



ஆண்டறிக்கை 2020
ஊவா வெல்லஸ்ஸ பஸ்கலைக்கழகம்

பசறை வீதி, பதுளை 90000
இலங்கை

தூரநோக்கு

தேசிய வளத் தொகுதிக்கு பெறுமதியை
சேர்ப்பதற்காக சிறந்த மையமாக மாற்றுதல்

செயற்பணி

தேசிய வளங்களுக்கு பெறுமதி சேர்ப்பது தொடர்பில்
குறிப்பிடத்தக்க பங்களிப்புகளை வழங்குவதில்
கவனம் செலுத்தி கற்பித்தல், கற்றல் மற்றும்
ஆராய்ச்சி ஆகியவற்றில் சிறந்து விளங்குவதுடன்
தேசிய அபிவிருத்திக்கு தெளிவான பங்களிப்பொன்றை
வழங்கும் பொருட்டு அறிவு, திறன்கள்,
மனோபாவங்கள் மற்றும் மதிப்புகள் மற்றும்
அணுகுமுறைகளின் பல்திறன் தகைமை கொண்ட
தொழில்நுட்ப மற்றும் தொழில் பட்டதாரிகளை
உருவாக்குதல்





உப வேந்தரின் செய்தி

ஊவா வெல்லஸ்ஸ பல்கலைக்கழகம் (ஊ.வெ.ப.) ஜூன் 2005 இல் இலங்கையின் தேசிய வளத் தளத்தில் பெறுமத சேர்ப்பதற்கான சிறந்த மையமாக இருக்க வேண்டும் என்ற நோக்கத்துடன் நிறுவப்பட்டது.

ஊவா வெல்லஸ்ஸ பல்கலைக்கழகத்தின் அனைத்து கல்வித் திட்டங்களும் நாட்டின் நிலையான வளர்ச்சிக்கு ஒரு சிறந்த பங்களிப்பைச் செய்வதற்குத் தேவையான மனப்பான்மை, திறன்கள் மற்றும் அறிவு ஆகியவற்றைக் கொண்டு, நன்கு வட்டமான மற்றும் வேலை செய்யக்கூடிய பட்டதாரிகளை உருவாக்குவதை நோக்கமாகக் கொண்டுள்ளன. ஒரு தொழில் முனைவோர் பல்கலைக்கழகமாக, எங்கள் பட்டதாரிகளை வேலை தேடுபவர்களை விட வேலை வழங்குநர்களாக பார்க்க விரும்புகிறோம்.

நாங்கள், மாணவர்கள் மற்றும் ஊழியர்களை ஊவா வெல்லஸ்ஸ பல்கலைக்கழகத்தின் குடும்பமாக எங்களுக்குள்ளேயே கருதுகிறோம். மரியாதை மற்றும் சகிப்புத்தன்மை, இலக்கு நோக்குநிலை, சம வாய்ப்பு, ஒழுக்கம் மற்றும் தொழில்முனைவு ஆகியவை எங்கள் குடும்பத்தின் முக்கிய மதிப்புகள்.

எங்கள் இருப்பின் குறுகிய காலத்தில், ஊவா வெல்லஸ்ஸ பல்கலைக்கழகத்தின் பட்டதாரிகள் விதிவிலக்கான தரம் வாய்ந்தவர்கள் என்பதை நாங்கள் நிரூபித்துள்ளோம், அதற்கு ஊவா வெல்லஸ்ஸ பல்கலைக்கழக பட்டதாரிகளின் அதிக வேலைவாய்ப்பு விகிதங்கள் அதற்கு தெளிவான சான்றாகும்.

அனைவராலும் மதிக்கப்படும் பெறுமதி சேர்த்தலுக்கான சிறந்த மையமாக ஊவா வெல்லஸ்ஸ பல்கலைக்கழகம் மாறும், மேலும் பட்டதாரிகளைத் தொடர்ந்து உருவாக்கும்இது தொழில்வழங்குனர்களுக்கு பிரியத்திற்குரியது மட்டுமல்லாமல், தாங்களாகவே முதலாளிகளாக மாறுபவர்களுக்கும் பிரியத்திற்குரியது!

பேராசிரியர். ஜே.எல். ரத்னசேகர

அறிமுகம்

ஊவா வெல்லஸ்ஸ பஸ்கலைக்கழகம் (ஊவெப) இலங்கை அரசு பஸ்கலைக்கழக முறைமையில் 14^{வது} தேசிய பஸ்கலைக்கழகமாக 2005 ஜூன் 1 இல் நிறுவப்பட்டது. ஊவெப இலங்கையில் நிறுவப்பட்ட முதல் தொழில்முனைவோர் பஸ்கலைக்கழகமாகும், இது நாட்டின் பொருளாதார வளர்ச்சிக்கு பங்களிப்பதற்கு விஞ்ஞானம், தொழில்நுட்பம் மற்றும் தொழில் முனைவோர் அறிவைப் பயன்படுத்தும் திறன் கொண்ட பட்டதாரிகளை உருவாக்குகிறது. ஊவெப பதுளையில் உள்ள கண்கவர் காட்சியுடன் கூடிய மலைத் தொடரில் அமைந்துள்ளதோடு இது 64 ஏக்கர் நிலப்பரப்பில் வியாபித்துள்ளது.

ஊவா வெல்லஸ்ஸ பஸ்கலைக்கழகம் 2006 ஆம் ஆண்டில் 153 மாணவர்கள், 25 பதவியணியினர் மற்றும் 5 கற்கைத் திட்டங்களுடன் 3 பீடங்களுடன் ஆரம்பிக்கப்பட்டது. தற்போது, கல்வி, நிர்வாக மற்றும் சேவை பிரிவுகளில் பணியாற்றும் 337 நிரந்தர ஊழியர்களின் சேவையின் ஊடாக ஊவெப 2908 இளமணி பட்டப்படிப்பு மாணவர்களுக்கு 4 பீடங்களினூடாக வழங்கப்படுகின்ற 13 கற்கை நெறிகளைப் பின்பற்றுவதற்குரிய வசதிகளை விரிவுபடுத்தியுள்ளது. ஊவெப பட்டப்பின் படிப்புகள், வெளிவாரி பட்டப்படிப்புகள், பல கோரிக்கை சார்ந்த சான்றிதழ் மற்றும் டிப்ளோமா படிப்புகளை வழங்குவதோடு திறந்த மற்றும் தொலைக் கல்வி கற்றல் நிகழ்ச்சிகளையும் வழங்குகிறது.

ஊவா வெல்லஸ்ஸ பஸ்கலைக்கழகம் செயற்பாட்டிலுள்ள குறுகிய காலத்திற்குள், அதன் உட்கட்டமைப்பு, கற்றல் சூழல், பௌதீக மற்றும் மனித வளம், ஆராய்ச்சி மற்றும் மேம்பாட்டு நடவடிக்கைகள் ஆகியவற்றை மேம்படுத்துவதன் மூலம் தேசிய வளங்களுக்கு பெறுமதி சேர்க்கும் அதே வேளை உயர் கல்வி வாய்ப்புகளையும் விரிவுபடுத்துகின்றது.

பொருளடக்கம்

பல்கலைக்கழகத்தின் ஆளுகை	01
I பேரவை	01
II மூதவை	02
III நிறுவன கட்டமைப்பு	04
1 துணைவேந்தரின் பரிசீலனை	05
1.1 சுருக்கமான அறிமுகம்	05
1.1.1 மாணவர்கள் தொகை பற்றிய விவரங்கள்	06
1.1.2 கல்விசார் மற்றும் கல்விசாரா பதவியணியினர் தொடர்பான கண்ணோட்டம்	07
1.1.3 நிதிசார் கண்ணோட்டம்	07
1.2 அடைவுகள்	08
1.2.1 உட்கட்டமைப்பு	08
1.2.2 கல்வி மற்றும் ஆராய்ச்சி தொடர்பான அடைவுகள்	08
1.2.3 மாணவர்களின் அடைவுகள்	12
1.2.4 வெளிநாட்டு வருகைகள் மற்றும் சர்வதேச ஒத்துழைப்புக்கள்	13
1.2.5 சான்றிதல் தர நிகழ்ச்சித்திட்டங்கள்	13
1.2.6 நூலகம்	14
1.2.7 பாரம்பரிய மற்றும் கலாசார நிகழ்ச்சிகள்	15
1.2.8 சமுதாய மட்ட நிகழ்ச்சித்திட்டங்கள்	15
1.2.9 விளையாட்டு நடவடிக்கைகள்	16
1.2.10 எதிர்கால திட்டங்கள்	17
1.2.11 சுருக்கமான அறிமுகம்	17
1.3 மாணவர்கள் தொகை பற்றிய விவரங்கள்	19
2 மாணவர்கள் மற்றும் வளங்கள்	20
2.1 மாணவர்கள் மற்றும் வளங்களின் சுருக்கம்	21
2.2 மாணவர்களின் சேர்க்கை விபரம்	22
2.3 பட்டபடிப்பு கற்க்கைகளுக்காக புதிதாக சேர்த்து கொள்ளப்பட்ட மாணவர்கள்	24
2.4 பட்டதாரிகளின் வெளியீடு	25
2.5 பட்டப்பின் படிப்பு பெற்றவர்களின் வெளியீடு	25
2.6 விடுதிகள்	26
2.7 புலமைப்பரிசில்	30

3	மனித வளம்	32
3.1	கல்விசார் பதவியணியினர்	34
3.2	நிருவாக பதவியணியினர்	34
3.3	நூலக உத்தியோகத்தர்கள்	35
3.4	கல்விசார் துணை பதவியணியினர்	35
3.5	கல்விசாரா பதவியணியினர்	36
3.6	கல்விசாரா பதவியணியினரின் பகிர்வு	37
4	ஆராய்ச்சி மற்றும் அபிவிருத்தி	38
4.1	ஆராய்ச்சி கண்டுபிடிப்புகள் மற்றும் வெளியீடுகள்	39
4.2	நிகழ்ச்சித்திட்டங்கள், கருத்தரங்குகள் மற்றும் செயலமர்வுகள்	39
4.3	கிடைக்கப்பெற்றுள்ள விருதுகள் பற்றிய விபரங்கள்	39
5	முதலீட்டுப் பணிகள்	40
5.1	பாரிய முதலீட்டுத் திட்டங்கள் மற்றும் முன்னேற்றம் பற்றிய விபரங்கள்	41
5.2	புனரமைப்பு திட்டங்களின் விபரங்கள்	43
6	நிதி அறிக்கைகள் 2020	44
	கணக்கீட்டு உத்தியோகத்தரின் சான்றிதழ்	45
6.1	ஒரு மாணவருக்கான கிரயம்	46
6.2	நிதிப் பெறுபேறுகளின் சுருக்கம்	47
6.3	நிதி நிலைமைக் கூற்று	49
6.4	காசுப்பாய்ச்சல் கூற்று	52
6.5	உரிமை மூலதன மாற்றங்கள் கூற்று	53
6.6	நிதி அறிக்கைகளுக்கான குறிப்புகள்	54
6.7	செயல்திறன் (கட்டுப்பாடு) ஆண்டுக்கான அறிக்கை	73
6.8	திட்டங்கள் மற்றும் திட்டங்களின் வாரியான தொடர்ச்சியான மீண்டெழும் செலவுகளின் சுருக்கம்	74
6.9	நிதிக்கூற்றுக்களுக்கான முக்கியமான கணக்கீட்டுக் கொள்கைகளின் பொழிப்பு	76
6.10	கணக்காய்வாளர் அதிபதியின் அறிக்கை	83
6.11	கணக்காய்வாளர் அதிபதியின் அறிக்கைக்கான பதில்கள்	91
7	நிலைபேறான அபிவிருத்தி இலக்குகளின் அடைவு	104

பஸ்கலைக்கழகத்தின் ஆளுகை

I பேரவை

1985 இன் 07 ஆம் இலக்க (திருத்த) பஸ்கலைக்கழக சட்டத்தின் 24 பிரிவினால் திருத்திய 1978 இன் 16 ஆம் இலக்க பஸ்கலைக்கழக சட்டத்தின் 44 ஆம் பிரிவின் பிரகாரம் 2020 ஆம் ஆண்டுக்கான பஸ்கலைக்கழக பேரவை பின்வரும் உறுப்பினர்களைக் கொண்டிருந்தது.

பெயர்	பதவி	நியமிக்கப்பட்ட திகதி
பேராசிரியர்.ஜே.எல். ரத்னசேகர	உப வேந்தர்	நிர்வாக அலுவலக உறுப்பினர்கள்
பேராசிரியர். எஸ்.சி. ஜெயமான்ன	பீடாதிபதி/விலங்கு விஞ்ஞானம் ஏற்றுமதி விவசாய பீடம்	
பேராசிரியர் இ.பி.எஸ்.கே எதிரிவீர	பீடாதிபதி / பிரயோக விஞ்ஞான பீடம்	
பேராசிரியர் கே.பி. விஜயசேகர	பீடாதிபதி / தொழில்நுட்ப கற்கைகள் பீடம்	
திரு.ஜி.எச். அபேவீர	பீடாதிபதி / முகாமைத்துவம்	
பேரா.எச்.எம்.எஸ்.கே. ஹேரத்	பதில் பீடாதிபதி/பீடாதிபதி/விலங்கு விஞ்ஞானமும் ஏற்றுமதி விவசாயமும்	மே 29, 2020
கலாநிதி எச்.எம்.ஜே.சி பிட்டவல	பீடாதிபதி/ பிரயோக விஞ்ஞான பீடம்	மே 28, 2020
பேராசிரியர் டி.கே.டி.டி ஜயசேன	மூதவையின் பிரதிநிதி	யூன் 23, 2017
கலாநிதி எச்.எம்.ஜே.சி பிட்டவல	மூதவையின் பிரதிநிதி	டிசம்பர் 22, 2017
பேரா. ஈ.ஈ.என்.எஸ் அபேரத்ன	மூதவையின் பிரதிநிதி	யூன் 26, 2020
திரு.எம்.ரத்னவீர	மூதவையின் பிரதிநிதி	யூன் 26, 2020
பஸ்கலைக்கழக மானியங்கள் ஆணைக்குழுவினால் நியமிக்கப்பட்ட அங்கத்தவர்கள்		
திரு. சதுரங்க ஏக்கநாயக்க	சட்டத்தரணி	பெப்ரவரி 14, 2020
டாக்டர். சுசில் தெனகம	மருத்துவ உத்தியோகத்தர்	பெப்ரவரி 14, 2020
திரு. அனுஜக ரணசிங்ஹ	பட்டயக் கணக்காளர்	பெப்ரவரி 14, 2020
காமினி மஹிந்தபால ஜோபயஸ்	இல.நிர்வாக சேவை உத்தியோகத்தர்	பெப்ரவரி 14, 2020
திரு. எஸ்.சீ.ஆர்.ஏ. உபாலி நிஸ்ஸங்க குணசேகர	சட்டத்தரணி	பெப்ரவரி 14, 2020
தரு. நிமல் அபேசிரி	முன்னால் மாவட்ட செயலாளர் பதுளை	பெப்ரவரி 14, 2020
திருநிமல் தாபரே	தலைவர், பதுளை வியாபார சங்கம்	பெப்ரவரி 14, 2020
பேரா. கே. ஏ. நந்தசேன	சிரேஷ்ட விரிவுரையாளர், விவசாய பீடம், பேராதனைப் பஸ்கலைக்கழகம்	பெப்ரவரி 14, 2020
திரு.எம்.எப் ஹிபத்துல் கரீம்	பதிவாளர் / பேரவையின் செயலாளர்	

II முதவை

1985 இன் 07 ஆம் இலக்க சட்டத்தினால் திருத்தப்பட்ட 1978 இன் 16 ஆம் இலக்க பஸ்கலைக்கழக சட்டத்தின் 46 ஆம் பிரிவின் பிரகாரம் 2020 ஆம் ஆண்டுக்கான நியமிக்கப்பட்ட பஸ்கலைக்கழக முதவை பின்வரும் உறுப்பினர்களைக் கொண்டிருந்தது.

இல.	பெயர்	பதவி
1	பேராசிரியர். ஜே.எல். ரத்னசேகர	துணைவேந்தர் தலைவர்
பீடங்களின் பீடாதிபதிகள்		
2	பேராசிரியர். எஸ்.சி. ஜெயமான்ன	பீடாதிபதி/விலங்கு விஞ்ஞான மற்றும் ஏற்றுமதி விவசாய பீடம்
3	பேரா.எச்.எம்.எஸ்.கே. ஹேரத்	பீடாதிபதி/விலங்கு விஞ்ஞானமும் ஏற்றுமதி விவசாயமும்
4	பேராசிரியர் இ.பி.எஸ்.கே எதிரிவீர	பீடாதிபதி/பிரயோக விஞ்ஞான பீடம்
5	கலாநிதி எச்.எம்.ஜே.சி பிட்டவல	பீடாதிபதி/ பிரயோக விஞ்ஞான பீடம்
6	திரு.ஜி.எச். அபயவீர	பீடாதிபதி/முகாமைத்துவ பீடம்
7	பேராசிரியர் கே.பி. விஜேசேகர	பீடாதிபதி/தொழில்நுட்ப கற்கைகள் பீடம்
பேராசிரியர்கள்		
8	பேராசிரியர் டி.கே.டி.டி.ஜயசேன	விலங்கு விஞ்ஞான துறை, விலங்கு விஞ்ஞான மற்றும் ஏற்றுமதி விவசாய பீடம்
9	பேரா.ஈ.இ.என்.எஸ்.அபேரத்ன	விலங்கு விஞ்ஞான துறை, விலங்கு விஞ்ஞான மற்றும் ஏற்றுமதி விவசாய பீடம்
10	பேராசிரியர் பீ.எம்.சிரிமான்ன	விஞ்ஞான மற்றும் தொழில்நுட்ப துறை, பிரயோக விஞ்ஞான பீடம்
11	பேராசிரியர் பீ.என் பெர்நாந்து	ஏற்றுமதி விவசாய துறை
12	பேராசிரியர் பீ.கே. பிரேமதிலக்க	ஏற்றுமதி விவசாயத் துறை/விலங்கு விஞ்ஞானமும் ஏற்றுமதி விவசாய பீடம்
13	பேராசிரியர். ஈ.பி.எஸ்.கே. எதிரிவீர	விஞ்ஞான மற்றும் தொழில்நுட்ப துறை, பிரயோக விஞ்ஞான பீடம்
துறைத் தலைவர்கள்		
14	திரு.என்.பி.பி லியனகே	விலங்கு விஞ்ஞானத் துறை
15	பேராசிரியர் எச்.எம்.எஸ்.கே ஹேரத்	ஏற்றுமதி விவசாய துறை
16	கலாநிதி.ஏ.எம்.டபி.கே செனவிரத்தன	ஏற்றுமதி விவசாய துறை
17	திரு. எம். ருவதனன்	பொது நிர்வாகத் துறை
18	செல்வி. வை.எம்.சீ. குணரத்ன	முகாமைத்துவ விஞ்ஞானத் துறை
19	கலாநிதி. ஜே.பி.ஆர்.சி ரணசிங்க	சுற்றுலாக் கற்கை துறை
20	கலாநிதி. ஜே.ஏ.கே.கே ஜயவர்தன	ஆங்கில மொழி கற்பித்தல் துறை
21	கலாநிதி எச்.எம்.ஜே.சி பிட்டவல	விஞ்ஞானத் தொழில்நுட்ப துறை
22	கலாநிதி. ஏ.பி.ஹேனகமகே	விஞ்ஞானத் தொழில்நுட்ப துறை
23	செல்வி. எஸ்.இ.எச்.எஸ். விக்ரமரத்ன	கணினி விஞ்ஞானம் தகவல் துறை
24	கலாநிதி எம்.எம்.எஸ்.என் பிரேமதிலக	கணினி விஞ்ஞானம் தகவல் துறை
25	கலா.இ.எச்.என்.ஜி.அமரவீர	பிரயோக புவி விஞ்ஞானத் துறை
26	கலாநிதி ஏ.எஸ்.ரத்னாயக்க	பிரயோக புவி விஞ்ஞானத் துறை
27	கலாநிதி கே.ஜி.சி சேனாரத்ன	உயிர் பொறிமுறை தொழில்நுட்ப துறை
28	கலாநிதி வை.என்.எஸ்.விஜேவர்த்தன	பொறியியல் தொழில்நுட்பத் துறை
29	திரு.எம்.எப் ஹிபத்துல் கரீம்	பதிவாளர்

30	திரு.ஏ.ஜே.எம்.ஐ.என்.பி. நாவல	பதில் பதிவாளர்
31	கலா. ரீ.பிரதீபன்	பதில் நூலகர்
பீடங்களின் பிரதிநிதிகள்		
32	கலாநிதி. ஏ.எம்.டபிள்யூ.கே செனவிரதன்	விலங்கு விஞ்ஞான ஏற்றுமதி மற்றும் விவசாய பீடம்
33	கலாநிதி. ஆர்.ஏ.பி.ஐ.எஸ். தர்மதாச	விலங்கு விஞ்ஞான ஏற்றுமதி மற்றும் விவசாய பீடம்
34	ஐ.சீ.முதன்நாயக்க	விலங்கு விஞ்ஞான ஏற்றுமதி மற்றும் விவசாய பீடம்
35	கலா.கே.டபிள்யூ.என் குமாரி	பிரயோக விஞ்ஞான பீடம்
36	கலாநிதி ஐ.ஐ.சிங்ஹலகே	பிரயோக விஞ்ஞான பீடம்
37	கலாநிதி ரீ.எச்.என்.ஜி. அமரவீர	பிரயோக விஞ்ஞான பீடம்
38	கலாநிதி ஈ.எம்.யூ.டபிள்யூ.பி ஏகநாயக்க	பிரயோக விஞ்ஞான பீடம்
39	செல்வி. எஸ்.ஐ.ஐ.எச்.எஸ். விக்ரமரதன்	பிரயோக விஞ்ஞான பீடம்
40	கலாநிதி. எச்.எம்.டபிள்யூ.ஹேரத்	முகாமைத்துவ பீடம்
41	கலாநிதி. ஜே.சியம்பலாபிட்டிய	முகாமைத்துவ பீடம்
42	பொறி. ரீ.ஐ. குணவங்ஷ	தொழில்நுட்ப கற்கைகள் பீடம்
43	திரு.ஜே.ஏ.ஐ.நவீனந்திர	தொழில்நுட்ப கற்கைகள் பீடம்
44	செல்வி.ஈ.கே.எம்.சீ. எகொடகே	உதவிப் பதிவாளர்/பரீட்சை பிரிவு – செயலாளருக்காக

நிறுவன கட்டமைப்பு

AR- உதவி பதிவாளர், AR(LS)- உதவி பதிவாளர் (நூலக சேவைகள்), ARPU(கல்வி ஆராய்ச்சி வெளியீடு), L&D (சட்டமும் ஆவணமும்), CW (முலதன வேலைகள்) , AB- உதவி நிதியாளர், AL- உதவி நூலகர் , CSO- பிரதான பாதுகாப்பு உதவி, DB- பிரதி நிதியாளர், DL- பிரதி நூலகர், DR- பிரதி பதிவாளர், DR(GA)- பொது முகாமைத்துவம், DR(SA)- மாணவர் நலன்புரி, DR(HR)-மனித வளங்கள், HOD- துறை தலைவர்; PM- செயற்கூட்டு முகாமையாளர், PS/VC- உப வேந்தரின் தனிப் செயலாளர். PE-உடற் கல்வி, SAR- சிரே. உதவி பதிவாளர், SAB- சிரே. உதவி நிதியாளர், SAIA- சிரே. உதவி உள்ளக கணக்காய்வாளர், SAL சிரே. உதவி நூலகர், UMO-பல்கலைக்கழக மருத்துவ உத்தி., WE- வேலை பொறியியலாளர்

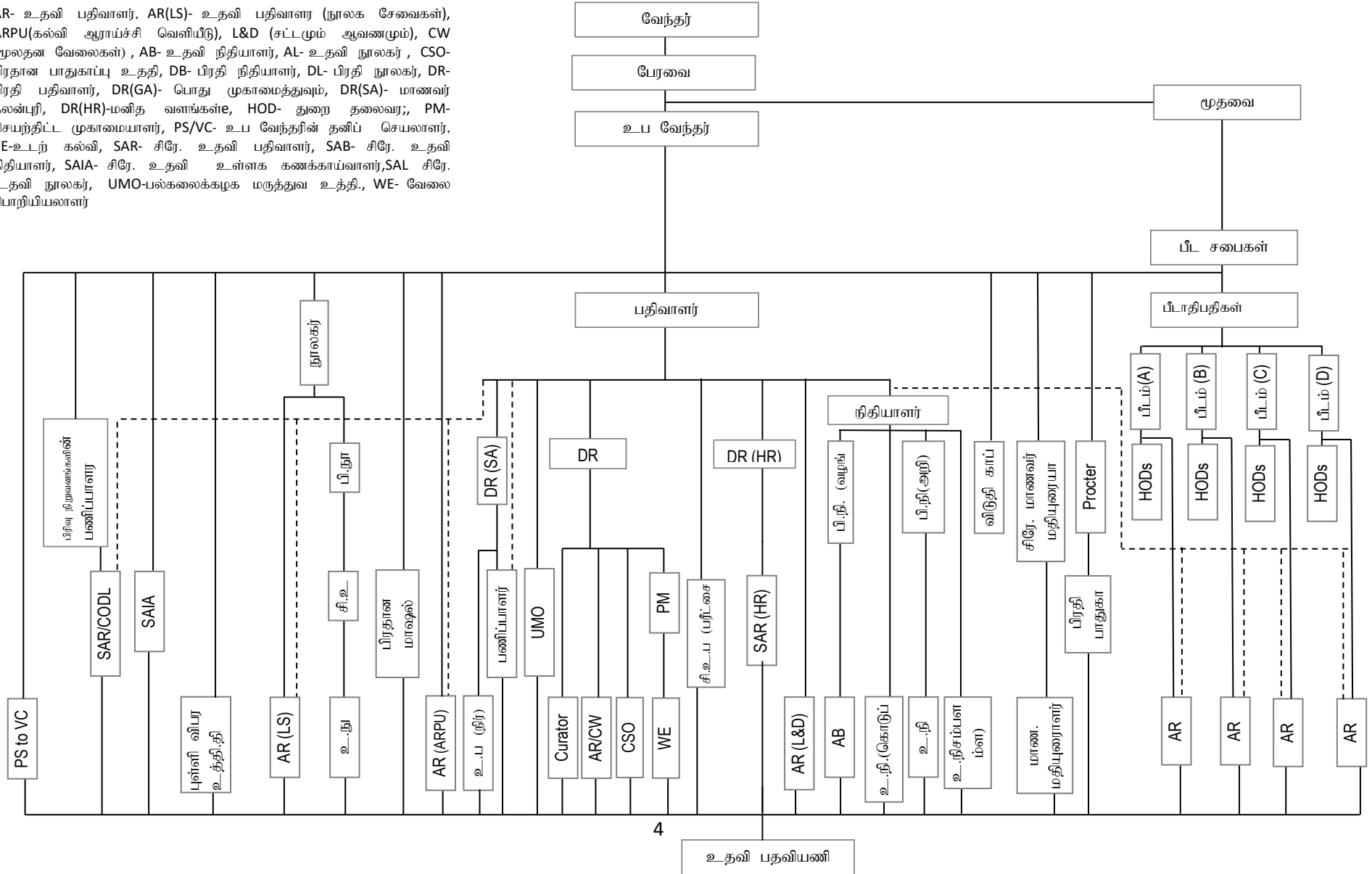

1 துணைவேந்தரின் மீளாய்வு

1.1 சுருக்கமான அறிமுகம்

தேசிய வளங்களுக்கு பெறுமதி சேகரித்தல் என்ற தலைப்பினை விளக்கக்கூடிய இலங்கையின் 14 வது தேசிய பஸ்கலைக்கழகமாக 2005 யூன் 01 ஆந் திகதியன்று தாபிக்கப்பட்டது. ஊவா வெல்லஸ்ஸ பஸ்கலைக்கழகமானது பதுளை மாவட்டத்தில் சிறந்த மனங்கவரும் மலைதொடர் ஒன்றில் 64 ஏக்கர் காணியில் வியாபித்து காணப்படுகின்றது.

ஊவா வெல்லஸ்ஸ பஸ்கலைக்கழகம், இளமானி பட்டப்படிப்புக்களை வழங்கும் நான்கு பீடங்களையும் உள்ளூர் மற்றும் சர்வதேச தேவைகளுக்கு ஏற்ற 13 இளமானி பட்டங்களை வழங்குகின்றன. அனைத்து பட்டப்படிப்பு நிகழ்ச்சிகளும் பல் ஒழுக்கம் மற்றும் தொழில் கல்வி தொடர்பில் கூடிய கவனத்தினைச் செலுத்துகின்றது.

பீடம்	பட்டப் படிப்புக்கள்
விலங்கு விஞ்ஞானம் மற்றும் ஏற்றுமதி வேளாண்மை	<ul style="list-style-type: none"> • விலங்கு விஞ்ஞானத்தில் இளமானி • ஏற்றுமதி விவசாயத்தில் விஞ்ஞான இளமானி • தேயிலை தொழில்நுட்பம் மற்றும் பெறுமதி கூட்டலில் விசேட விஞ்ஞான இளமானி • நீர்வாழ் வளங்கள் தொழில்நுட்பத்தில் விஞ்ஞான இளமானி • பனை இனத்தாவரம் மற்றும் இறப்பர் பால் தொழில்நுட்பம் மற்றும் பெறுமதி ஆகியவற்றில் விஞ்ஞான இளமானி
பிரயோக விஞ்ஞானம்	<ul style="list-style-type: none"> • விஞ்ஞான மற்றும் தொழில்நுட்பத்தில் தொழில்நுட்ப இளமானி (விசேட பட்டம்) • கைத்தொழில் தகவல் தொழில்நுட்பத்தில் இளமானி (விசேட பட்டம்) • கணனி விஞ்ஞானம் மற்றும் தொழில்நுட்ப இளமானி (விசேட பட்டம்) • கனிம வளங்கள் மற்றும் தொழில்நுட்பத்தில் விஞ்ஞான இளமானி (விசேட பட்டம்)
முகாமைத்துவம்	<ul style="list-style-type: none"> • தொழில் முயற்சியாண்மை மற்றும் வணிக முகாமைத்துவ இளமானி • விருந்தோம்பல், சுற்றுலா மற்றும் நிகழ்ச்சிகள் முகாமைத்துவத்தில் வணிக முகாமைத்துவத்தில் இளமானி
தொழில்நுட்ப கற்கைகள்	<ul style="list-style-type: none"> • இயந்திர பொறியியல் - பொறியியல் தொழில்நுட்ப கௌரவமாணி • உயிர் முறைமைகள் தொழில்நுட்ப கௌரவமாணி

1.1.1 மாணவர் தொகை பற்றிய விபரங்கள்

2020 ஆம் ஆண்டு பஸ்கலைக்கழக பட்டதாரி மாணவர்களின் எண்ணிக்கை 2908 ஆகும்.

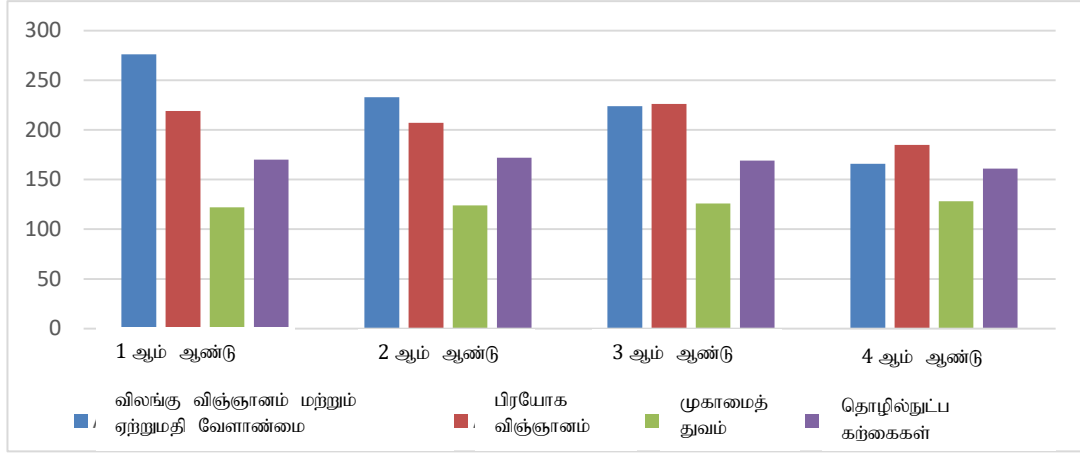

வரைவு 1.1. மாணவர் தொகை

கடந்த ஒன்பது பட்டதாரிகளின் தொகுதிகளும் நாட்டின் வேலைவாய்ப்பு கட்டமைப்புக்குள் வேகமாக உள்வாங்கப்பட்டுள்ளனர். எனவே ஊவா வெல்லஸ்ஸ பஸ்கலைக்கழகமானது தனது பட்டதாரிகளுக்கு வளமான வெற்றிகரமான எதிர்காலத்தில் வேலைவாய்ப்பு உறுதியை வழங்கவல்லதாக திகழ்கின்றது.

அட்டவணை 1.1. பட்டதாரிகள் வெளியீடு - 2012-2020

பட்டப் படிப்புக்கள்	2012	2013	2014	2015	2016	2017	2018	2019	2020	மொத்தம்
விலங்கு விஞ்ஞானம்	29	36	50	35	42	31	62	46	45	376
ஏற்றுமதி விவசாயம்	32	38	37	31	43	34	44	48	48	355
தேயிலை தொழில்நுட்பம் மற்றும் மதிப்பு கூட்டல்	-	40	42	37	43	19	39	30	38	288
நீர்வாழ் வளங்கள் தொழில்நுட்பம்	-	-	47	39	39	26	44	36	50	281
பனை தாவரம் மற்றும் இறப்பர் பால் தொழில்நுட்பம் மற்றும் பெறுமதி கூட்டல்	-	-	39	38	44	17	33	36	36	243
விஞ்ஞான மற்றும் தொழில்நுட்பம்	38	38	35	41	35	51	52	40	48	378
கணினி விஞ்ஞான மற்றும் தொழில்நுட்பம்	36	43	39	40	42	68	50	50	50	418
தொழில்துறை தகவல் தொழில்நுட்பம்	-	41	40	43	40	31	52	50	56	353
கனிம வளங்கள் மற்றும் தொழில்நுட்பம்	-	49	36	34	31	39	45	51	47	332
தொழில் முயற்சியாண்மை மற்றும் முகாமைத்துவம்	38	52	47	47	49	44	54	57	61	449
விருந்தோம்பல், சுற்றுலா மற்றும் நிகழ்ச்சிகள் முகாமைத்துவம்	-	-	32	51	42	50	48	57	62	342
மொத்தம்	173	337	444	436	450	410	523	500	541	3815

1.1.2 கல்விசார் மற்றும் கல்விசாரா பதவியணியினர் தொடர்பான மீளாய்வு

ஊவா வெல்லஸ்ஸ பல்கலைக்கழகம் தாபிக்கப்பட்டதிலிருந்து மூன்று வேந்தர்களும் நான்கு உப வேந்தர்களும் இலங்கை சனநாயக சோசலிசக் குடியரசின் சனாதிபதியினால் நியமிக்கப்பட்டுள்ளார்கள். ஊவா வெல்லஸ்ஸ பல்கலைக்கழகத்தில் மொத்தமாக கல்விசார், நிர்வாகம் மற்றும் சேவை பிரிவுகளில் 337 நிரந்தர உத்தியோகத்தர்கள் கடமையாற்றுகின்றார்கள்.

அட்டவணை 1.2. மொத்த நிரந்தர பணியாளர்கள் - 2013-2020

வகை		ஆண்டு							
		2013	2014	2015	2016	2017	2018	2019	2020
கல்விசார் ஊழியர்கள்	பேராசிரியர்கள்	-	-	-	2	6	6	8	8
	சிரேஷ்ட விரிவுரையாளர்கள்	13	21	38	45	53	51	60	73
	விரிவுரையாளர்கள் /தகுதிகாண் விரிவுரையாளர்கள்	78	66	63	69	92	78	85	80
	நிர்வாக உத்தியோகத்தர்கள்	13	16	16	16	21	21	24	22
நூலக ஊழியர்கள்		3	3	3	3	3	4	3	3
கல்விசாரா ஊழியர்கள்		4	4	40	73	130	133	152	151
மொத்தம்		111	110	160	208	309	289	332	337

1.1.3 நிதிசார் கண்ணோட்டம்

2020 ஆம் ஆண்டில் நிகழும் மீண்டெழும் மற்றும் மூலதன செலவினங்களின் நிதி முன்னேற்றம் கீழே குறிப்பிடப்பட்டுள்ளது. அதன்படி, மீண்டெழும் செலவினங்களில், 74% தனிப்பட்ட சம்பளத்தை ஈடுசெய்யவும் மற்றும் மீதமுள்ளவை ஏனைய செலவுகளை ஈடு செய்யப்பட்டன.

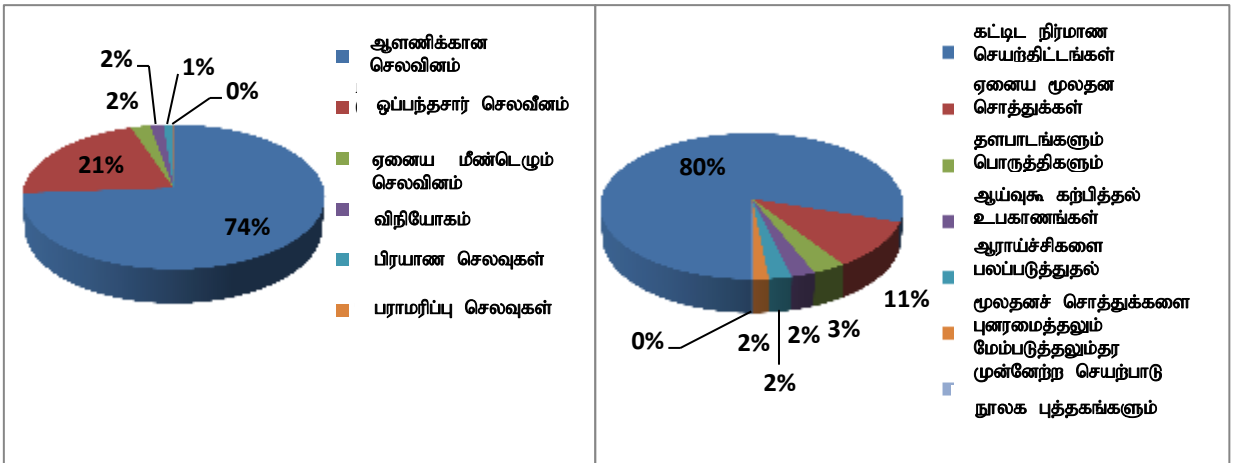

வரைவு 1.2. மீண்டெழும் செலவினத்தின் உள்ளடக்கம் 2020

வரைவு 1.3. மூலதனச் செலவினத்தின் உள்ளடக்கம் 2020

கடந்த ஐந்து ஆண்டுகளில் ஒரு மாணவருக்கான செலவை கீழே உள்ள அட்டவணை சுருக்கமாகக் தருகின்றது.

அட்டவணை 1.3. மாணவருக்கான கிரயம் 2016-2020 எண்ணிக்கை

ஆண்டு	2016	2017	2018	2019	2020
மாணவர்களின் எண்ணிக்கை	2046	2250	2502	2701	2908
மீண்டெழும் செலவு (Rs.000)	693,019	893,332	1,090,613	1,300,169	1,358,590
மூலதனச் செலவு (Rs.000)	273,367	530,145	458,035	457,755	280,944
ஒரு மாணவருக்கான செலவு - மீண்டெழும் (ரூபா.000)	339	397	436	481	467
ஒரு மாணவருக்கான செலவு - மூலதனம் (ரூபா 000)	134	236	183	169	97

1.2 அடைவுகள்

1.2.1 உட்கட்டமைப்பு வசதிகள்

பஸ்கலைக்கழக சமூகத்திற்கும் பொதுமக்களுக்கும் சேவைகளை வழங்குவதற்காக . ஊவா வெல்லஸ்ஸ பஸ்கலைக்கழக வளாகத்தில் ஒரு உப தபால் அலுவலகம் மற்றும் இலங்கை வங்கியின் ஒரு கிளையும் நிறுவப்பட்டுள்ளன. உப தபால் அலுவலகம் 2020 மே 29 அன்று திறக்கப்பட்டதுடன், இலங்கை வங்கிக் கிளை 2020 ஜூலை 22 அன்று திறக்கப்பட்டது.

1.2.2 கல்விசார் மற்றும் ஆராய்ச்சி அடைவுகள்

1.2.2.1 வியாபார முகாமைத்துவ பொது (வெளிவாரி) பட்டப்படிப்பு நிகழ்ச்சித்திட்டம்

ஊவா வெல்லஸ்ஸ பஸ்கலைக்கழகத்தின் முகாமைத்துவ பீடம் மற்றும் திறந்த மற்றும் தொலைக்கல்வி கற்றல் நிலையத்துடன் (சிஓடிஎல்) இணைந்து, வியாபார முகாமைத்துவ பொது (வெளிவாரி) பட்டப்படிப்பின் முதல் தொகுதியின் ஆரம்ப விழா 2020 ஆகஸ்ட் 23 ஆந் திகதி நடைபெற்றது. வியாபார முகாமைத்துவ பொது (வெளிவாரி) பட்டப்படிப்பு நிகழ்ச்சி திட்டம் என்பது SLQF மட்டம் 5 (90 சித்திகள்) இற்கு சமமான 3 ஆண்டு பட்டப்படிப்பு திட்டமாகும், மேலும் இது ஊவா வெல்லஸ்ஸ பஸ்கலைக்கழகத்தின் ஆரம்பிக்கப்பட்ட முதல் வெளிவாரி பட்டப்படிப்பு நிகழ்ச்சித்திட்டமாகும். இது வியாபார முகாமைத்துவ பொது (வெளிவாரி) பட்டப்படிப்பு திட்டத்தின் முதல் தொகுதியாக மொத்தம் நூற்று எழுபது (170) மாணவர்கள் அனுமதிக்கப்பட்டனர். இவ்விழாவில் ஊவா வெல்லஸ்ஸ பஸ்கலைக்கழகத்தின் உப வேந்தர் பேராசிரியர். ஜயந்த லால் ரத்னசேகர மற்றும் ஊவா மாகாண சபையின் தலைமை செயலாளர் திரு. பி. பி. விஜயரத்ன. ஊவா வெல்லஸ்ஸ பஸ்கலைக்கழகத்தின் முகாமைத்துவ பீடம் மற்றும் திறந்த மற்றும் தொலைக்கல்வி கற்றல் நிலையத்தின் பணிப்பாளர் எம்.எம். ரவீந்திர தேசபிரிய, முகாமைத்துவ பீடத்தின் பீடாதிபதி திரு. ஜி. எச். அபேவீர, வியாபார முகாமைத்துவ வெளிவாரி பட்டப்படிப்பு நிகழ்ச்சித்திட்டத்தின் ஒருங்கிணைப்பாளர் பேராசிரியர். இமாலி பெர்னாண்டோவும் கலந்து கொண்டார்.

1.2.2.2 முதலாவது தத்துவமாணி ஆர்டை பட்டம்

பயன்பாட்டு அறிவியல் பீடத்தில் பதிவுசெய்யப்பட்ட மூன்று எம்.பில் மாணவர்கள் தங்கள் வாய்மொழி (viva) பரீட்சையை வெற்றிகரமாக முடித்தனர்.

பிரயோக விஞ்ஞான பீடத்தில் பதிவுசெய்யப்பட்ட மூன்று எம்.பில் மாணவர்கள் தங்கள் வாய்மொழி பரீட்சையை வெற்றிகரமாக முடித்தனர். செல்வி. நிசன்சலா ஜயசந்திர தனது எம்.பில் வாய்மொழிப் பரீட்சையை 2020 ஜூலை 29 ஆந் திகதி பூர்த்தி செய்தார், அதே நேரத்தில் திரு. திதிரா லக்கன தனது எம்.பில் வாய்மொழிப் பரீட்சையை 2020 செப்டம்பர் 17 ஆந் திகதி பூர்த்தி செய்தார், திரு. சம்பிகா பண்டார வாய்மொழி பரீட்சை 2020 ஒக்டோபர் 6

ஆந் திகதி பூர்த்தி செய்தார், .செல்வி ஜெயசுந்தரா அவர்களின் முதன்மை மேற்பார்வையாளராக கலாநிதி பமோடா ரத்னவீர இருந்ததுடன், பேராசிரியர். சிசிரா எதிரிவீர திரு. லக்கன மற்றும் திரு. பண்டார ஆகியோரின் பிரதான மேற்பார்வையாளராக இருந்தார். மேற்பார்வையாளர்கள் இருவரும் பிரயோக விஞ்ஞான பீடத்தின் விஞ்ஞான மற்றும் தொழில்நுட்பத் துறை விரிவுயாளர்களாக இருந்தனர்.

1.2.2.3 ஊவா வெல்லஸ்ஸ பஸ்கலைக்கழகத்தின் நான்காவது சர்வதேச ஆராய்ச்சி மாநாடு (IRCUWU) 2020

கொவிட் 19 தொற்று நிலைமை காரணமாக ஊவா வெல்லஸ்ஸ பஸ்கலைக்கழகத்தின் 4 ஆவது சர்வதேச ஆராய்ச்சி மாநாடு (ஐசுஊருரு-2020) 2020 ஆம் ஆண்டு யூலை 29-30 ஆம் திகதிகளில் ஊவா வெல்லஸ்ஸ பஸ்கலைக்கழக நிகழ்நிலை மாநாடாக வளாகத்தில் நடைபெற்றது. ஊவா வெல்லஸ்ஸ பஸ்கலைக்கழகத்தின் சர்வதேச ஆராய்ச்சி மாநாடு 2020 இன் கருப்பொருள் தகவல் மற்றும் அறவினை பரப்பவதினூடாக பொருளாதார மாற்றத்திற்கு வழிவகுத்தல் ஆகும். ஊவா வெல்லஸ்ஸ பஸ்கலைக்கழகத்தின் சர்வதேச ஆராய்ச்சி மாநாட்டின் 2020 இலங்கை அரச பஸ்கலைக்கழகமொன்றினால் மிகப்பெரிய அளவில் ஒழுங்குசெய்த முதலாவது நிகழ்நிலை ஆராய்ச்சி மாநாடொன்றாக வரலாற்று சிறப்பம்சமாக பதிவாகியிருந்ததுடன், அதில் 11 தலைப்பு ரீதியான துறைகளின் கீழ் 356 ஆய்ச்சி பத்திரங்கள் முன்வைக்கப்பட்டன.

இந்த சர்வதேச மாநாடு 2020 இன் ஆரம்ப நிகழ்வு ஊவா வெல்லஸ்ஸ பஸ்கலைக்கழகத்தின் உப வேந்தர் பேராசிரியர் ஜே.எஸ்.ரத்னசேகர, பிரதான விருந்தினர் மொறட்டுவ பஸ்கலைக்கழகத்தின் பேராசிரியர். ஏ.எஸ்.கருணாநந்த, ஊவா வெல்லஸ்ஸ பஸ்கலைக்கழகத்தின் சர்வதேச ஆராய்ச்சி ஆராய்ச்சி மாநாட்டின் 2020 இன் ஒருங்கிணைப்பாளர் குலாநிதி எம்.ஜி.பி.மஹிந்தரத்ன அதன் செயலாளர் மஹிந்தரத்ன IRCUWU 2020 இன் இணைச் செயலாளர்களான செல்வி எம்.கே.ரணசிங்ஹ மற்றும் பேராசிரியர் ஆர்எம்.எஸ்.டீ. ரத்நாயக்க, பீதிபதிகள், பதிவாளர், பதில் நூலகர், பதில் நிதியாளர், கல்வித்துறை தலைவர்கள், கல்விசார் பதவியணி உறுப்பினர்கள் , நிர்வாக பதவியணினிர் , கல்விசாரா பதவியணி உறுப்பினர்கள் எழுத்தாளர்கள், மற்றும் விரிவுரையாளர்கள் சமூகமளித்தனர். பிரதான விரிவுரையை நடைபெற்ற மொறட்டுவ பஸ்கலைக்கழகத்தின் பேராசிரியர் ஏ.எஸ் கருணானந்த 4 ஆவது கைகொழில் புரட்சியின் பிரதான அம்சமான யுஐ (செயற்கை அறிவு) தேவைப்பாடு மற்றும் அத்தியவசிய முக்கியத்துவம் என்பன மீண்டும் மீண்டும் வலியுறுத்தப்பட்டது.

1.2.2.4 ஊவா மாகாண சுற்றுலா மேம்பாட்டு சபையின் தலைவர்

ஊவா மாகாண ஆளுனரால் 2020 யூலை 31 ஆந் திகதி முதல் அமுலாகும் வகையில் முகாமைத்துவ பீடத்தின் சுற்றுலா துறையின் துறை தலைவர் சிரேஷ்ட விரிவுரையாளர் கலாநிதி. ஜே.பி.ஆர்.சீ. ரணசிங்க அவர்களை ஊவா மாகாண சுற்றுலா மேம்பாட்டு சபையின் தலைவராக நியமனம் செய்யப்பட்டார்.

1.2.2.5 ஊவா வெல்லஸ்ஸ பஸ்கலைக்கழகத்தின் சஞ்சிகையும் இணையத்தளமும்

ஊவா வெல்லஸ்ஸ பஸ்கலைக்கழகத்தின் நூலகத்தின் செயற்பாடொன்றாக ஊவா வெல்லஸ்ஸ பஸ்கலைக்கழகத்தின் இணையதளத்தை சஞ்சிகை 2020 நவம்பர் 05 ஆந் திகதி உபவேந்தரால் உத்தியோகபூர்வமாக ஆரம்பித்து வைக்கப்பட்டது.

1.2.2.6 கல்வி மாநாடு - ஏற்றுமதி விவசாயத் துறை

விலங்கு விஞ்ஞான மற்றும் ஏற்றுமதி விவசாய பீடத்தின் ஏற்றுமதி விவசாயத் துறை, 2020 AHEAD திட்டத்தின் ஆதரவுடன் ஒத்துழைப்பு நிகழ்ச்சியொன்றாக ஒழுங்குசெய்யப்பட்டது. இந்நிகழ்ச்சித்திட்டம் 2020 பெப்ரவரி 06 ஆந் திகதி ஊவா வெல்லஸ்ஸ

பஸ்கலைக்கழகத்தின் வளவில் இடம்பெற்றது. இந்த அமர்வு இறுதி ஆண்டு மாணவர்களின் ஆராய்ச்சி கண்டுபிடிப்புக்களை முன்வைப்பதற்காக விஞ்ஞான ரீதியான மேடையொன்றாக ஏற்பாடு செய்தது. ஏற்றுமதி விவசாயத் துறையின் பட்டப்படிப்பு நிகழ்ச்சிகள் மூன்றும் அதாவது விஞ்ஞானமானி கௌரவ (ஏற்றுமதி விவசாயம்), விஞ்ஞானமானி கௌரவ தேயிலை தொழில்நுட்பம் மற்றும் பெறுமதி கூட்டல், விஞ்ஞானமானி கௌரவ (பாம் மற்றும் இறப்பர் பால் தொழில்நுட்ப மற்றும் பெறுமதி கூட்டல்) இன்பன பிரதிநிதித்துவப்படுத்தின. ஊவா வெல்லஸ்ஸ பஸ்கலைக்கழகத்தின் உப வேந்தர் பேராசிரியர். ஜே. எல். ரத்னசேகர பிரதம விருந்தினராகவும் பிரதான விரிவுரை இலங்கை வயம்ப பஸ்கலைக்கழகத்தின் விவசாயம் மற்றும் பெருந்தோட்ட முகாமைத்துவ பீடத்தின் பேராசிரியர் டி.பி.எஸ்.டி.ஜீ அத்தநாயக்க அவர்களால் நடாத்தப்பட்டது.

விவசாய வியாபார முகாமைத்துவம், விவசாய பொருளியல், பயிர் உற்பத்தி தொழில்நுட்பம், உணவு தொழில்நுட்பம் மற்றும் செயலாக்க தொழில்நுட்பம் ஆகிய ஐந்து துறைளின் கீழ் இந்நிகழ்ச்சி வெற்றிகரமாக நடத்தப்பட்டது. இந்த அமர்வில் 122 விளக்கக்காட்சிகளை வழங்க வசதிகள் வழங்கப்பட்டிருந்ததுடன், உள்ளக மற்றும் வெளிவாரி வளவாளர்களைக் பிரதிநிதித்துவப்படுத்தி ஒவ்வொரு துறைக்காக தெரிவு செய்யப்பட்ட விசேட குழுவொன்றினால் மதிப்பீடு செய்யப்பட்டது. நிறைவு விழாவில் பேராசிரியர் டி.பி.எஸ்.டி. அத்தநாயக்க அவர்களால் தனது கலாநிதி பட்டம் தொடர்பான ஆராய்ச்சி விடயங்கள் சமர்ப்பிக்கப்பட்டதுடன் 30 முன்வைப்பாளர்களுக்கு சிறப்பு விருதுகள் வழங்கப்பட்டதன் பின்னர் 2020 கல்வி அமர்வு வெற்றிகரமாக நிறைவு பெற்றது. AHEAD திட்டத்தின் துறையின் ஒருங்கிணைப்பாளர் பேராசிரியர் எம்.ஜி.பி.மஹிந்தரத்ன அவர்களால் அமர்வின் நிறைவு விரிவுரை நடாத்தப்பட்டது.

1.2.2.7 ஊவா வெல்லஸ்ஸ பஸ்கலைக்கழகத்தின் ஆராய்ச்சி விருது - 2018

2018 ஆம் ஆண்டில் ஆராய்ச்சி செயற்பாடுகள் தொடர்பான வெளியீடுகள் மற்றும் பிரித்தெடுப்புகள் என்பவற்றிற்காக ஊவா வெல்லஸ்ஸ பஸ்கலைக்கழகத்தின் கல்வி மற்றும் நிர்வாக ஊழியர்களுக்கான ஆராய்ச்சி விருதுகள் 5 வகைகளின் கீழ் வழங்கப்பட்டன. பரிந்துரைக்கப்பட்ட அட்டவணைப்படுத்தப்படாத சஞ்சிகையொன்றினதும் பரிந்துரைக்கப்பட்ட நடுவரால் அட்டவணைப்படுத்தப்பட்ட சஞ்சிகையொன்று (இணையத் தளத்தின் அடிப்படையில் வெளியிடப்பட்ட முழுமையான கடிதங்கள், 2018 ஆம் ஆண்டிற்காக அதிகளவில் பிரித்தெடுப்புக்களை எடுத்துள்ள ஆராய்ச்சியாளர் (கூகுள் ஸ்கோலர்) - ஒவ்வொரு துறைக்கும் ஒவ்வொரு அடிப்படையில்) என்ற நியதியின் கீழ் சிறந்த விடய ஆராய்ச்சியாளர் மற்றும் ஆண்டின் சிறந்த சிரேஷ்ட ஆராய்ச்சியாளருக்காக உப வேந்தர் விருது வழங்கப்பட்டன.

மேலும், பஸ்கலைக்கழக மானியங்கள் ஆணைக்குழு சுற்றறிக்கை 05/2018 ஆம் இலக்கத்தின் பிரகாரம் அங்கீகரிக்கப்பட்ட ஆராய்ச்சியாளர்களுக்கான சான்றிதழ்கள் வழங்கப்பட்டன. இவ் விருது வழங்கும் விழா 2020 ஒக்டோபர் 21 ஆந் திகதி நடைபெற்றது. இதற்காக பிரதான அனுசரணையாளராக விருது பெற்றவர்களுக்கு பண பரிசில்களை வழங்குவதற்காக நிதி உதவியை அனலிட்டிகல் இன்ஸ்ட்ருமென்ட்ஸ் (தனி) லிமிடெட் வழங்கியதுடன், மைக்ரோ டெக் பயோலாஜிக்கல் (தனி) லிமிடெட், குவாலிகேம் இன்டர்நேஷனல் (தனி) லிமிடெட், மற்றும் ஹெம்சன் இன்டர்நேஷனல் தனியார் லிமிடெட் என்பன பகுதியளவில் அனுசரணைகளை வழங்கின.

1.2.2.8 சிறந்த ஆராய்ச்சி பத்திரம் மற்றும் சிறந்த முன்வைத்தலுக்கான விருது - கே.ஜே.ரீ. பெரேரா

இலங்கை களணி பஸ்கலைக்கழகத்தின் வர்த்தக மற்றும் முகாமைத்துவ பீடத்தினால் 2020 நவம்பர் 19 ஆந் திகதி நடைபெற்ற வியாபார மற்றும் தகவல் தொடர்பான 11 சர்வதேச மாநாட்டில் (ICBI 2020) புத்தாக்கம் மற்றும் சிறு வியாபார முகாமைத்துவ அமர்வில் சிறந்த முன்வைப்பாளருக்கான விருது மற்றும் சிறந்த ஆராய்ச்சி பத்திர விருது முகாமைத்துவ

விஞ்ஞானத்துறையின் விரிவுரையாளர் (தகுதிகாண்) செல்வி கே.ரீ.எஸ். பெரேரா அவர்களால் வெற்றிகொள்ளப்பட்டது.

1.2.2.9 2019/2020 நிகழ்ச்சி மீளாய்வின் போது கால்நடை விஞ்ஞானத் துறையினால் வழங்கப்படும் பட்டப்படிப்புகளுக்கான ஏ தரங்கள் வழங்கல்

பஸ்கலைக்கழக மானியங்கள் ஆணைக்குழுவின் தர உத்தரவாத கவுன்சில் 2019-2020 காலப்பகுதியில் கால்நடை விஞ்ஞானத் துறையினால் வழங்கப்பட்ட இரண்டு பட்டப்படிப்பு நிகழ்ச்சிகள் அதாவது விலங்கு விஞ்ஞானமானி கௌரவ பட்டம், (BAScHons) மற்றும் நீரியல் வாழ வளங்கள் தொழில்நுட்பம் தொடர்பான விஞ்ஞானமானி கௌரவ பட்டம், (BScHons) என்பவற்றை மீளாய்வு செய்தது. அதன் போது கல்வி நிகழ்ச்சிகளில் இருந்து எதிர்பார்க்கும் தரத்தை உயர் மட்டத்திற்கு கொண்டு வந்து அது தொடர்பாக கவனம் செலுத்தி சிறந்த மதிப்பீட்டாளர் குழுவினால் இரண்டு பட்டப்படிப்பு நிகழ்ச்சிகளுக்கும் ஏ தரத்தை வழங்குவதற்கு பரிந்துரைக்கப்பட்டிருந்தது.

1.2.2.10 ஆராய்ச்சி மானியம் வழங்கல் - சுற்றுலாத் துறை

உயர்கல்விக்கான இயலளவை வளர்ப்பதற்காக ஐரோப்பிய ஆசிய ஒத்துழைப்பு நிகழ்ச்சித்திட்டமொன்று வகையில் (Erasmus+CBHE) பொருளாதார வளர்ச்சியை மேம்படுத்துவதற்கும், தெற்காசியாவில் பஸ்கலைக்கழக ஒத்துழைப்பு நடவடிக்கையை மேம்படுத்துவதற்காக நிலைபேறான சுற்றுலா கைத்தொழிலில் சிறந்த நிலையம் என்ற தலைப்பின் கீழ் வரும் செயற்திட்டத்திற்காக சுற்றுலா கல்வித்துறையால் 71,839 யூரோ மானியம் வெற்றி கொள்ளப்பட்டது. 2021 சனவரி முதல் ஆரம்பமாகும் செயற்திட்ட காலம் 36 மாதங்களாகும். ஊவா வெல்லஸ்ஸ பஸ்கலைக்கழகத்தை பிரதிநிதித்துவப்படுத்தி கீழே காட்டப்பட்ட குழுவின் அங்கத்தவர்கள் ஆரம்ப முன்மொழிவினை முன்வைப்பதற்காக கலந்து கொண்டனர். சட்ட முகவர் பேராசிரியர் ஜே.எல்.ரத்னசேகர, உபவேந்தர், சட்ட ரீதியாக பஸ்கலைக்கழகத்தினால் நியமனம் செய்யப்பட்ட பிரதிநிதி (LEAR) கலாநிதி ஜே.பி.ஆர்.சீ.ரணசிங்க (செயற்திட்டத்தின் கூட்டிணைப்பாளராகவும்) செயற்திட்டத்தின் உறுப்பினர்களாக: சுற்றுலா கல்வித்துறையின் செல்வி. டப்ளியூ.ஜி.எஸ்.ஆர். விஜேசுந்தர, செல்வி.ஏ.சீ.ஐ.டி. கருணாரத்ன, திரு.ஏ.எம்.டி.பி.நவரத்ன இருந்தனர்.

1.2.2.11 தயாரிப்பு கண்காட்சி நிலையத்தின் திறப்பு விழா

தயாரிப்பு கண்காட்சி நிலையம் 2020 திசம்பர் 03 ஆந் திகதி ஊவா வெல்லஸ்ஸ பஸ்கலைக்கழக வளவிலும் சம்பிரதாயபூர்வமாக திறந்து வைக்கப்பட்டது. இப்பிரிவு ஊவா வெல்லஸ்ஸ பஸ்கலைக்கழகத்தின் கால்நடை விஞ்ஞான கல்வித்துறையால் உற்பத்தி செய்யப்படும் உற்பத்திகளை கொள்வனவு செய்வதற்கு வசதிகள் வழங்கப்படுவதுடன் கால்நடை விஞ்ஞான கல்வித்துறையின் AHEAD செயற்திட்டத்தின் மூலம் நிதியம் வழங்கப்படும் பேராசிரியர் ஈ.டி.என்.எஸ். அபேரத்ன. அவர்களால் இந்த ஒருங்கிணைப்பு மேற்கொள்ளப்படுகின்றது. இச்செயற்திட்டத்தின் பிரதான நோக்கம் பெறுமதி சேர்க்கப்பட்ட பால், இறைச்சி மற்றும் மீன் உற்பத்தி, ஊவா வெல்லஸ்ஸ பஸ்கலைக்கழகத்தின் பட்டப்பின் படிப்பு அபேட்சகர்களின் ஆராய்ச்சி கண்டுபிடிப்புக்களை சமூகத்திற்கு அறிமுகப்படுத்துவதாகும்.

1.2.2.12 ஊவா வெல்லஸ்ஸ பஸ்கலைக்கழகம் மற்றும் ஐ.டி.எம் நேஷன்ஸ் கம்பஸ் (பிரைவேட்) லிமிடெட் இடையே ஏற்படுத்தப்பட்ட ஒப்பந்தம்

ஊவா வெல்லஸ்ஸ பஸ்கலைக்கழகத்தின் திறந்த மற்றும் தொலைதூர கற்றல் நிலையம் (சிஓடிஎஸ்) 2020 செப்டம்பர் 23 ஆந் திகதி நீர்கொழும்பு வீதி ஜாஎல இல் அமைந்துள்ள ஐடிஎம் நேஷன்ஸ் கம்பஸ் இன்டர்நேஷனல் (தனியார்) கம்பனியுடன் கல்வி ஒத்துழைப்புக்காக ஒரு ஒப்பந்தத்தில் கைச்சாத்திட்டது. ஒப்பந்தத்தின் படி, ஐடிஎம் நேஷன்ஸ் வளாகம் சிஓடிஎஸ்

வழங்கும் நீடிப்பு பாடநெறிகளுக்காக வசதிகளை வழங்குவதுடன் ஆரம்பத்தில் மொபைல் பிரயோகத்தில் அபிவிருத்தி சான்றிதழ் பாடநெறி ஐ.டி.எம் நேஷன் வளாகத்துடன் இணைந்து நடத்தப்படும்.

1.2.3 மாணவர்களின் அடைவுகள்

1.2.3.1 இலங்கை உயிரியல் விஞ்ஞான நிறுவனத்தினால் நடாத்தப்பட்ட உயிரியல் விஞ்ஞான சவால் போட்டியில் இரண்டாம் இடம்

ஊவா வெல்லஸ்ஸ பஸ்கலைக்கழகம் இலங்கை உயிரியல் விஞ்ஞான நிறுவனத்தினால் நடாத்தப்பட்ட உயிரியல் விஞ்ஞான சவால் போட்டியில் இரண்டாம் இடத்தைப் பெற்றுக்கொண்டது. இந்த சவால் போட்டியின் கருப்பொருள் "கோவிட் -19 நெருக்கடியின் சவால்களையும் அதற்கு முகங்கொடுப்பதற்கான நிலையான தீர்வுகள்" என்பதாகும். இந்த போட்டி இரண்டு கட்டங்களைக் கொண்டிருந்ததுடன் 2020 ஜூன் முதல் செப்டம்பர் மாதங்கள் வரை நிகழ்நிலையில் நடத்தப்பட்டது. டபிள்யூ. பி.எம்.யு. வீரசிங்க, எச்.எம். எஸ்.ஏ.விஜேரத்ன ஆகியோர் வெற்றிபெற்ற குழுவின் உறுப்பினர்களாக இருந்ததுடன் அவர்கள் ஊவா வெல்லஸ்ஸ பஸ்கலைக்கழகத்தின் விலங்கு விஞ்ஞான மற்றும் ஏற்றுமதி விவசாய பீடத்தின் இளமாணி பட்டதாரிகள் ஆவர். அவர்கள் 12 அரசு பஸ்கலைக்கழகங்களின் 64 அணிகளுக்கு இடையே இரண்டாவது இடத்தைப் பெற்றுக் கொண்டனர். இலங்கை உயிரியல் விஞ்ஞான நிறுவனத்தின் 2019/2020 இன் இணை செயலாளராக இருந்த பிரியோக விஞ்ஞான பீடத்தைச் சேர்ந்த கலாநிதி பமோடா ரத்னவீரா, ஐஓபிஎஸ்எல் சவால் ஏற்பாட்டுக் குழுவின் உறுப்பினராகவும், ஊவா வெல்லஸ்ஸ பஸ்கலைக்கழகத்தின் நிறுவன ஒருங்கிணைப்பாளராகவும் பணியாற்றினார்.

1.2.3.2 வெற்றியாளர் - QUIZIST நிகழ்நிலை ஊடாக புதிர் விளையாட்டு

2020 செப்டம்பர் 12 ஆந் திகதி ஸ்ரீ ஜயவர்த்தனபுர பஸ்கலைக்கழக உணவு விஞ்ஞான மற்றும் தொழில்நுட்ப சங்கம் ஏற்பாடு செய்த ஞானஜனாஜனாவு நிகழ்நிலை ஊடாக புதிர் விளையாட்டில் திருமதி சமோடி வேவெல்வல மூன்றாம் இடத்தை வென்றார். முதல் சுற்றில் நாட்டின் அதிகளவிலான அரசு பஸ்கலைக்கழகங்களைப் பிரதிநிதித்துவப்படுத்தி 50 இற்கும் மேற்பட்ட இளமாணி மாணவர்கள் பங்கேற்றனர். 3 வெற்றிகரமான சுற்றுகளுக்குப் பிறகு, செல்வி சமோடி வேவெல்வல 3 ஆவது இடத்தைப் பிடித்தார். திருமதி சமோடி வேவெல்வல விலங்கு விஞ்ஞானம் மற்றும் ஏற்றுமதி விவசாய பீடத்தின் ஏற்றுமதி விவசாயத்துறையின் உணவு பதப்படுத்துதல் தொழில்நுட்பத்தை பயிலும் 4 வது ஆண்டு மாணவி ஆவார்.

1.2.3.3 சிறந்த சுவரொட்டி சமர்ப்பணம் - கடற்றொழில் மற்றும் நீர்வாழ் வளங்கள் தொடர்பான 7 வது சர்வதேச மாநாடு

இந்த அமர்வின் சிறந்த சுவரொட்டி முன்வைப்பாளராக செல்வி எஸ்.பி.எம்.எச்.எம். மஹிந்தரத்ன விருதினை பெற்றுக்கொண்டார். நீரியல் வாழ் வளங்கள் செய்கையை அபிவிருத்தி செய்தல் மற்றும் போசணை என்ற தலைப்பில் சர்வதேச அறிவு முகாமைத்துவ நிறுவனம் (TIKM) இனால் ஒழுங்கு செய்யப்பட்ட மீன்வளர்ப்பு மற்றும் நீர் வாழ் உயிரினங்கள் தொடர்பான 7 வது சர்வதேச மாநாடு - 2020, 2020 நவம்பர் 26 ஆந் திகதி முதல் 27 ஆந் திகதி வரை நடாத்தப்பட்டது. செல்வி. எஸ்.பி.எம்.எச்.எம். மஹிந்தரத்ன அவர்கள் கால்நடை விஞ்ஞான கல்வித்துறையின் மாணவியாவார்.

1.2.3.4 எம்போரியா 2020 - ஊவா வெல்லஸ்ஸ பஸ்கலைக்கழகத்தின் சந்தைப்படுத்தல் தினம்

ஊவா வெல்லஸ்ஸ பஸ்கலைக்கழகத்தின் சந்தைப்படுத்தல் தினம் - எம்போரியா 2020 தொழில்நுட்ப தகவல் தொழில்நுட்ப (IIT) பட்டப்படிப்பின் இரண்டாம் ஆண்டு இளமாணிப் பட்டதாரிகளால் தொடர்ச்சியாக மூன்றாவது முறையாக சந்தைப்படுத்தல் கோட்பாடுகளின் பாடப்பிரிவின் கீழ் ஏற்பாடு செய்யப்பட்டது. இந்த நிகழ்வு 2020 ஜனவரி 9, ஆந் திகதி ஊவா வெல்லஸ்ஸ பஸ்கலைக்கழகத்தில் வெற்றிகரமாக நடைபெற்றது. இளமாணி பட்டதாரிகள் சந்தைப்படுத்தலை கருப்பொருளாக வைத்து தொடர்புடைய நடைமுறை வெளிப்பாடுகளை வழங்குவதற்காக இந்த நிகழ்வு ஏற்பாடு செய்யப்பட்டது. இந்த நிகழ்வின் மூலம் ஒவ்வொரு இளமாணிப் பட்டதாரிகளுக்கும் சந்தை ஆய்வின் மூலம் அவர்கள் அடையாளம் கண்டுள்ள தங்கள் சொந்த தயாரிப்புகளை முன்வைக்க வாய்ப்பு வழங்கப்பட்டது. தகவல் தொழில்நுட்ப அறிவை ஒருங்கிணைப்பதன் மூலம், குழுக்கள் விளம்பர பிரச்சாரங்களுக்காக தங்கள் சொந்த வலைத்தளங்களை உருவாக்கின.

1.2.3.5 வீடியோ ஆவணமாக்கல் நிகழ்ச்சிப் போட்டிகள்

AHEAD செயற்திட்டத்தின் கீழ் வீடியோ ஆவணமாக்கல் அறிக்கையிடல் நிகழ்ச்சிகளின் போட்டியொன்று மொழி ஆய்வுகூடத்தில் 2020 ஒக்டோபர் 23 ஆந் திகதி வெற்றிகரமாக நடாத்தப்பட்டன. முகாமைத்துவ பீடத்தின் சுற்றுலா ஆய்வுகள் துறையின் மூன்றாம் ஆண்டு இளமாணிப் பட்டதாரிகள் இந்நிகழ்ச்சியில் பங்கேற்றனர். சுற்றுலாத் தொழில் மற்றும் மீட்புக்கான பின்னடைவு ஆகியவற்றில் என்ற கொவிட் 19 இன் தாக்கம் கருப்பொருளின் கீழ் நடைபெற்ற போட்டி, வளவாளர்களின் குழுவால் மதிப்பீடு செய்யப்பட்டது. இக் குழு ஊவா வெல்லஸ்ஸ பஸ்கலைக்கழகத்தின் முகாமைத்துவ விஞ்ஞான கல்வித்துறையின் சிரேஷ்ட விரிவுரையாளர் சீ.ஜே.பீ குலதிலக்க, சுற்றுலா கைத்தொழில் துறையின் விரிவுரையாளர் (தகுதிகாண்) டப்.ஜி.எஸ்.ஆர் விஜேசுந்தர, சுற்றுலா கைத்தொழில் துறையின் விரிவுரையாளர் (தகுதிகாண்) ஏ.சீ.ஐ.ஐ. கருணாரத்ன, ஏற்றுமதி விவசாய கல்வித்துறையின் (தகுதிகாண்) செல்வி. கே.பீ.எம்.கஹந்தகே, சுற்றுலா கல்வித்துறையின் விரிவுரையாளர் (தகுதிகாண்) செல்வி யூ.ஜி.ஓ.சம்மாணி போன்ற கல்வியியலாளர்களை கொண்டிருந்தன.

1.2.4 வெளிநாட்டு வருகைகள் மற்றும் சர்வதேச ஒத்துழைப்புகள்

1.2.4.1 சர்வதேச வெபினார் நிகழ்ச்சிக்கான வளவாளர்

இலங்கை யாழ்ப்பாண பஸ்கலைக்கழகத்துடன் இணைந்து இந்தியாவின் பாரதிதாசன் பஸ்கலைக்கழகத்தால் ஏற்பாடு செய்யப்பட்ட 2020 செப்டம்பர் 5-11 ஆந் திகதிகளில் நடைபெற்ற அறிவு அணுகல் மற்றும் பரிமாற்றம் தொடர்பான சர்வதேச வெபினாரில் வளவாளராக பதில் நூலகர் கலாநிதி டி. பிரதீபன் சேவை புரிந்தார்.

1.2.5 சான்றிதழ் மட்ட பாடநெறிகள்

1.2.5.1 பாடசாலை விட்டு விலகியவர்களுக்கான ஆங்கில சான்றிதல் கற்கைநெறி - 7 ஆவது தொகுதி

இறுதிப் பரீட்சையின் பெறுபேறுகள் வெளியிடப்பட்டுள்ளதடன் 59 மாணவர்கள் நிகழ்ச்சிகளை பூர்த்தி செய்துள்ளனர். நிகழ்ச்சிகளைப் பூர்த்தி செய்தவர்களுக்கு சான்றிதழ் வழங்கப்பட்டுள்ளன.

1.2.5.2 விவசாய வியாபார முகாமைத்துவத்தில் சான்றிதழ் பாடநெறி 2019/2020 (1 வது தொகுதி)

ஏற்றுமதி விவசாயக் கல்வித் துறையின் ஒத்துழைப்புடன், ஊவா வெல்லஸ்ஸ பஸ்கலைக்கழகத்தின் திறந்த மற்றும் தொலைக்கல்வி கற்றல் நிலையம் விவசாய வியாபார முகாமைத்துவத்தில் சான்றிதழ் பாடநெறியொன்றை நடாத்தியது. இந்தப் பாடநெறி 2020 பெப்ரவரி 15 ஆந் திகதி தொடங்கப்பட்டது, அங்கு 32 மாணவர்கள் அனுமதிக்கப்பட்டனர். சிரேஷ்ட விரிவுரையாளர் கலாநிதி ஆர்.ஏ.பீ.ஐ.டி தர்மதாச அவர்கள் இந்த நிகழ்ச்சித்திட்டத்தின் ஒருங்கிணைப்பாளராக செயற்பட்டார்.

1.2.6 ஏனைய நிகழ்ச்சிகள்

1.2.6.1 சாதாரண தர, உயர்தர மனையியல் ஆசிரியர்களுக்கான செயலமர்வு

ஊவா வெல்லஸ்ஸ பஸ்கலைக்கழகத்தின் சுற்றுலாக் கல்வித் துறை 2020 பெப்ரவரி 13-14 ஆந் திகதிகளில் ஊவா வெல்லஸ்ஸ பஸ்கலைக்கழக வளாகத்தில் சாதாரண தர, உயர்தர மனையியல் ஆசிரியர்களுக்கான செயலமர்வு ஒன்றை ஏற்பாடு செய்தது.

1.2.6.2 தொழில்முனைவு மற்றும் ஐபிஆர் தொடர்பான நிகழ்நிலை செயலமர்வு

தொழில்முனைவோர் மற்றும் ஐபிஆர் தொடர்பான நிகழ்நிலை செயலமர்வு 2020 ஜூன் 24 ஆந் திகதி ஊவா வெல்லஸ்ஸ பஸ்கலைக்கழகத்தில் வெற்றிகரமாக நடைபெற்றது. இச்செயலமர்வு விலங்கு விஞ்ஞானத் துறையால் AHEAD நிதி உதவித்திட்டத்தின் கீழ் நடாத்தப்பட்டது. இச்செயலமர்வு விலங்கு விஞ்ஞானத் துறையால் இந்த செயலமர்வு ஏற்பாடு செய்யப்பட்டது. ஊவா வெல்லஸ்ஸ பஸ்கலைக்கழகத்தின் ரூ.10 இன் நிபுணர்களால் வழங்கப்பட்டது.

1.2.6.3 பயோமெக்ரோட்ரோனிக்ஸ் குறித்த செயலமர்வு

2020 செப்தம்பர் 2 ஆந் திகதி பிரயோக விஞ்ஞான பீடத்தினால் AHEAD செயற்திட்டத்தினால் பயோமெட்ரிக்ஸ் (கலை, போக்குகள் மற்றும் வாய்ப்புகள்) தொடர்பான செயலமர்வொன்று ஒழுங்கு செய்யப்பட்டது. மொரட்டுவ பஸ்கலைக்கழகத்தின் பொறியியல் பீடத்தின் பேராசிரியர் ருவன் கோபுர அவர்கள் வளவாளராக இருந்தார். இச்செயலமர்வு விஞ்ஞான மற்றும் தொழில்நுட்ப பட்டப்படிப்பில் பொறிமுறைமை நிபுணத்துவம் பெற்ற மூன்றாம் மற்றும் நான்காம் ஆண்டு மாணவர்கள் மற்றும் கல்வி ஊழியர்களுக்காக இந்த செயலமர்வு நடைபெற்றது.

1.2.6.4 புலமைச் சொத்துக்கள் உரிமைகள் முகாமைத்துவம் தொடர்பான செயலமர்வு

புலமைச் சொத்துக்கள் உரிமைகள் முகாமைத்துவம் தொடர்பான செயலமர்வு 2020 திசெம்பர் 2 மற்றும் 4 ஆந் திகதிகளில் நடாத்தப்பட்டதுடன் இது ஊவா வெல்லஸ்ஸ பஸ்கலைக்கழகத்தின் கல்வித் துறை உறுப்பினர்களுக்கான நிகழ்நிலை வழியில் நடாத்தப்பட்டது. தெற்கு ஆசியாவிற்காக ஐக்கிய அமெரிக்காவின் புலமைச் சொத்துக்கள் முகவராண்மையின் ஜோன் கேபிகா, சீஎல்ஐபி ஹி சிரேஷ்ட வழக்கறிஞர் ஜோன் டிக்கர்சன், சிரேஷ்ட புலமைச்சொத்து ஆதன நிபுணர் சில்பீ ஜா மற்றும் மிச்சிகன் பஸ்கலைக்கழகத்தின் அனுமதிப்பத்திரம் தொடர்பான உதவிப் பணிப்பாளர் ஸ்டீபன் கொஹெலர் ஆகிய தரப்பினர் இச்செயலமர்வின் வளவாளர்களாக செயற்பட்டனர்.

1.2.6.5 முற்பண தனிப்பட்ட வருமான வரி பற்றிய செயலமர்வு

2020 ஒக்டோபர் 29 ஆந் திகதி அதிக வருமான வரி தொடர்பான செயலமர்வு ஒன்று நடாத்தப்பட்டது. ஊவா வெல்லஸ்ஸ பஸ்கலைக்கழகத்தின் கல்வித் துறை மற்றும் நிர்வாக பதவியணியினரின் 62 உறுப்பினர்கள் பங்குபற்றினர். உள்நாட்டு இறைவரித் திணைக்களத்தின்

இரண்டு பிரதி ஆணையாளர்கள் இச்செயலமர்வின் வளவாளர்கள் ஆவர். இச்செயலமர்வு ஊவா வெல்லஸ்ஸ பஸ்கலைக்கழகத்தின் விரிவுரையாளர் சங்கத்தினால் ஒழுங்கு செய்யப்பட்டது.

1.2.6.6 தொழில்முறை வழிகாட்டுதல் செயலமர்வு

AHEAD செயற்திட்டத்தின் கீழ் கால்நடை விஞ்ஞானம் கல்வித்துறையினால் தொழில் வழிகாட்டல் பிரிவின் ஒத்துழைப்புடன் Forward Focused பெயரிலான தொழில் வழிகாட்டல் செயலமர்வு 2020 ஓக்டோபர் 2 ஆந் திகதி ஒழுங்கு செய்யப்பட்டது. கால்நடை விஞ்ஞானம் மற்றும் ஏற்றுமதி விவசாய பீடத்தின் பழைய மாணவர்கள் வளவாளர்களாக இதில் பங்குபற்றினர். கல்வித்துறையின் பட்டதாரி மாணவர்களின் பயன்பாட்டிற்காக இச்செயலமர்வு நடாத்தப்பட்டது.

1.2.7 நூலகம்

1.2.7.1 ஊவா வெல்லஸ்ஸ பஸ்கலைக்கழகத்தின் Ask a Librarian சேவை

ஊவா வெள்ளஸ்ஸ பஸ்கலைக்கழகத்தின் யுளம ய ஓடிசயசயை சேவையின் நோக்கம் நூலக பாவனையாளர்களின் நூலக பொருட்கள் தொடர்பாக வழிகாட்டுதல், நூலக ஒன்று சேர்த்தல்கள் தொடர்பான மதியுரை சேவைகள் மற்றும் வெவ்வேறு மூலங்களில் பல்வேறு தகவல்கள் தொடர்பான நிபுணத்துவ அறிவு வழங்குவதேயாகும். கோவிட் 19 காரணமாக நாடு மூடப்பட்ட கால இடைவெளியில் நூலக பயனர்களை எதிர்கொண்ட பிரசிச்சனைகளுக்கு ஊவா வெள்ளஸ்ஸ பஸ்கலைக்கழகத்தின் Ask a Librarian முகநூல் மற்றும் Ask a Librarian யூ டியூப் நாளிகை என்பன தாபிப்பதற்கு காரணமாக இருந்தது. ஊவா வெல்லஸ்ஸ பஸ்கலைக்கழகத்தினால் இச் சேவை 2019 மார்ச் 28 ஆந் திகதி ஆரம்பிக்கப்பட்டது. அத்துடன் பஸ்கலைக்கழகத்தின் பொது மற்றும் விசேட தேவைகளை இனங்காண்பதற்காக ஆரம்ப பயரிசோதனைகள் உபகரணங்களாக நேருக்கு நேர் மற்றும் ஜீ மெயில் சேவை வழங்குதல் சிரேஷ்ட உதவி நூலகர் திருமதி டி.பி.சீ.விதானா அவர்களால் மேற்கொள்ளப்பட்டது.

1.2.7.2 தொடர்ச்சியான நூலக தகவல் செயற் திட்டம்

உப வேந்தர், பீடாதிபதிகள், ஏனைய பதவியணி உறுப்பினர்கள், பதிவாளர், நிதியாளர் மற்றும் ஏனைய நிர்வாக பதவியணி உறுப்பினர்கள் கல்விசாரா பதவியணி உறுப்பினர்களின் பங்களிப்புடன் ஆக்கபூர்வமான நூலக செயற்திட்டம் 2020 சனவரி 1 ஆந் திகதி ஆரம்பிக்கப்பட்டது. ஊவா வெல்லஸ்ஸ பஸ்கலைக்கழகத்தின் நூலக பதவியணியினரால் இந்த நிகழ்ச்சி ஒழுங்கு செய்யப்பட்டது. அத்துடன் சிரேஷ்ட உதவி நூலகர் திருமதி டி.பி.சீ.விதானா அவர்களால் கூட்டிணைப்பு செயற்பாடு மேற்கொள்ளப்பட்டது.

1.2.8 சம்பிரதாய மற்றும் கலாசார நிகழ்ச்சிகள்

1.2.8.1 ஊவா வெல்லஸ்ஸ பஸ்கலைக்கழகத்தின் வருடாந்த பிரித் சஜ்ஜாயனம் மற்றும் தானமானமயம்

ஊவா வெல்லஸ்ஸ பஸ்கலைக்கழகத்தின் வருடாந்த பிரித் சஜ்ஜாயனம் மற்றும் தானமானமய 2020 ஜனவரி 24 மற்றும் 25 ஆந் திகதிகளில் கல்வி, நிர்வாக பதவியணியினர், கல்விசார் உதவி பதவியணியினர், கல்விசாரா பதவியணியினர் மற்றும் மாணவர்களின் ஒத்துழைப்புடன் நடாத்தப்பட்டது. அத்துடன் சிரேஷ்ட உதவி நூலகர் கலாநிதி. கே.எம்.ஆர்.கே குலதுங்க அவர்களால் இதன் கூட்டிணைப்பு செயற்பாடு மேற்கொள்ளப்பட்டது. ஊவா வெல்லஸ்ஸ பஸ்கலைக்கழகத்திற்கும் அதன் தொடர் எதிர்காலத்திற்கு ஆசிரவாதம் வழங்கும் பொருட்டு பிரித் சஜ்ஜாயனம் அன்னதானம் வழங்குவதற்காக பதுளை பிரதான மதகுருமார் உட்பட 15 பெளத்த பிக்குகளுக்கு அழைப்பு விடுக்கப்பட்டது.

1.2.9 சமூக தொடர்பு திட்டங்கள்

1.2.9.1 சமூக தொழில் பயிற்சி பயிற்சிப் பிரிவை நிறுவுதல் (SEIC)

ரூபா 11 மில்லியன் பெறுமதியான சமூக தொழில் முயற்சிகள் ஒத்துழைப்பு இலங்கை திட்டத்திற்கான உதவியைச் செயல்படுத்த ஊவா வெல்லஸ்ஸா பல்கலைக்கழகம் மற்றும் பிரிட்டிஷ் கவுன்சில் இடையே ஒப்பந்தம் கையெழுத்திடப்பட்டது. இந்தத் திட்டத்தின் நோக்கம் ஊவா வெல்லஸ்ஸா பல்கலைக்கழகத்தின் சமூகப் புதுமைகளை ஆதரிப்பதற்கும், ஊவா வெல்லஸ்ஸா பல்கலைக்கழகத்திற்கும் சமூகத்திற்கும் இடையே உள்ள பிரச்சினைகளைத் தீர்ப்பதற்கும் உறவுகளை உருவாக்குவதற்கும் ஒரு நிறுவனப் பயிற்சிப் பிரிவை நிறுவுதல் மற்றும் பலப்படுத்துதல் ஆகும். ஐக்கிய இராச்சியத்தின் கிளாஸ்கோவில் உள்ள கலிடோனியன் பல்கலைக்கழகத்தினால் சமூக நிறுவன சுற்றுச்சூழல் அமைப்பினை அபிவிருத்தி செய்வதற்காக தனது ஒத்துழைப்பினை வழங்குகின்றது. கலாநிதி. ஆர்.ஏ.பி.ஐ.எஸ். தர்மதாச, பணிப்பாளர்/(ஒருங்கிணைப்பாளர்) பல்கலைக்கழக வணிக உறவுகள் பிரிவு, சிரேஷ்ட விரிவுரையாளர் கலாநிதி. ஏ.ஏ.கே.கே. ஜெயவர்த்தனா, (குழுவின் தலைவர்), ஜி.ஜி. நுவன் தர்ஷனா (இன்குபேட்டர் முகமையாளர்/SEIC), டப்.எம்.ஏ.ஏ குலசிங்க, பல்கலைக்கழக வணிக உறவுகள் பிரிவின் முகாமையாளர்/அமைப்பாளர் (பேச்சாளர்), சிரேஷ்ட விரிவுரையாளர் கலாநிதி ஜே. சியம்பலாபிட்டிய, சிரேஷ்ட விரிவுரையாளர் டாக்டர் எம்.ஜி.பி.பி மஹிந்தரத்ன மற்றும் பிரயோக விஞ்ஞான பீடாதிபதி கலா எச்.எம்.ஜே.சி. பிட்டவெல சமூக நிறுவன ஆதரவு இலங்கை திட்டக் குழுவில் உறுப்பினராக இருந்தார்.

1.2.9.2 வர்த்தக திட்டமிடல் தயாரித்தல் மற்றும் வியாபாரத் திட்டமிடல் தொடர்பான செயலமர்வு

வியாபார முன்மொழிவுகளை தயாரித்தல் மற்றும் வர்த்தகத் திட்டமிடல் மற்றும் மைக்ரோசாப்ட் ஒபீஸ் பேக்கேஜின் மேம்பட்ட பயன்பாடுகள் குறித்த தொடர் செயலமர்வுகள் பல்கலைக்கழக வர்த்தக உறவுகள் பிரிவால் 2020 திசம்பர் 9, 10, 17 மற்றும் 18, ஆந் திகதிகளில் ஒழுங்கு செய்யப்பட்டிருந்தன. இந்நிகழ்ச்சித்திட்டம் கூட்டுறவு அபிவிருத்தி திணைக்களத்தின் அபிவிருத்தி அலுவலர்களுக்காக இந்த நிகழ்ச்சி ஒழுங்கு செய்யப்பட்டிருந்தது. திரு.ஜகத் குலதிலக்க, திரு.ரவீந்திர தேசப்பிரிய, திருமதி ஜேமி பெரேரா, திரு.அஷான் ரத்நாயக்க, திருமதி ஷமினா விஜேசுந்தர மற்றும் திரு.தனஞ்சய நவரத்ன ஆகியோர் வளவாளர்களாக இருந்தனர்.

1.2.9.3 ஊவா விவசாய அபிவிருத்தி அமைப்பின் 6 ஆவது பொதுக் கூட்டம்

ஊவா விவசாய அபிவிருத்தி அமைப்பின் (UADF) 6 ஆவது பொதுக்கூட்டம் 2020 செப்டம்பர் 16 ஆந் திகதி உப வேந்தர் அரச மற்றும் தனியார் துறையினரை பிரதிநிதித்துவத்துடன் ஊவா வெல்லஸ்ஸா பல்கலைக்கழகத்தில் நடைபெற்றது. கால்நடை விஞ்ஞானம் மற்றும் ஏற்றுமதி விவசாய பீடத்தின் பீடாதிபதி பேராசிரியர் எச்.எஸ்.எம்.கே ஹேரத் ஊவா விவசாய அபிவிருத்தி அமைப்பின் தலைவராக நியமிக்கப்பட்டதுடன் கலாநிதி டி.பி.என். த சில்வா மற்றும் கலாநிதி ஆர்.எம். எஸ்.ஐ. ரத்நாயக்க ஆகியோர் முறையே அபிவிருத்தி அமைப்பின் செயலாளர் மற்றும் பொருளாளராக நியமிக்கப்பட்டனர். கொவிட் 19 தொற்று நிலைமையில ஊவா விவசாய பிரிவின் நிரந்தரத் தன்மை தொடர்பாக விசேட கலந்துரையாடலொன்று கலாநிதி ஆர்.ஏ.பி.ஐ.எஸ். தர்மதாச அவர்களால் ஒழுங்கு செய்து நடாத்தப்பட்டது.

1.2.9.4 வணிக மாநாடு 2020 – வர்த்தக யோசனைகளை மேம்படுத்துவதற்காக ஒரு தளம்

வணிக மாநாடு 2020 ஊவா வெல்லஸ்ஸா பல்கலைக்கழக வளாகத்தில் 2020 ஜனவரி 3, ஆந் திகதி நடைபெற்றது. இந்த மன்றத்தின் நோக்கம், ஊவா வெல்லஸ்ஸா பல்கலைக்கழகத்தின் தொழில் நுட்பத்தை தொழில் துறைக்கு கொண்டு வருவதும், தொழில் மற்றும் பல்கலைக்கழகத்திற்கு இடையே ஒரு நல்ல உறவை உருவாக்குவதும்,

தொழில்துறையின் தேவைகளை முன்வைப்பதற்கான வாய்ப்பை வழங்குவதும், தனியார் துறை, பொதுத்துறை, பஸ்கலைக்கழக கல்வி ஊழியர்கள் மற்றும் மாணவர்கள் ஆகியோருக்க இடையே விவாதங்களுக்கு ஒரு தளத்தை உருவாக்குவதும் ஆகும். இந்த நிகழ்வில் கண்டி சிட்டி சென்ட்ர நிலையத்தின் தலைவர் துசித விஜயசேன பிரதம விருந்தினராக கலந்து கொண்டார். அவரது பேச்சு மூலம், தொழில்துறைக்கிரிய அதிகமான வெற்றிகரமான கதைகள், உதாரணங்கள், குறிப்புகள் மற்றும் காலத்திற்கேற்ப நாளதுவரையாக்கப்பட்ட பரிமாற்றல்களை மேற்கொண்டார். வியாபார மாநாடு 2020 இல் பங்குபற்றிய அநேகமானோர் அதற்கு கவரப்படுவதற்கு காரணமாக இருந்ததுடன் அதன் மூலம் அனைத்து பங்குபற்றுனர்களும் துறையின் முக்கியமான தகவல்களையும் காலத்திற்குரிய அறிவினையும் பெற்றுக்கொள்ள சந்தர்ப்பம் கிடைத்தது.

1.2.10 விளையாட்டு அலுவல்கள்

1.2.10.1 எல்லை பயிற்சி முகாம்

ஊவா வெல்லஸ்ஸ பஸ்கலைக்கழகத்தின் உடற்கல்வி பிரிவு 2020 ஜனவரி 25 முதல் 26 வரை ஊவா வெல்லஸ்ஸ பஸ்கலைக்கழக மைதானத்தில் எல்லை பயிற்சி முகாமை ஏற்பாடு செய்தது. உடற்கல்வி பயிற்றுவிப்பாளர் திருமதி எம்.டப்ளியு லக்ஷா ஒருங்கிணைத்தார். மேற்கண்ட செயற்பாடுகளுக்கு திரு. ஆர்.ஏ.ஏ. ஜயவிக்ரம மற்றும் திரு. எச்.ஏ.சீ. குமார வளவாளர்களாக இருந்தனர்.

1.2.10.2 சர்வதேச பஸ்கலைக்கழக விளையாட்டு தினம் (IDUS)

இலங்கை பஸ்கலைக்கழக விளையாட்டு சங்கத்தினால் 2020 செப்டம்பர் 20 ஆந் திகதி களணி பஸ்கலைக்கழகத்தில் சர்வதேச பஸ்கலைக்கழக விளையாட்டு தினத்தை ஒழுங்கு செய்தது. பஸ்கலைக்கழக மானியங்கள் ஆணைக்குழுவின் உப தலைவர் பேராசிரியர் திருமதி ஜனிதா ஏ. லியனகே மற்றும் களணி பஸ்கலைக்கழகத்தின் உபவேந்தர் பேராசிரியர் நிலந்தி டி சில்வா முறையே பிரதம விருந்தினராகவும் கலந்து கொண்டனர். இந்த நிகழ்வில் ஊவா வெல்லஸ்ஸ பஸ்கலைக்கழகத்தை பிரதிநிதித்துவப்படுத்தி பின்வரும் ஊழியர்கள் மற்றும் மாணவர்கள் பங்கேற்றனர்.

திருமதி டப்.எம்.யூ.என். கீர்த்திரத்ன - பணிப்பாளர் / உடற்கல்வி
 திரு.எம்.சி.எம். ரிஸ்வி - உடற்கல்வி பயிற்றுவிப்பாளர்
 திருமதி எம்.டப். லக்ஷா - உடற்கல்வி பயிற்றுவிப்பாளர்
 பி.ஏ.யு.பி.எஸ். குமார - தலைவர், விளையாட்டு சங்கம்
 டப்.என். பிரியங்கா - செயலாளர், விளையாட்டு சங்கம்
 டப்.எம்.சீ.ஏ விக்ரமசிங்க - பெண் பிரதிநிதி

1.2.11 கொவிட் - 19 தொற்றுக்கு இடையே ஊவா வெல்லஸ்ஸ பஸ்கலைக்கழகத்தின் செயற்பணி

1.2.11.1 தானியங்கி ஆரோக்கிய திரவ விசிறும் இயந்திரம் - ஊவா வெல்லஸ்ஸ பஸ்கலைக்கழகத்தின் தயாரிப்பு

கொவிட்-19 தொற்றுநோய்க்கு எதிரான முன்னெச்சரிக்கை நடவடிக்கையாக, பிரயோக விஞ்ஞான பீடத்தின் விஞ்ஞான மற்றும் தொழில்நுட்பத் துறை ஒரு தானியங்கி சுகாதார திரவ தெளிப்பானை உருவாக்கியுள்ளது. இந்த தயாரிப்பு தற்போது ஊவா வெல்லஸ்ஸ பஸ்கலைக்கழகத்திற்கு உள்ளேயும் வெளியேயும் பயன்படுத்தப்படுகிறது. இந்த இயந்திரம் ஊவா வெல்லஸ்ஸ பஸ்கலைக்கழகத்தின் டெக்னோ சொசய்டியின் தொழில் நுட்ப உத்தியோகத்தர்களான ஜீ.எம்.எம்.எஸ் துமிந்த, டி. சமரரத்ன, எம்.டி நிலந்த, கே.எல்.டி.எஸ். ஜயசிங்க, பி.எச்.ஜி.பி.என். ரணதுங்க, ஆர்.என்.பி.எம். பண்டார, ஆர்.ஏ.என்.ஐ.பிரியசாந்த, டபிள்யூ.ஜெ.அபேசேகர மற்றும் எம்.ஆர். ஜவாஹிர் ஆகியோரால் உருவாக்கப்பட்டது.

1.2.11.2 சிறிய மற்றும் நடுத்தர தொழில்முனைவோரை ஊக்குவித்தல்

இந்த கடினமான காலங்களில், இந்நாட்டின் இலங்கை சிறிய மற்றும் நடுத்தர தொழில்முனைவோருக்கு வணிக உலகை மேலும் வலுவூட்டுவதற்காக தனது பிரச்சினைகள் தொடர்பாகமீண்டும் ஆராய்ந்து பார்த்தல் மீளமைத்தல் மற்றும் அவ்வியாபாரங்களை மீண்டும் வலுவூட்டுவதற்காக நடைமுறை தீர்வுகளை வழங்க ஊவா வெல்லஸ்ஸ பஸ்கலைக்கழகத்தின் வியாபார இணைப்பு பிரிவினால் நிகழ்நிலை செயலமர்வொன்றை ஏற்பாடு செய்தது. இந்த நிகழ்நிலை நிகழ்ச்சித் திட்டத்திலிருந்து சிறிய மற்றும் நடுத்தர தொழில்முனைவோருக்கு அவர்களின் வணிகத்தினை தந்திரோபாயமாக மறு அபிவிருத்தி செய்வதற்கான தொழில்நுட்பத்தை வழங்குவதற்கான தொடக்கத்தை உருவாக்க சில நிபுணத்துவம் மற்றும் யோசனைகளை வழங்குவதே எதிர்பார்க்கப்பட்ட பெறுபேறாகும்.

1.2.11.3 த பிஷ் டோக்

கால்நடை விலங்கியல் துறை அக்வா கிளப்புடன் இணைந்து 2020 ஜூன் 19 ஆந் திகதி இந்த நிகழ்வை ஏற்பாடு செய்தது. சிரேஷ்ட விரிவுரையாளர் திரு.ரவீந்திர தேசப்பிரிய, சிரேஷ்ட விரிவுரையாளர் திரு.ஜகத் குலதிலகே மற்றும் இலங்கை ஏற்றுமதி அபிவிருத்தி சபையின் பிரதி பணிப்பாளர் திருமதி குமுதுனி முதலிகே ஆகியோர் ஆலோசனை குழுவாக பங்கேற்றனர்.

1.2.11.4 கோவிட் -19 நெருக்கடியின் போது விருந்தோம்பல் நிகழ்வுகள்

செல்வி சின்டி ஹக்ஷி நெதர்லாந்தின் ஆம்ஸ்டர்ட்டா பஸ்கலைக்கழகத்தில் முதுமாணி பட்டப்படிப்பினை மேற்கொள்ளும் அல்பேனிய நாட்டின் மாணவிக்கு இலங்கையின் ஆதிவாசிகளின் வன “வாடி பயன்பாடு” பற்றி ஆராய்ச்சியை மேற்கொள்ள அவசியமாக இருந்தது. அவர் இந்த ஆய்வினை மேற்கொள்வதற்கு சுற்றுலாக் கல்வித் துறையின் கல்வித்துறை தலைவர்/கலாநிதி ருவன் ரனசிங் அவர்களுடன் இணைந்து மேற்கொள்ளப்பட்டது. சின்டி 2020 மார்ச் 14 ஆந் திகதி இலங்கைக்கு வந்திருந்தாலும் இலங்கையின் கோவிட் - 19 தொற்று நிலைமைக்கு முகங்கொடுக்க நேர்ந்தது. தொற்று நோய் நிலைமையால் ஆதிவாசிகள் சமூகம் தமது எல்லைகளை முடியதால் மேலும் தூரதிஷ்டமாக இருந்தது. அந்த தவிர்க்க முடியாத விடயங்களை தமக்கு சாதகமாக எடுத்து சின்டி, நாடு மூடப்பட்டதன் நிலைமை இலங்கை ஊழளனை 19 கட்டுப்பாட்டு செயற்பாடுகளின் சமூக பொருளாதார தாக்கத்தை ஆய்வுசெய்வதற்கு முடிவுசெய்தார். தொற்று நோய்க்கு இடையே ஊவா வெல்லஸ்ஸ பஸ்கலைக்கழகத்தின் வாடிவீட்டில் தங்கியிருந்ததுடன் நம்பிக்கையுடன் அவர் தனது கல்வி செயற்பாடுகளை தொடர்ந்தார். ஊழளனை 19 தொற்று சமயத்தின் போது அவருக்கு வழங்கிய ஒத்துழைப்பு விருந்தோம்பல் தொடர்பாக சிந்தி ஊவா வெல்லஸ்ஸ பஸ்கலைக்கழகத்திற்கு தனது மனப்பூர்வமான நன்றியை தெரிவித்தக் கெண்டார்.

1.2.11.5 ஊவா வெல்லஸ்ஸ பஸ்கலைக்கழகத்தினால் ஊழளனை 19 தொற்றிலிருந்து பாதுகாப்பு பெறுவதற்காக எடுக்கப்பட்ட நவடிக்கைகள்

பாதுகாப்பு தொடர்பான அறிவுறுத்தல்கள் மற்றும் வழிகாட்டல்களை வழங்கி நூலகத்தின் பயன்பாட்டாளர்களின் பாதுகாப்பினை உறுதிப்படுத்துவதற்கு ஊவா வெல்லஸ்ஸ பஸ்கலைக்கழகத்தின் பதவியணியினர் நடவடிக்கைகளை எடுத்தனர். நேரடி தொடர்பினை தவிர்ப்பதற்காக ஊழளனை 19 பயன்பாட்டு வழிகாட்டி மற்றும் பயன்பாட்டு அடையாள குறியீட்டுதயாரிப்பு முறைமை அறிமுகப்படுத்தப்பட்டன கையளிக்கப்படுகின்ற புத்தகங்களுக்காக தனியான இராக்கைககள் வைக்கப்பட்டிருந்ததுடன் பதவியணியினர் உட்பட வாசகர்களினதும் பாதுகாப்பினை உறுதிப்படுத்தும் பொருட்டு தொடர்ச்சியான சேவையை வழங்குவதற்காக சேவை பிரதேசங்கள் பொலித்தீனால் வேறாக்கப்பட்டிருந்தது.

1.3 எதிர்காலத் திட்டங்கள்

- நாட்டின் தேசிய அபிவிருத்திக்கான திறன்களை கட்டியெழுப்புவதை நோக்கமாக கொண்ட கல்விமுறையினை உருவாக்கும் அரசாங்கத்தின் முயற்சிக்கு முக்கியதொரு ஊட்டமாக ஊவா வெல்லஸ்ஸ பஸ்கலைக்கழகத்தினை உருவாக்குதல், மேலும், ஊவா மாகாணத்தினுடைய ஒரு தந்திரோபாய பங்காளராக ஊவா வெல்லஸ்ஸ பஸ்கலைக்கழகம் பொறுப்பாக உணர்ந்துள்ள காரணத்தினால் இப்பிரதேசத்தின் பொருளாதார வளர்ச்சி, சமூக அபிவிருத்தி மற்றும் சுற்றாடல் நிலைபேறு அபிவிருத்தி என்பவற்றிற்கு முக்கிய பங்களிப்பு செய்வதற்கு எதிர்பார்க்கப்படுகின்றது.
- தற்போதுள்ள பட்டப்படிப்பு திட்டங்களின் பல ஒழுங்கு தன்மை தக்கவைக்கப்பட்டு மேலும் மேம்படுத்தப்படும். ஊவா வெல்லஸ்ஸ பஸ்கலைக்கழகம் தனது பட்டப்படிப்பு திட்டங்களை தேசிய மற்றும் சர்வதேச தொழில்முறை நிறுவனங்களுடன் தராதரத்தை அங்கீகரிக்க எதிர்பார்க்கின்றது. கூடுதலாக ஊவா வெல்லஸ்ஸ பஸ்கலைக்கழகம் புதிய பல ஒழுங்கு படிப்புகள் மற்றும் பட்டப்படிப்பு திட்டங்களை அறிமுகப்படுத்துவதன் மூலம் உயர்கல்வியின் நோக்கத்தை விரிவுபடுத்துகின்றது.
- பஸ்கலைக்கழகத்தின் செயற்பணியை நிறைவேற்றுவதற்கு இயலுமான திறமை கொண்ட ஊழியர் படையினரை பதவிக்கு சேர்த்தலும் நிகழ்காலத்தில் அவ்வாறு காணப்படுகின்ற ஊழியப்படையினரை தக்க வைத்தலும் முன்னுரிமையான விடயமாக காணப்படும்.
- ஊவா வெல்லஸ்ஸ பஸ்கலைக்கழகத்தினை விஞ்ஞானம், தொழில்நுட்பம், விவசாயம் மற்றும் முகாமைத்துவம் சார்ந்த உயர்மட்டப் படிப்புக்களுக்கு இலங்கையில் முக்கியத்துவம் வாய்ந்ததொரு பஸ்கலைக்கழகமாக வெளிநாட்டு மாணவர்களின் மத்தியில் காண்பித்தல் பஸ்கலைக்கழகத்தின் அபிலாஷைகளில் ஒன்றாகும்.
- ஊவா வெல்லஸ்ஸ பஸ்கலைக்கழகமானது வெளிநாட்டு ஆய்வு நிறுவனங்களுடன் ஆராய்ச்சி இணைவுகளை ஏற்படுத்துவதற்கு ஆய்வு நடவடிக்கைகளை விருத்தி செய்யும் செயற்பாடுகளை மேற்கொள்வதற்கும் புரிந்துணர்வு உடன்படிக்கை மேற்கொள்ள எதிர்பார்த்துள்ளது.
- ஊவா வெல்லஸ்ஸ பஸ்கலைக்கழகமானது அதன் கற்பித்தல், கற்றல் மற்றும் ஆராய்ச்சிகளுக்கு தேவையான சிறந்த உட்கட்டமைப்பு வசதிகளை விருத்தி செய்வதில் தொடர்ச்சியான முயற்சிகளை மேற்கொள்கின்றது.
- விவசாய, கால்நடைக் கட்டுப்பாடு பண்ணைகள் மற்றும் பூரண உபகரணங்களுடன் கூடிய விளையாட்டு அரங்கினை அமைப்பதற்கு எதிர்பார்க்கப்பட்டுள்ளது.
- பஸ்கலைக்கழகத்திற்கான ஆலோசனை மற்றும் வழிகாட்டல் பிரிவினை/அலகினை நிறுவுவதற்கு ஊவா வெல்லஸ்ஸ பஸ்கலைக்கழகம் எதிர்பார்த்துள்ளது.
- பஸ்கலைக்கழக மானியங்கள் ஆணைக்குழு மற்றும் உயர்கல்வி அமைச்சின் அனுசரணையுடன் பஸ்கலைக்கழகத்தின் அனைத்து மாணவர்களுக்கும் தங்குமிட வசதியை வழங்கக்கூடிய வகையில் மாணவர்களுக்கு விடுதி கட்டிடத் தொகுதியை அமைப்பதற்கு ஊவா வெல்லஸ்ஸ பஸ்கலைக்கழகம் எதிர்பார்த்துள்ளது.
- ஊவா வெல்லஸ்ஸ பஸ்கலைக்கழகத்தினால் பஸ்கலைக்கழக வளத்திட்டமிடல் வசதியுடன் இணைந்ததான இணையத்தள முகாமைத்துவ தகவல் முறைமையினை (MIS) நிறுவி செயற்படுத்துவதற்கு எதிர்பார்த்துள்ளது.
- தற்போது பதவியணியினருக்கான தங்குமிட விடுதிகளை அமைப்பதற்கு 2 ஏக்கர் அளவிலான காணியும் உத்தேச மருத்துவ பீடத்தினை அமைப்பதற்காக 5 ஏக்கர் காணியொன்றையும் கையேற்பதற்கான செயற்பாடுகள் மேற்கொள்ளப்பட்டு வருகின்றன.

முகாமைத்துவ பொது (வெளிவாரி) பட்டப்படிப்பு நிகழ்ச்சியின் அறிமுக விழா



ஊவா மாகாண சுற்றுலா மேம்படுத்தல் சபையின் செயலாளர்



சர்வதேச ஆராய்ச்சி மாநாடு



பிஷ் டோக்



சஞ்சிகை இணையத்தளம் -

கொவிட் - 19

A Helping Hand to Redevelop SMEs
An online discussion on how to re-strategize and re-ignite SME sector after the impact of COVID-19.
Hosted by: UNIVERSITY BUSINESS COUNCIL, THE WELLESLS UNIVERSITY

கொவிட் 19 ஊழல் தடுப்பு
கடும் உறுதி பின்பற்றப்படும் பிரதான அலுவலகம்

செலாவணா கட்டுவலைப் பல்கலைக் கழகம்
புதிதாய் கட்டிடக்கலைப் பள்ளியை திறந்து வைத்தார்

COVID-19
இலங்கை சுற்றுலா சபை கட்டிடம் கட்டி திறப்பு விழா
கிழி 09.00 மணி 10.00 மணிக்கு

COVID-19
கொவிட் 19 பற்றிய செய்திகள் மற்றும் புது செய்திகள்

கொவிட் 19
உலக சுகாதார அமைப்பு (WHO) இலிருந்து கொவிட் 19 பற்றிய செய்திகள்

கொவிட் 19
கொவிட் 19 பற்றிய செய்திகள் மற்றும் புது செய்திகள்

COVID-19
புகைப்படம் எடுக்காமல் பின்பற்றப்படும் நடவடிக்கை

COVID-19
கொவிட் 19 பற்றிய செய்திகள் மற்றும் புது செய்திகள்

கொவிட் 19
உலக சுகாதார அமைப்பு (WHO) இலிருந்து கொவிட் 19 பற்றிய செய்திகள்

கொவிட் 19
கொவிட் 19 பற்றிய செய்திகள் மற்றும் புது செய்திகள்

COVID-19
புகைப்படம் எடுக்காமல் பின்பற்றப்படும் நடவடிக்கை

COVID-19
கொவிட் 19 பற்றிய செய்திகள் மற்றும் புது செய்திகள்

கொவிட் 19
உலக சுகாதார அமைப்பு (WHO) இலிருந்து கொவிட் 19 பற்றிய செய்திகள்

கொவிட் 19
கொவிட் 19 பற்றிய செய்திகள் மற்றும் புது செய்திகள்

COVID-19
புகைப்படம் எடுக்காமல் பின்பற்றப்படும் நடவடிக்கை

COVID-19
கொவிட் 19 பற்றிய செய்திகள் மற்றும் புது செய்திகள்

கொவிட் 19
உலக சுகாதார அமைப்பு (WHO) இலிருந்து கொவிட் 19 பற்றிய செய்திகள்

கொவிட் 19
கொவிட் 19 பற்றிய செய்திகள் மற்றும் புது செய்திகள்

COVID-19
புகைப்படம் எடுக்காமல் பின்பற்றப்படும் நடவடிக்கை

COVID-19
கொவிட் 19 பற்றிய செய்திகள் மற்றும் புது செய்திகள்

கொவிட் 19
உலக சுகாதார அமைப்பு (WHO) இலிருந்து கொவிட் 19 பற்றிய செய்திகள்

கொவிட் 19
கொவிட் 19 பற்றிய செய்திகள் மற்றும் புது செய்திகள்

COVID-19
புகைப்படம் எடுக்காமல் பின்பற்றப்படும் நடவடிக்கை

COVID-19
2ND WAVE? கொவிட் 19 பற்றிய செய்திகள் மற்றும் புது செய்திகள்

கொவிட் 19
உலக சுகாதார அமைப்பு (WHO) இலிருந்து கொவிட் 19 பற்றிய செய்திகள்

கொவிட் 19
கொவிட் 19 பற்றிய செய்திகள் மற்றும் புது செய்திகள்

COVID-19
புகைப்படம் எடுக்காமல் பின்பற்றப்படும் நடவடிக்கை

**மாணவர்கள்
மற்றும்
வளங்கள்**

2 மாணவர்கள் மற்றும் வளங்கள்

2.1 மாணவர்கள் மற்றும் வளங்களின் சுருக்கம்

பீடம்	பட்டப் படிப்புக்கள்	மொத்த மாணவர்கள்	மொத்த கல்விசார் ஊழியர்கள்	மொத்த கல்விசாரா ஊழியர்கள்
விலங்கு விஞ்ஞானம் மற்றும் ஏற்றுமதி விவசாயம்	விலங்கு விஞ்ஞானம்	187	67	31
	ஏற்றுமதி விவசாயம்	217		
	தேயிலை தொழில்நுட்பம் மற்றும் பெறுமதி கூட்டல்	159		
	நீர்வாழ் வளங்கள் தொழில்நுட்பம்	192		
	பனை தாவரம் மற்றும் இறப்பர் பால் தொழில்நுட்பம் மற்றும் பெறுமதி கூட்டல்	144		
பிரயோக விஞ்ஞானம்	விஞ்ஞானம் மற்றும் தொழில்நுட்பம்	182	52	22
	கணனி விஞ்ஞானம் மற்றும் தொழில்நுட்பம்	249		
	கைத்தொழில் தகவல் மற்றும் தொழில்நுட்பம்	239		
	கணிய வளங்கள் மற்றும் தொழில்நுட்பம்	167		
முகாமைத்துவம்	தொழில் முயற்சியாண்மை மற்றும் முகாமைத்துவம்	252	29	5
	விருந்தோம்பல் சுற்றுலா மற்றும் நிகழ்ச்சிகள் முகாமைத்துவம்	248		
தொழில்நுட்ப கற்கைகள்	பொறியியல் தொழில்நுட்பம்	331	13	8
	உயிர் அமைப்புக்கள் தொழில்நுட்பம்	341		
மொத்தம்		2908	161	66

2.2 மாணவர்களின் அனுமதி விபரம் (31.12.2020 இல் உள்ளவாறு)

2020 ஆம் ஆண்டில், ஊவா வெல்லஸ்ஸ பஸ்கலைக்கழகம் விலங்கு விஞ்ஞானம் மற்றும் ஏற்றுமதி விவசாய பீடத்திற்கு 60 மாணவர்களையும் முகாமைத்துவம் மற்றும் பிரயோக விஞ்ஞான பீடத்திற்கு 65 மாணவர்களையும் தொழில்நுட்ப கற்கைகள் பீடத்திற்கு 86 மாணவர்களையும் பட்டப்படிப்பு நிகழ்ச்சிக்கும் அனுமதித்தது..

பீடம்	பட்டப் படிப்புகள்	மொழி	1 ஆம் ஆண்டு	2 ஆம் ஆண்டு	3ஆம் ஆண்டு	4ஆம் ஆண்டு	மொத்தம்
விலங்கு விஞ்ஞானம் மற்றும் ஏற்றுமதி விவசாயம்	விலங்கு விஞ்ஞானம்	ஆங்கிலம்	59	47	48	33	187
	ஏற்றுமதி விவசாயம்		61	60	55	41	217
	தேயிலை தொழில்நுட்பம் மற்றும் பெறுமதி கூட்டல்		53	41	37	28	159
	நீர் வாழ் வளங்கள் தொழில்நுட்பம்		59	48	46	39	192
	பனை தாவரம் மற்றும் இறப்பர் பால் தொழில்நுட்பம் மற்றும் பெறுமதி கூட்டல்		44	37	38	25	144
பிரயோக விஞ்ஞானம்	விஞ்ஞான மற்றும் தொழில்நுட்பம்	ஆங்கிலம்	52	45	53	32	182
	கணனி விஞ்ஞானம் மற்றும் தொழில்நுட்பம்		59	65	67	58	249
	கைத்தொழில் தகவல் மற்றும் தொழில்நுட்பம்		65	55	62	57	239
	கணிய வளங்கள் மற்றும் தொழில்நுட்பம்		43	42	44	38	167
முகாமைத்துவம்	தொழில் முயற்சியாண்மை மற்றும் முகாமைத்துவம்	ஆங்கிலம்	59	63	65	65	252
	விருந்தோம்பல் சுற்றுலா மற்றும் நிகழ்ச்சி முகாமைத்துவம்		63	61	61	63	248
தொழில்நுட்ப கற்கைகள்	பொறியியல் தொழில்நுட்பம்	ஆங்கிலம்	83	85	85	78	331
	உயிர் அமைப்புகள் தொழில்நுட்பம்		87	87	84	83	341
மொத்தம்			787	736	745	640	2908

2.2.1 வெளிநாட்டு மாணவர்கள் அனுமதி (31.12.2020 இல்) (வெளிநாட்டு வகையின் கீழ் தெரிவு செய்யப்பட்ட மாணவர்கள்

பீடம்	பட்டப்படிப்பு பாநெறி	கல்வியாண்டு	நாடு	அனுமதி ஆண்டு	மாணவர் (பதிவு செய்த மொத்த மாணவர்கள்)		
					ஆண்பெண்	மொத்தம்	
பிரயோக விஞ்ஞானம்	கணனி விஞ்ஞானமும் தொழில்நுட்பமும்	4	ஆப்காணிஸ்தான்	2015/2016	1	-	1

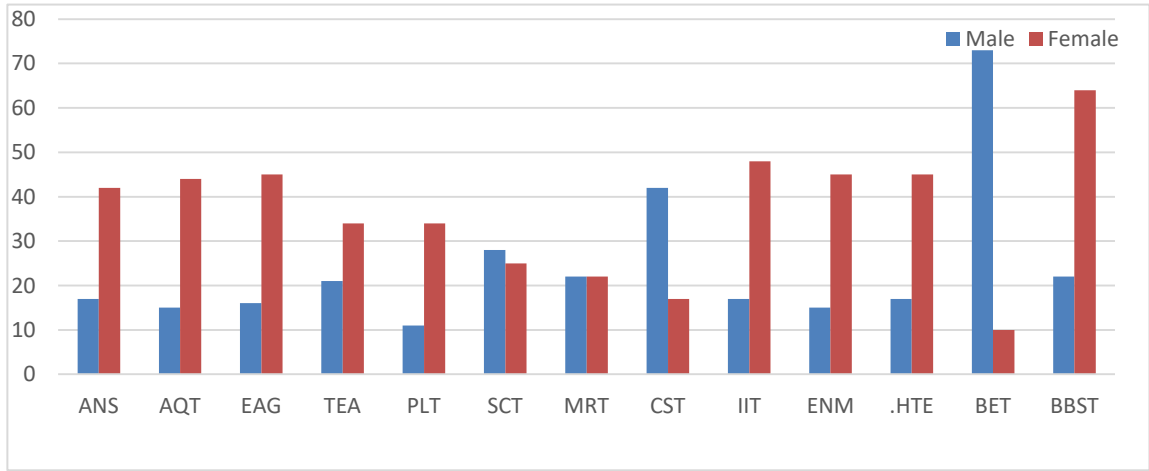

வரைவு 2.1. 2020 இல் (2018/2019 தொகுதி) பால் ரீதியாக அனுமதிக்கப்பட்ட மாணவர்கள்

2.3 பட்டப்படிப்புக் கற்கைகளுக்காக புதிதாக சேர்த்துக் கொள்ளப்பட்ட மாணவர்கள் -
உள்ளக மாணவர்கள் - 2020

பீடம்	பட்டப் படிப்புகள்	உள்வாங்கப்பட்ட கல்வி ஆண்டு	முன்மொழியப்பட்ட உட்கொள்ளல்	உண்மையாக பதிவு செய்யப்பட்டது
விலங்கு விஞ்ஞானம் மற்றும் ஏற்றுமதி வேளாண்மை	விலங்கு விஞ்ஞானம் (ANS)	2018/19	65	59
	ஏற்றுமதி விவசாயம் (EAG)		65	61
	தேயிலை தொழில்நுட்பம் மற்றும் மதிப்பு கூட்டல் (TEA)		65	55
	நீர்வள தொழில்நுட்பம் (AQT)		65	59
	பனை தாவரம் மற்றும் இறப்பர் பால் தொழில்நுட்பம் மற்றும் பெறுமதி கூட்டல் (PLT)		60	45
பிரயோக விஞ்ஞானம்	விஞ்ஞானம் மற்றும் தொழில்நுட்பம் (SCT)	2018/19	60	53
	கணினி விஞ்ஞானம் மற்றும் தொழில்நுட்பம் (CST)		60	59
	கைத்தொழில் தகவல் மற்றும் தொழில்நுட்பம் (IIT)		60	65
	கணிய வளங்கள் மற்றும் தொழில்நுட்பம் (MRT)		60	44
முகாமைத்துவம்	தொழில் முயற்சியாண்மை மற்றும் முகாமைத்துவம் (ENM)	2018/19	65	60
	விருந்தோம்பல் சுற்றுலா மற்றும் நிகழ்ச்சி முகாமைத்துவம் (HTE)		65	62
தொழில்நுட்ப கற்கைகள்	பொறியியல் தொழில்நுட்பம் (BET)	2018/19	86	83
	உயிர் அமைப்புகள் தொழில்நுட்பம் (BBST)		86	86
மொத்தம்			862	791

2.4 பட்டதாரிகளின் வெளியீடு

பீடம்	பட்டப் படிப்புக்கள்	Year - 2020 (2014/15 தொகுதி)		
		ஆண்	பெண்	மொத்தம்
விலங்கு விஞ்ஞானம் மற்றும் ஏற்றுமதி வேளாண்மை	விலங்கு விஞ்ஞானம்	17	27	44
	ஏற்றுமதி விவசாயம்	10	34	44
	தேயிலை தொழில்நுட்பம் மற்றும் பெறுமதி கூட்டல்	12	21	33
	நீர்வாழ் வளங்கள் தொழில்நுட்பம்	9	40	49
	பனை தாவரம் மற்றும் இறப்பர் பால் தொழில்நுட்பம் மற்றும் மதிப்பு கூட்டல்	7	24	31
உப மொத்தம்		55	146	201
பிரயோக விஞ்ஞானம்	விஞ்ஞானம் மற்றும் தொழில்நுட்பம்	16	29	45
	கணினி விஞ்ஞானம் மற்றும் தொழில்நுட்பம்	27	18	45
	கைத்தொழில் தகவல் மற்றும் தொழில்நுட்பம்	22	22	44
	கணிய வளங்கள் மற்றும் தொழில்நுட்பம்	25	21	46
உப மொத்தம்		103	90	90
முகாமைத்துவம்	தொழில் முயற்சியாண்மை மற்றும் முகாமைத்துவம்	12	45	57
	விருந்தோம்பல் சுற்றுலா மற்றும் நிகழ்ச்சி முகாமைத்துவம்	16	39	55
உப மொத்தம்		28	84	112
மொத்தம்		173	320	493

2.5 பட்டப்பின் படிப்பு பெற்றவர்களின் வெளியீடு - 2020

பீடம்	பட்டப்பின் படிப்புக்கள்	ஆண்டு 2020		
		ஆண்	பெண்	மொத்தம்
பிரயோக விஞ்ஞானம்	தத்துவத்தில் முதுமணி (M.Phil.)	2	1	3
மொத்தம்		2	1	3

2.6 விடுதிகள்

2.6.1 பஸ்கலைக்கழகத்திற்கு சொந்தமான விடுதிகள்

பெயர்	இடஅமைவு	இயலளவு			வருடத்திற்கு மாணவருக்கான தொகை (ரூபா)
		ஆண்	பெண்	தொகை	
கொரல் பியுட்டி	பஸ்கலைக்கழ வளாகம்	140	-	224	5,000.00
சில்வர் டிப்ஸ்		84	-		
ப்ளூ சப்பயர்		-	140	280	
கட்டலியா		-	140		

- தற்போது பஸ்கலைக்கழகத்தால் 1 ஆம் ஆண்டு 3 ஆம் ஆண்டு மற்றும் 4 ஆம் ஆண்டு மாணவர்களுக்கு விடுதி வசதிகள் வழங்கப்படுகின்றன. 2020 ஆம் ஆண்டில் மொத்தம் 1,755 மாணவர்களுக்கு விடுதி வசதிகள் வழங்கப்பட்டன. அவர்களில், 504 மாணவர்களுக்கு பஸ்கலைக்கழகத்திற்கு சொந்தமான விடுதிகளுக்குள் தங்குமிடமும், 1251 மாணவர்களுக்கு வாடகை விடுதிகளும் வழங்கப்பட்டன. விடுதிகளுக்குள் வசிக்கும் மாணவருக்கு விடுதிக் கட்டணமாக ஆண்டுக்கு ரூபா 5,000 ரூபாயும், வாடகை விடுதிகள் வழங்கப்படும் மாணவர்களுக்கு விடுதி கட்டணமாக ரூபா 3,500 வழங்கப்படுகின்றது.
- ஊவா வெல்லஸ்ஸ பஸ்கலைக்கழகம் ஒரு உயர் கல்வி நிறுவனமாக ஊவா வெல்லஸ்ஸவுக்கு அங்கீகாரம் தருகின்றது. முக்கியமாக பதுளை பகுதிக்காக, மேலும், இது ஏராளமான வாய்ப்புக்களை வழங்குவதன் மூலம் அதன் அருகிலுள்ள சமூகத்திற்கும் பல வாய்ப்புக்களையும் வழங்குகின்றது.
- பஸ்கலைக்கழக ஊழியர்கள் மற்றும் மாணவர்களுக்கு அவர்களின் சொத்துக்களை வாடகைக்கு விடுவதன் மூலம் பஸ்கலைக்கழகத்தைச் சுற்றியுள்ள சமூகம் குறிப்பிடத்தக்க பொருளாதார நன்மைகளையும் வாழ்வாதார வாய்ப்புக்களையும் பெறுகிறது என்பது குறிப்பிடத்தக்கது. வாடகை மாணவர் விடுதிகளின் பட்டியல் மற்றும் அந்த விடுதிகளின் மாணவர் இயலளவு என்பன அட்டவணை 2.6.2 இல் காட்டப்பட்டுள்ளது.
- மேலும், உள்ளூர் மாணவர்களுக்கு பஸ்கலைக்கழக மாணவர்களுக்கு உணவு வழங்கல், புகைப்பட நகல் மற்றும் எழுதுகருவி வழங்கல் சேவைகள், முச்சக்கர வண்டி மற்றும் பிற தனியார் போக்குவரத்து சேவைகள் போன்ற ஏராளமான மறைமுக வேலைவாய்ப்புக்கள் சமூகத்தின் வாழ்க்கைத் தரத்தை மேம்படுத்துவதற்கு வசதிகளைச் செய்துள்ளன. மேலும், பஸ்கலைக்கழகத்திற்கு பாதுகாப்பு மற்றும் துப்புரவு சேவைகளுக்காக கணிசமான மக்கள் பணியமர்த்தப்படுகின்றார்கள்.
- சுருக்கமாக, பஸ்கலைக்கழகத்தின் நிலைத்திருதன்மை பஸ்கலைக்கழக சுற்றுப்புற வளர்ச்சியில் பாரிய தாக்கத்தை ஏற்படுத்துகின்றது. இதனால் நாட்டின் பொருளாதார வளர்ச்சிக்கு பங்களிக்கின்றது.

2.6.2 பஸ்கலைக்கழக வாடகை விடுதிகள்

இல.	இடம்	ஆண்டுக்கு வாடகை செலவு	மாணவர் தொகை	ஒரு மாணவருக்கான வருடாந்த கட்டணம் (ரூபா)
1	செல்வி.எம்.ஆர்.எஸ் அத்தனாயக்க, வளவ்வத்த ரம்புக்கப்பொத	3,379,200.00	60	3,500.00
2	திரு.டீ.பி.எம்.வீரசிங்ஹ, கஜுவத்த, ரம்புக்கப்பொத பதுளை	1,386,000.00	33	3,500.00
3	திரு.ஏ.ஜி.எம்.இல்யாஸ், பஸ்ஸர ரோட். பதுளை	1,680,000.00	45	3,500.00
4	திரு.ஜே.எம்.டீ. குஷான் மாலிந்த, இல. 62 பதுலசிரிகம், பதுளை	1,008,000.00	26	3,500.00
5	செல்வி. டீ.தென்னகோன் இல. 29/பி. ஹன்வெல்ல வீதி பதுளை	348,000.00	16	3,500.00
6	திரு.ஆர்.ஆர்.ஜயதிலக்க இல. 3 கஜுவத்த, ரம்புக்கப்பொத பதுளை	720,000.00	16	3,500.00
7	திரு.ஏ.எம்.தனபால அத்தனாயக்க, (1-ஏ) இல.18 ஹித்தமித்துரு மோட்டர்ஸ், பஸ்ஸர ரோட் 2 ஆம் கட்டை பதுளை	450,000.00	12	3,500.00
8	திரு.ஏ.எம்.தனபால அத்தனாயக்க, (1-பி) இல.18 ஹித்தமித்துரு மோட்டர்ஸ், பஸ்ஸர ரோட் 2 ஆம் கட்டை பதுளை	450,000.00	12	3,500.00
9	செல்வி.ஜி.எச்.எஸ்.மல்லிகாரச்சி, இல 70 பதுளசிரிகம், பதுளை	720,000.00	28	3,500.00
10	திரு.ஏ.எச்.ஆர்.சில்வா, இல.62/1 பதுளசிரிகம், பதுளை	480,000.00	17	3,500.00
11	திரு.ஏ.எம்.எஸ்.அத்தனாயக்க, இல. 4 ஏ நீர்த்தாங்கி வீதி ஹிந்தகொட, பதுளை	822,000.00	26	3,500.00
12	திரு.ரீ.ஜி.கருணாரத்ன, இல.4/44 கரதகும்புற, ஸ்பிரிங்வெலி வீதி ஹிந்தகொட, பதுளை	528,000.00	15	3,500.00
13	திரு.பி.சீ.சோமதிலக, இல 79/3 மெதவத்த, ரம்புக்கப்பொத, பதுளை	570,000.00	15	3,500.00
14	திரு.எஸ்.ஜே.எம்.என்.யு.கே சமரக்கோன், மெட்டிகும்புற, பட்டவத்த குழுபுற 2 ஆம் கட்டை, பஸ்ஸர வீதி, பதுளை	1,386,000.00	27	3,500.00
15	செல்வி.டபிள்யூ.எஸ்.ஏ விக்ரமராச்சி இல 37/ஏ/1/1 உயன்வத்த ஹன்வெல்ல, பதுளை	1,104,000.00	34	3,500.00
16	திரு.ஏ.எம்.எஸ்.அத்தனாயக்க, இல. 471/ ஏ சிரிமல்கொடஎல வீதி, பதுளை	1,864,800.00	41	3,500.00

17	திரு. டப்.டபி.ஐ பிரசாத், இல 51. .பஸ்ஸர ரோட். ஹிந்தகொல்ல, பதுளை	1,860,000.00	40	3,500.00
18	திரு.டப்.பீ.டப்.ஆர்.வண்ணகுலகுரிய, இல. 64'3 பண்டாரபுர, பஸ்ஸர ரோட், பதுளை.	1,092,000.00	26	3,500.00
19	திரு.ரீ.ஜே..சில்வா இல 16/17 பீ உக்குரஸ்கஹவத்த, ரம்புக்குப்பாத, பதுளை	932,400.00	21	3,500.00
20	செல்வி.பூ.எம்.கே. தர்ஷனீ, சர்வேதய,மாவட்ட நிலையம், இல. 47 ஸ்பிரிங்வெலி, பதுளை	1,110,000.00	25	3,500.00
21	திரு.எம்.ஜே.கே.சீ அனுருதிக்க இல. சிரிமல்கொடஎல ஹிந்தகொட பதுளை	540,000.00	15	3,500.00
22	திரு.ரீ.எம்.டிங்கிரி பண்டார இல. 15/ஏ நீர்த்தாங்கி வீதி ஹிந்தகொட, பதுளை	318,000.00	12	3,500.00
23	திரு.எம்.ஜீ.சனத், இல.25. ஏ நீர்த்தாங்கி வீதி ஹிந்தகொட, பதுளை	480,000.00	19	3,500.00
24	சக்சீட் டி.வி. இன்டர்நஷனல் கோப்பரேஷன் சொசய்டி, சம்பத் செவன, வளவ்வத்த, ரம்புக்குப்பாத, பதுளை	2,646,000.00	52	3,500.00
25	செல்வி.டி.எஸ்.எம். ரொட்றிகோ இல 82/2 ரம்புக்குப்பாத விஹாரை அருகில், வளவ்வத்த, பதுளை	696,000.00	15	3,500.00
26	திரு.டி.எம்.பீ.ஜே.ரீ. அபேரத்ன இல 1/80 பன்சல ரோட், ரம்புக்குப்பாத்த. பதுளை	3,072,000.00	60	3,500.00
27	திரு.எல்.ஜீ.எஸ். நோகன், No C 192/1இ பதுலுபிட்டி, பதுளை	840,000.00	21	3,500.00
28	திரு.எம்.விஜயரத்ன, இல 343, மஹியங்கன வீதி பதுளை	504,000.00	21	3,500.00
29	திரு.கே.கே.டி.ஜீ.எஸ்.லங்கா, இல. 03 பண்டாரபுர பஸ்ஸர. வீதி, பதுளை	1,200,000.00	25	3,500.00
30	திரு.எஸ்.எச்.ரீ.தசன்த டி சில்வா இல 79/2 ரம்புக்குப்பாத, பதுளை	1,782,000.00	35	3,500.00
31	செல்வி.எம்.எம்.மலவிபத்திரன இல. 61,2/ 1 ஆம் கட்டை, உடவெல, பஸ்ஸர வீதி, பதுளை.	3,228,000.00	62	3,500.00
32	ஊவா கல்வி ஒத்துழைப்பு சங்கம், இல. 24 ரேஸ்கொஸ், பதுளை	612,000.00	23	3,500.00
33	செல்வி.டி.எம்.எம்.ஹேமலதா இல. 358/27 பஸ்ஸர ரோட். ஹிந்தகொல்ல, பதுளை	1,848,000.00	46	3,500.00
34	திரு.வை.எம். தயானந்த மதுர, கஜுவத்த, ரம்புக்குப்பாத்த. பதுளை	504,000.00	15	3,500.00

35	திரு.ஏ.எம்.கருணாரத்ன, ரீ.பண்டார, கலயாதனய, பட்டவத்த, ரம்புக்க்பொத, பதுளை	378,000.00	12	3,500.00
36	திரு.எம்.எம்.ரன்ஜித், இல. 07 கல்கொட்டுவவத்த, ரம்புக்க்பொத, பதுளை	546,000.00	15	3,500.00
37	திரு.இத்ரீஸ் முஷாரிஸ் கமால்ஹன் இல. 09 தெல்பத்த ரோட் பஸ்ஸர வீதி, பதுளை	1,008,000.00	25	3,500.00
38	செல்வி. டப்.எஸ்.எம்.என்.ஐ.கே.குணசேகர இல. 61/2, பஸ்ஸர. வீதி, பதுளை	1,986,000.00	50	3,500.00
39	திரு.கே.ஏ.பியல், பியல் மோட்டர் என்ஜினியர், நுகயாய, வெள்ளவாய	1,680,000.00	30	3,500.00
40	செல்வி என்.சீ.நதீஷானி, பரணகொபொ வீதி ஜயகம	1,575,000.00	37	3,500.00
41	திரு. டி.எம்.பத்மசிரி, இல 20 பண்டாரபுர, பதுளை	2,772,000.00	58	3,500.00
42	திரு.பி.ஆர்.சீ. நிஷாந்த, இல. 54 மொரகஹஎல்ல, ரம்புக்க்பொத்த, பதுளை	720,000.00	16	3,500.00
43	செல்வி. வை.ஐ.குமாரசிரி, கஜுவத்த, ரம்புக்க்பொத பதுளை	354,000.00	10	3,500.00
44	திரு.ஆர்.டப்.எம்.எஸ்.ஆர் வீரசிங்ஹ, இல. 1/34 பஸ்ஸர வீதி 2 ஆம் கட்டை, பதுளை	378,000.00	10	3,500.00
45	செல்வி. டப்.எச்.ஐ.வீ.ரீ. மதுரங்கி, இல. 73 ஏ, பீ பதுலசிரிகம, பதுளை	882,000.00	22	3,500.00
46	திருமதி, டி.எம்.குசுமாவதி, இல.46'ஏ பொரஸ் லேன் ஜயகம, பஸ்ஸர வீதி, பதுளை	444,000.00	10	3,500.00

2.7 புலமைப்பரிசில்

2.7.1 மஹாபொல மற்றும் கல்விக் கொடுப்பனவு - 2020

பீடம்	உள்வாங்கப்பட்ட கல்வி ஆண்டு	கல்வி வருடம்	பெறுநர்களின் எண்ணிக்கை	
			மஹாபொல	உதவிப்பணம்
விலங்கு விஞ்ஞானம் மற்றும் ஏற்றுமதி வேளாண்மை	2018/2019	1ம் வருடம்	5	115
	2017/2018	2ம் வருடம்	13	112
	2016/2017	3ம் வருடம்	11	114
	2015/2016	4ம் வருடம்	10	94
பிரயோக விஞ்ஞானம்	2018/2019	1ம் வருடம்	46	43
	2017/2018	2ம் வருடம்	47	67
	2016/2017	3ம் வருடம்	56	62
	2015/2016	4ம் வருடம்	61	39
முகாமைத்துவம் தொழில்நுட்ப கற்கைகள்	2018/2019	1ம் வருடம்	21	39
	2017/2018	2ம் வருடம்	20	60
	2016/2017	3ம் வருடம்	60	27
	2015/2016	4ம் வருடம்	44	23
தொழில்நுட்ப கற்கைகள்	2018/2019	1ம் வருடம்	67	18
	2017/2018	2ம் வருடம்	83	49
	2016/2017	3ம் வருடம்	103	27
	2015/2016	4ம் வருடம்	90	21
மொத்தம்			737	910

- மஹாபொல உதவித்தொகை மஹாபொல நம்பிக்கை நிதியத்தினால் ரூபா 2,600 (சிறப்பு) அல்லது ரூபா 2,550 (சாதாரண) மற்றும் பல்கலைக்கழக மானிய ஆணைக்குழுவின் ஒருங்கிணைந்த பங்களிப்பால் ஆனது, ஒரு மாணவருக்கு ஒரு தவணைக்கு ரூபா 2,450 வழங்கப்படுகின்றது. எனவே, ஒரு மாணவர் உதவித் தொகையாக மொத்தமாக, தவணைக்கு ரூபா 5,050 (சிறப்பிற்கும்) மற்றும் ரூபா 5,000 (சாதாரணத்திற்கும்) பெறுகிறார்கள்.
- அதே நேரத்தில் கல்விக் கொடுப்பனவு (---) தலைப்பின் கீழ் மாணவர்களுக்கு ரூபா 4,000 (முழு) மற்றும் ரூபா 3,900 (அரை) உதவித் தொகையாக வழங்கப்படுகின்றது. கல்விக் கொடுப்பனவிற்காக தேர்வு செயல்முறை பல்கலைக்கழகத்தால் மேற்கொள்ளப்படுகின்றது. மற்றும் நிதி மானியங்கள் ஆணைக்குழுவால் கொடுக்கப்படுகின்றது.
- இரண்டு உதவித்தொகை கொடுப்பனவுளும் ஒரு கல்வியாண்டுக்கு 10 தவணைகளில் செய்யப்படுகின்றன.

2.7.2 ஏனைய உதவித்தொகை - 2020

உதவித் தொகையின் பெயர் 2020	பீடம்	மாணவர் எண்ணிக்கை
வேந்தர் உதவித்தொகை	விலங்கு விஞ்ஞானமும் ஏற்றுமதி விவசாயமும்	2
	பிரயோக விஞ்ஞானம்	2
	முகாமைத்துவம்	2
	தொழில்நுட்ப கற்கைகள்	2
வெளிநாட்டு மாணவர்களுக்கு சனாதிபதி உதவித்தொகை	விலங்கு விஞ்ஞானமும் ஏற்றுமதி விவசாயமும்	-
	பிரயோக விஞ்ஞானம்	1
சீன தூதரக புலமைப்பரிசில்	விலங்கு விஞ்ஞானமும் ஏற்றுமதி விவசாயமும்	-
	பிரயோக விஞ்ஞானம்	-
	முகாமைத்துவம்	-
மொத்தம்		9

மனித வளங்கள்

3 மனிதவள முகாமைத்துவம்

2020 ஆம் ஆண்டில் ஒவ்வொரு சேவை வகைக்கும் உரித்தான பதவியணியினர் மற்றும் எண்ணிக்கை கீழே காட்டப்பட்டுள்ளது.

சேவை வகை		சம்பளக் குறியீடு	உண்மையான ஆளணி
சிரேஷ்ட மட்டம்	சிரேஷ்ட பேராசிரியர்கள் / பேராசிரியர்	U-AC 5	9
	இணைப் பேராசிரியர்கள்	U-AC 4	-
	விரிவுரையாளர்கள்	U-AC 3	153
	நூலக உத்தியோகத்தர்கள்	U-AC 3	3
	சிரேஷ்ட நிறைவேற்றுனர்	U-EX 3	2
	நடுத்தர மட்ட நிறைவேற்றுனர்	U-EX 2(a)	3
	நடுத்தர மட்ட நிறைவேற்றுனர்	U-EX 2	5
	சிரேஷ்ட மருத்துவ உத்தியோகத்தர்	U-MO 2	-
	மருத்துவ உத்தியோகத்தர்	U-MO 1	1
உப மொத்தம்			176
முன்றாம் மட்டம்	கனிஷ்ட நிறைவேற்றுனர் / முகாமையாளர்கள்	U-EX 1	10
	கல்வி உதவி - வகை 1	U-AS 2	3
	கல்வி உதவி - வகை 2	U-AS 1	3
உப மொத்தம்			16
இரண்டாம் மட்டம்	பதவி நில உதவியாளர் / அதி மற்றும் சிரேஷ்ட பதவி நில உதவியாளர்	U-MN 4	2
	இணை உத்தியோகத்தர்கள் - வகை 1	U-MN 3	4
	இணை உத்தியோகத்தர்கள் - வகை 2	U-MN 2	2
	முகாமைத்துவ உதவியாளர் - தொழில்நுட்பமல்லாத	U-MN 1	52
	முகாமைத்துவ உதவியாளர் தொழில்நுட்பம்	U-MT 1	24
உப மொத்தம்			84
ஆரம்ப மட்டம்	முதன்மை தரம் - பயிற்சி பெற்ற	PL-3	4
	முதன்மை தரம் - பகுதியளவு பயிற்சி பெற்ற	PL-2	28
	முதன்மை தரம் - பயிற்சி பெறாத	PL-1	29
உப மொத்தம்			61
மொத்தம்			337

3.1 கல்விசார் பதவியணியினர்

2020 ஆம் ஆண்டிற்கான ஒவ்வொரு பிரிவிலும் பணியாற்றிய கல்விசார் பதவியணியரின் எண்ணிக்கை பின்வருமாறு.

பீடம்	ஊடகம்	சிரேஷ்ட பேராசிரியர்	பேராசிரியர்	சிரேஷ்ட விரிவுரையாளர்	விரிவுரையாளர்கள்	விரிவுரையாளர் (தகுதிக்கான்)	தற்காலிக விரிவுரையாளர்கள் /செய்முறை பயிற்றுப்பாளர்
விலங்கு விஞ்ஞானமும் ஏற்றுமதி விவசாயம்	ஆங்கிலம்	-	4	31	5	27	30
பிரயோக விஞ்ஞானம்		-	2	21	4	25	37
முகாமைத்துவம்	ஆங்கிலம்/ தமிழ் / சிங்களம்	-	1	19	2	7	8
தொழில்நுட்ப கற்கைகள்	ஆங்கிலம்	-	1	2	-	10	15
மொத்தம்		-	8	73	11	69	90

3.2 நிருவாகப் பதவியணியினர்

2020 ஆம் ஆண்டிற்கான ஒவ்வொரு பிரிவிலும் பணியாற்றிய நிருவாக ஊழியர்களின் எண்ணிக்கை பின்வருமாறு.

வகை	அங்கீகரிக்கப்பட்ட ஆளணி	உண்மையான ஆளணி
உப வேந்தர்	1	1
பதிவாளர்	1	1
நிதியாளர்	1	1
பிரதிப் பதிவாளர்	1	1
சிரேஷ்ட உதவிப் பதிவாளர் / பிரதிப் பதிவாளர்	5	5
சிரேஷ்ட உதவி நிதியாளர் / பிரதி நிதியாளர்	4	1
மருத்துவ உத்தியோகத்தர் / சிரேஷ்ட மருத்துவ உத்தியோகத்தர்	2	1
சிரேஷ்ட உதவி உள்ளக கணக்காளர்/உதவி உள்ளக கணக்காளர்	1	1
பணிப்பாளர்/பீஈ	1	1
தலைமை மார்ஷல்	1	0
உதவிப் பதிவாளர்	7	5
உதவிப் பதிவாளர் (நூலக சேவை)	1	1
உதவிப் பதிவாளர் (சட்ட மற்றும் ஆவணங்கள்)	1	0
உதவி நிதியாளர்	3	2
புள்ளிவிபர உத்தியோகத்தர்	1	0
வேலைப் பொறியியலாளர்	1	1

திட்ட மேலாளர் (நில வடிவமைப்பு)	1	0
செயற்திட்ட முகாமையாளர்	1	0
தலைமை பாதுகாப்பு உத்தியோகத்தர்	1	0
மொத்தம்	35	22

3.3 நூலக உத்தியோகத்தர்கள்

வகை	அங்கீகரிக்கப்பட்ட ஆளணி	உள்ளவாறான ஆளணி
நூலகர்	1	0
சிரேஷ்ட நூலக உதவியாளர்	3	3
உதவி நூலகர்		0
மொத்தம்	4	3

3.4 கல்விசார் துணை பதவியணியினர்

வகை	அங்கீகரிக்கப்பட்ட ஆளணி	உண்மையான ஆளணி
நிகழ்ச்சித்திட்டமிடலாளர் மற்றும் முறைமை ஆய்வாளர்	2	1
கணனி தொழில்நுட்ப பயிற்றுவிப்பாளர்	4	1
உடற்கல்வி பயிற்றுவிப்பாளர்	2	2
உதவி வலைபின்னல் முகாமையாளர்	1	1
தொழில் வழிகாட்டல் ஆலோசகர்	1	1
மொத்தம்	10	6

3.5 கல்விசாரா பதவியணியினர்

ஒவ்வொரு வகையிலும் கல்விசாரா ஊழியர்களின் எண்ணிக்கை கீழே தரப்பட்டுள்ளது.

வகை	அங்கீகரிக்கப்பட்ட ஆளணி	உண்மையான ஆளணி
கொள்வனவு உத்தியோகத்தர்	1	0
மார்ஷல்	1	0
துணை விடுதிக் காப்பாளர்	4	4
கணக்காய்வு உதவியாளர்	3	2
தொழில்நுட்ப அலுவலர் (கற்புல செவிப்புல)	1	0
தொழில்நுட்ப அலுவலர்	31	20
பொது சுகாதார பரிசோதகர்	1	0
முகாமைத்துவ உதவியாளர்	59	42
தொலைபேசி இயக்குனர் மற்றும் வரவேற்பாளர்	2	2
முகாமைத்துவ உதவியாளர் (களஞ்சிய வைப்பாளர்)	2	1
முகாமைத்துவ உதவியாளர் (கணக்கு வைப்பு)	3	0
முகாமைத்துவ உதவியாளர் (சிறாப்பர்)	3	2
நூலக தகவல் உதவியாளர்	7	5
தாதிய அலுவலர்	2	1
பாதுகாப்பு பரிசோதகர்	2	1
வேலை அத்தியட்சகர்	1	0
பண்ணை மேற்பார்வையாளர்	2	0
மேற்பார்வையாளர் (சிவில்)	1	1
மேற்பார்வையாளர் (மின்னியல்)	1	1
மேற்பார்வையாளர் (நில வடிவமைப்பு)	1	1
மருந்தகவியலாளர் (கீழ் மட்டம்)	1	1
ஆய்வுகூட மேற்பார்வையாளர் (கீழ் மட்டம்)	25	25
தச்சன்	1	0
ஒட்டுனர்	1	0
குழாய் பொருத்துனர்	1	1
மின்னியலாளர்	2	2
பாதுகாவலர் மற்றும் சமையற்காரர்	3	2
தொழில் உதவி	28	25
விளையட்டரங்கு காப்பாளர்	1	1
ஜிம்னாசிய உதவியாளர் (கீழ் மட்டம்)	1	1
ஆய்வுகூட மேற்பார்வையாளர்	3	3
மேஸ்திரி – சுகாதார சேவைகள் (கீழ் மட்டம்)	1	1
சாரதி	3	0
மொத்தம்	199	145

3.6 கல்விசாரா பதவியணியினரின் பகிர்வு

பீடம் / கிளை	மிகவும் சிரேஷ்ட 10 வருடத்திற்கு மேல் சேவை புரிந்தவர்	சிரேஷ்ட பணியாளர்கள் சேவைக் காலம் (1- 10 வரை)	சிற்றூழியர்கள்
உபவேந்தர் அலுவலகம்	0	2	1
பதிவாளர் அலுவலகம்	0	2	1
நிதியாளர் அலுவலகம்	0	0	1
விலங்கு விஞ்ஞானமும் ஏற்றுமதி விவசாயமும்	2	11	18
பிரயோக விஞ்ஞான பீடம்	1	10	11
முகாமைத்துவ பீடம்	0	4	1
தொழில்நுட்ப கற்கைகள் பீடம்	0	3	4
மாணவர் அலுவல்கள் பிரிவு	1	7	1
மனிதவள பிரிவு	0	4	2
பொது நிர்வாக பிரிவு	0	4	3
பரீட்சைகள் பிரிவு	0	3	2
களஞ்சிய மற்றும் வழங்கல் பிரிவு	2	4	1
கொடுப்பனவு பிரிவு	0	2	1
சம்பளம் மற்றும் கடன் பிரிவு	1	1	0
அறிக்கை பிரிவு	0	1	0
உள்ளக கணக்காய்வுப் பிரிவு	1	2	1
நூலகம்	2	3	3
மருத்துவ நிலையம்	0	2	1
மூலதன வேலை பிரிவு	0	1	1
பராமரிப்பு பிரிவு	1	4	2
உடற் கல்விப் பிரிவு	0	1	3
கல்வி ஆராய்ச்சி மற்றும் வெளியீட்டுப் பிரிவு	0	1	0
CODL	1	0	1
பதவியணி அபிவிருத்தி நிலையம்	0	0	1
பட்டப்பின் படிப்பு நிலையம்	0	1	0
மொத்தம்	12	73	60

ஆராய்ச்சி
மற்றும்
அபிவிருத்தி

4 ஆராய்ச்சி மற்றும் அபிவிருத்தி

4.1 ஆராய்ச்சிகள், புத்தாக்கங்கள் மற்றும் அபிவிருத்தி

விடயம்	பிரசுரிக்கப்பட்டவை	வர்த்தக மயமாக்கப்பட்டவை	சமர்ப்பிக்கப்பட்டவை
ஆராய்ச்சி கற்கைகளின் எண்ணிக்கை	247	-	117
புத்தாக்கங்கள்/அபிவிருத்தி செய்யப்பட்ட புதிய பொருட்கள் எண்ணிக்கை	21	4	13
சஞ்சிகைகளின் எண்ணிக்கை	109	-	2
புத்தகங்கள்/அத்தியாயங்களின் எண்ணிக்கை	13	-	9
பிரித்தெடுப்புக்களின் எண்ணிக்கை	292	-	97
சுவரொட்டிகள்	24	2	23
மொத்தம்	706	6	261

4.2 நிகழ்ச்சிகள், கருத்தரங்குகள் மற்றும் செயலமர்வுகள்

விடயம்	எதிர்பார்த்தது/வழங்கப்பட்டவை	பூர்த்தி செய்யப்பட்டவை	சமர்ப்பிக்கப்பட்டவை
பட்டப்படிப்பு நிகழ்ச்சிகளின் எண்ணிக்கை	11	10	04
சான்றிதழ் பாடநெறிகளின் எண்ணிக்கை	9	7	1
வழங்கப்பட்ட சமூகம் சார்ந்த நிகழ்ச்சிகளின் எண்ணிக்கை	69	8	17
பதவியணியினர் அபிவிருத்தி கருத்தரங்குகள் மற்றும் செயலமர்வுகள்	66	17	3
மொத்தம்	155	42	25

4.3 பெற்றுக்கொள்ளப்பட்ட விருதுகளின் விபரங்கள்

விடயம்	விருதுகளின் எண்ணிக்கை	கல்விசார் எண்ணிக்கை	மாணவர் எண்ணிக்கை
உள்நாட்டு விருதுகள்	11	1	1
சர்வதேச விருதுகள்	6	1	4
மொத்தம்	17	2	5

முலதன வேலைகள்

5 மூலதன வேலைகள் பிரிவு

அபிவிருத்தி மற்றும் புனர்வாழ்வு திட்டங்கள் இணங்கப்பட்ட காலப்பகுதியில் நிதியத்தை ஒதுக்கீடு செய்வதன் மூலம் செயற்பாடுகளை தரமாக திட்டமிடப்பட்டு செயற்படுத்தப்படுவதை உறுதி செய்வதன் மூலம் பஸ்கலைக்கழகத்தின் கற்பித்தல், கற்றல் மற்றும் ஆராய்ச்சி செயற்பாடுக்கான சிறந்த சூழலொன்றையும் ஏனைய உட்கட்டமைப்பு வசதிகளையும் ஏற்படுத்திக்கொடுப்பதில் மூலதன வேலைப்பிரிவு பொறுப்பாக உள்ளது.

5.1 பாரிய மூலதன திட்டங்கள் மற்றும் முன்னேற்றம் பற்றிய விவரங்கள்

பஸ்கலைக்கழகத்தினால் ஆறு பெரிய மூலதன திட்டங்கள் 2020 ஆம் ஆண்டில் மேற்கொள்ளப்பட்டன. ஒவ்வொரு பாரிய மூலதன திட்டத்தின் நடைபெற்றுக் கொண்டிருக்கும் சுருக்கமான விவரங்கள் மற்றும் அண்மைய புகைப்படம் பின்வரும் அட்டவணை 5.1 முதல் 5.6 வரை காட்டப்பட்டுள்ளன.

அட்டவணை 5.1. தொழில்நுட்ப பீடத்தின் கட்டிடம்

செயற்திட்டத்தின் பெயர்	தொழில்நுட்ப பாடநெறி பட்டப்படிப்பு நிகழ்ச்சி திட்டத்திற்கான உட்கட்டமைப்பு வசதிகள் அபிவிருத்தி திட்டம்
மதிப்பிடப்பட்ட மொத்த கிரயம் (ரூபா.)	316.0 மில்
ஒப்பந்தம்	மத்திய பொறியியலாளர் சேவைகள் (தனி) கம்பனி
ஒப்பந்த தொகை (ரூபா.)	170.6 மில் (VAT உள்ளடங்கலாக)
ஒப்பந்த காலம்	730 நாட்கள்
பௌதீக முன்னேற்றம்	85% (31.12.2020 இல்)
நிதி முன்னேற்றம்	237.6 மில் (31.12.2020 இல்)

அட்டவணை 5.2. நூலக கட்டிடம்

செயற்திட்டத்தின் பெயர்	ஊவா வெல்லஸ்ஸ பஸ்கலைக்கழகத்தின் உட்கட்டமைப்பு வசதிகள் அபிவிருத்தி திட்டம் II நூலக கட்டிடம்
மதிப்பிடப்பட்ட மொத்த கிரயம் (ரூபா.)	476.0 மில்
ஒப்பந்தகாரர்	வரை. தரிண்டன் கன்ஸ்ட்ரக்ஷன் . (தனி) கம்பனி
ஒப்பந்த தொகை (ரூபா.)	441.9 மில் (VAT உள்ளடங்கலாக)
ஒப்பந்த காலம்	730 நாட்கள்
பௌதீக முன்னேற்றம்	62% (31.12.2020 இல்)
நிதி முன்னேற்றம்	275.3 மில் (31.12.2020 இல்)

அட்டவணை 5.3. பதவியணியினர் கற்றல் பிரிவு

செயற்திட்டத்தின் பெயர்	ஊவா வெல்லஸ்ஸ பஸ்கலைக்கழகத்தின் உட்கட்டமைப்பு வசதிகள் அபிவிருத்தி திட்டம் II – பதவியணியினர் கற்றல் பிரிவு
மதிப்பிடப்பட்ட மொத்த கிரயம் (ரூபா.)	185.0 மில்
ஒப்பந்தகாரர்	வரை. நஸீஹா ஹாட்வெயார் கன்ஸர்க்ஷன்
ஒப்பந்த தொகை (ரூபா.)	170.6 மில் (VAT உள்ளடங்கலாக)
ஒப்பந்த காலம்	540 நாட்கள்
பௌதீக முன்னேற்றம்	87% (31.12.2020இல்)
நிதி முன்னேற்றம்	145.9 மில் (31.12.2020இல்)

அட்டவணை 5.4. மாணவர் நலன்புரி நிலையம்

செயற்திட்டத்தின் பெயர்	ஊவா வெல்லஸ்ஸ பஸ்கலைக்கழகத்தின் உட்கட்டமைப்பு வசதிகள் அபிவிருத்தி திட்டம் II ஆம் கட்டம் – மாணவர் நலன்புரி நிலையம்
மதிப்பிடப்பட்ட மொத்த கிரயம் (ரூபா.)	108.0 மில்
ஒப்பந்தகாரர்	குமாரசிரி சிவில் கன்ஸர்க்டர்ஸ்
ஒப்பந்த தொகை (ரூபா.)	79.6 மில் (VAT உள்ளடங்கலாக)
ஒப்பந்த காலம்	365 நாட்கள்
பௌதீக முன்னேற்றம்	65% (31.12.2020இல்)
நிதி முன்னேற்றம்	44.8 மில் (31.12.2020இல்)

அட்டவணை 5.5. பதவியணி விடுதிகள்

செயற்திட்டத்தின் பெயர்	பதவியணி தங்குமிட விடுதிகள்
மதிப்பிடப்பட்ட மொத்த கிரயம் (ரூபா.)	50.0 மில்
ஒப்பந்தகாரர்	மத்திய பொறியியலாளர் உசாத்துணை கம்பனி
ஒப்பந்த தொகை (ரூபா.)	41.4 மில் (VAT உள்ளடங்கலாக)
ஒப்பந்த காலம்	270 நாட்கள்
பௌதீக முன்னேற்றம்	100%(31.12.2020இல்)
நிதி முன்னேற்றம்	36.3 மில் (31.12.2020இல்)

அட்டவணை 5.6. பிரதான நுழைவாயில் அபிவிருத்தி

செயற்திட்டத்தின் பெயர்	பிரதான நுழைவாயில் அபிவிருத்தி
மதிப்பிடப்பட்ட மொத்த கிரயம் (ரூபா.)	36.0 மில்
ஒப்பந்தகாரர்	குமாரசிரி சிவில் கன்ஸர்க்டர்ஸ்
மதியுரையாளர்	மத்திய பொறியியலாளர் உசாத்துணை கம்பனி
ஒப்பந்த தொகை (ரூபா.)	30.7 மில் (VAT உள்ளடங்கலாக)
ஒப்பந்த காலம்	210 Days
பௌதீக முன்னேற்றம்	100% (31.12.2020இல்)
நிதி முன்னேற்றம்	34.2 மில் (31.12.2020இல்)

5.1.1 பெறுகை செயற்பாட்டின் கீழ் உள்ள செயற்திட்டங்கள்

அட்டவணை 5.7. மாற்று நீர் வழங்கல் முறைமை

செயற்திட்டத்தின் பெயர்	மாற்று நீர் வழங்கல் முறைமை
மொத்த கிரய மதிப்பீடு (ரூபா.)	53.0 மில்
தற்போதய முன்னேற்றம்	பெறுகை செயற்பாடு இடம்பெற்று வருகின்றது.

5.2 புனரமைப்பு செயற்திட்டங்கள் தொடர்பான விபரங்கள்

பிரதான மூலதன செயற்திட்டங்கள் தவிர மூலதன வேலைப் பிரிவினால் ஒவ்வொரு ஆண்டும் பராமரிப்பு பிரிவின் தொழில்நுட்ப ஒத்துழைப்புடன் புனரமைப்பு நடவடிக்கைகளும் செயற்படுத்தப்படுகின்றன. அதன் பிரகாரம் 2020 ஆம் ஆண்டில் செயற்படுத்தப்பட்ட புனரமைப்பு செயற்திட்டங்கள் அட்டவணை 5.8 இல் காண்பிக்கப்படுகின்றன.

அட்டவணை 5.8. புனரமைப்பு செயற்திட்டங்கள்

இலக்கம்	செயற்திட்டத்தின் பெயர்	பெறுமதிசேர் வரியுடன் வழங்கப்பட்ட தொகை (ரூபா.)
1	ஊவா வெல்லஸ்ஸ பஸ்கலைக்கழகத்தின் செனட் கட்டிடத்தின் பராமரிப்பு பிரிவிற்கு நிலக் கீழ் மின்சார வழங்கல்	1,349,109.69
2	ஊவா வெல்லஸ்ஸ பஸ்கலைக்கழகத்தின் ஜீ புளொக் விரிவுரை மண்டபங்களுக்கு காற்றுச்சீராக்க வசதிகளை மேம்படுத்துதல்	3,453,000.00
3	மாதிரி கால்நடை வளங்கள் பிரிவிற்கு பெயர் பலகை வழங்குதலும் பொருத்துதலும்	55,000.00

நிதி
அறிக்கைகள்
2020



கணக்கீட்டு உத்தியோகத்தரின் சான்றிதழ்

2020 ஆம் ஆண்டிற்கான நிதிக்கூற்றுக்கள்

2020 திசம்பர் 31 இல் முடிவடைந்த நிதியாண்டிற்கான ஊவா வெல்லஸ்ஸ பஸ்கலைக்கழகத்தின் நிதிக் கூற்றுக்கள் பஸ்கலைக்கழக மானியங்கள் ஆணைக்குழுவால் குறிப்பிடப்பட்ட வடிவத்திலும் முறையிலும் 1978 ஆம் ஆண்டின் 16 ஆம் இலக்க பஸ்கலைக்கழக சட்டத்தின் பிரிவு 106 மற்றும் 107 ன் படி தயாரிக்கப்பட்டுள்ளன. 1971 ஆம் ஆண்டின் 38 ஆம் இலக்க நிதிச் சட்டத்தின் விதிமுறைகள் மற்றும் நிதி செயலாற்றல் அறிக்கை மற்றும் நிதிக்கூற்றுக்களில் குறிப்பிடப்பட்டுள்ள குறிப்புகள் மற்றும் அட்டவணைகளுடன் கணக்காய்வாளர் தலைமை அதிபதிக்கு வழங்கப்பட்டுள்ளது. பஸ்கலைக்கழக மானியங்கள் ஆணைக்குழுவால் பரிந்துரைக்கப்பட்ட நிதி விதிகள் மற்றும் நடைமுறைகள் பின்பற்றப்பட்டுள்ளன. மேலும் பரிவர்த்தனைகளின் தனியுரிமையையும் செலவினங்களின் செயற்றிறனையும் உறுதி செய்யும் வகையில் கட்டுப்பாடு முறைகள் நடைமுறையில் பராமரிக்கப்படுகின்றன. எனது அறிவின் மிகச் சிறந்த வகையில், நிதிக்கூற்றுக்கள் திருப்திகரமாக தயாரிக்கப்பட்டு பஸ்கலைக்கழகத்தின் நிதி நிலை குறித்த உண்மையான மற்றும் நியாயமான தன்மையை வெளிப்படுத்துகின்றன.

பேராசிரியர் ஜே.எல்.ரத்னசேகர

உப வேந்தர்

2021 பெப்ரவரி 28,

6 ஒரு மாணவருக்கான கிரயம்

6.1 நிதிசார் கண்ணோட்டம்

ஆண்டு	2016	2017	2018	2019	2020
மாணவர்களின் எண்ணிக்கை	2046	2250	2502	2701	2908
மீண்டெழும் செலவினம் (ரூபா.000)	693,019	893,332	1,090,613	1,300,169	1,358,590
மூலதனச் செலவினம் (ரூபா.000)	273,367	530,145	458,035	457,755	280,944
ஒரு மாணவருக்கான கிரயம்-மீண்டெழும் (ரூபா.000)	339	397	436	481	467
ஒரு மாணவருக்கான கிரயம்-மூலதனம்(ரூபா.000)	134	236	183	169	97

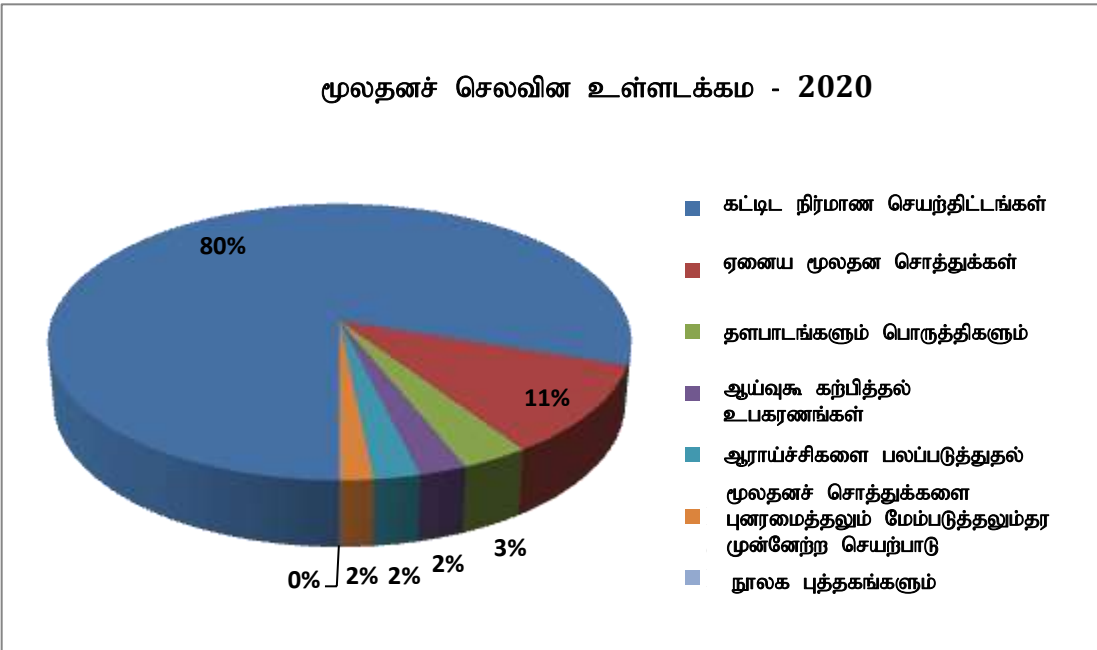
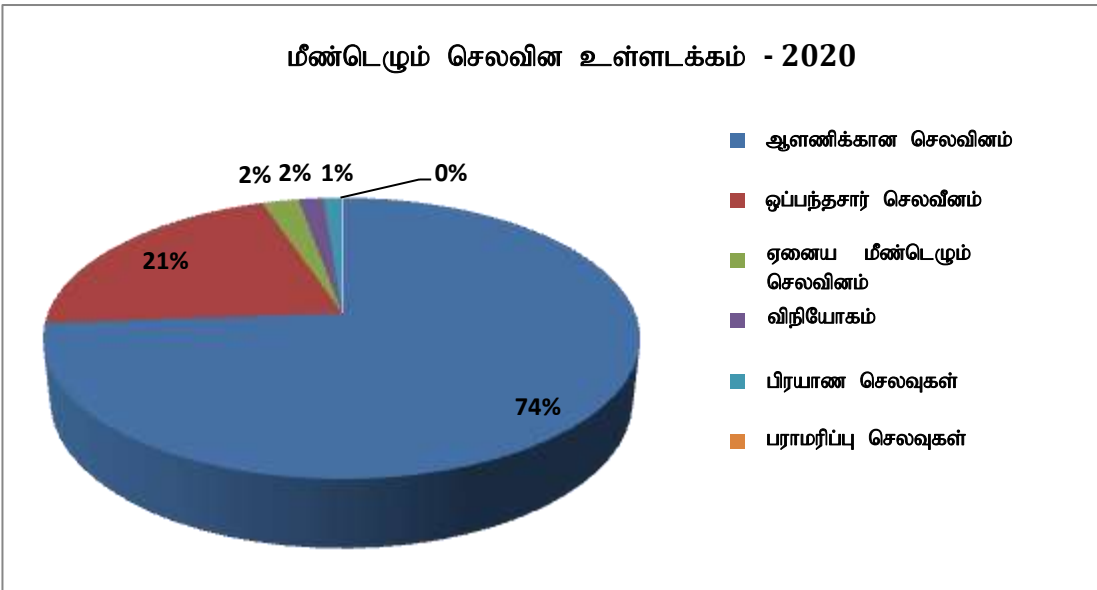

6.2 நிதி பெறுபேறுகளின் சுருக்கம் (31.12.2020 இல் முடிவடைந்த ஆண்டிற்கான)

மீண்டெழும் செலவினம் (ரூபா. 000)		2016	2017	2018	2019	2020
ஆளணிக்கான செலவினம்		293,375	347,634	483,635	627,780	779,526
ஏனைய மீண்டெழும் செலவினம்		344,586	485,092	550,528	644,592	550,378
மாணவர் நிதி உதவி		55,058	60,606	56,450	27,797	28,687
மொத்தம்		693,019	893,332	1,090,613	1,300,169	1,358,590

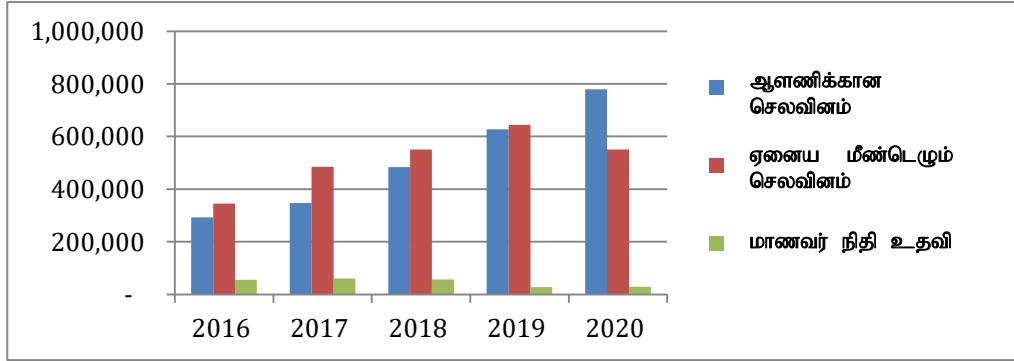

மூலதனச் செலவினம் (ரூபா. 000)		2016	2017	2018	2019	2020
கட்டிட நிர்மாண செயற்திட்டங்கள்		84,356	127,300	182,273	182,273	225,709
நிலையான சொத்துக்கள் கையேற்றல்		144,506	326,717	190,105	190,105	44,624
ஆராய்ச்சிகளை பலப்படுத்துதல்		7,123	8,360	7,874	7,874	6,255
தர முன்னேற்ற செயற்பாடு		7,660	368	1,042	1,042	-
மூலதனச் சொத்துக்களை புனரமைத்தலும் மேம்படுத்தலும்தர முன்னேற்ற செயற்பாடு		29,721	67,399	76,741	76,741	4,356
மொத்தம்		273,367	530,145	458,035	458,035	280,944

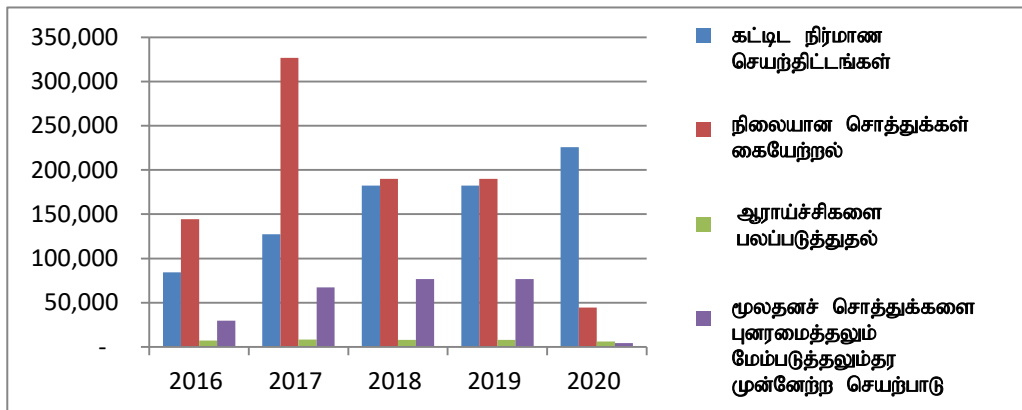

திறைசேரி மானியங்கள்				
	மீண்டெழுபவை		மூலதனம்	
	தோகை (ரூபா. '000)	%	தோகை (ரூபா. '000)	%
2019				
பாதிடப்பட்டவை	940,000	100	362,000	100
அனுமதிக்கப்பட்ட	940,000	93	362,000	99
விடுவிக்கப்பட்ட	918,000	93	338,000	85
2020				
பாதிடப்பட்டவை	956,000	100	261,500	100
அனுமதிக்கப்பட்ட	956,000	100	261,500	100
விடுவிக்கப்பட்ட	956,000	100	261,500	100

பொதுவான தகவல்கள்					
	2016	2017	2018	2019	2020
மாணவர் எண்ணிக்கை	2046	2250	2502	2701	2908
பதவியணி விபரம்					
கல்விசார் பதவியணி	116	135	151	153	161
நிருவாக பதவியணி	16	21	21	24	22
நூலக பதவியணி	3	3	4	3	3
கல்விசாரா பதவியணி	73	130	133	152	151
மொத்தம்	208	289	309	332	337

6.3 நிதி நிலைமைக்கூற்று (31.12.2020 இல் முடிவடைந்த ஆண்டிற்கான)

நிதி நிலைமைக்கூற்று (31.12.2020 இல் உள்ளவாறு)			
	குறிப்பு	2020 ரூபா.	2019 ரூபா.
சொத்துக்கள்			
நடைமுறைச் சொத்துக்கள்			
காசு மற்றும் காசுக்கு சமமானவையும்	01	26,829,548	13,550,159
முதலீடுகள்	02	39,604,194	35,267,054
கிடைக்கப் பெறக்கூடியவை	03	17,937,360	17,095,067
இருப்புக்கள்	04	32,376,946	32,681,608
முற்பணங்கள்	05	11,500	220,196
		116,759,547	98,814,084
நடைமுறையல்லாத சொத்துக்கள்			
பெற வேண்டியவை	06	7,001,332	9,096,931
சொத்து, இயந்திரசாதன மற்றும் உபகரணம்	07	1,589,458,459	1,779,157,013
நூலக புத்தகங்களும் அங்கிகளும்	07	20,753,953	30,495,585
மூலதன வேலை நடைமுறை	08	828,692,588	628,782,285
காணியும் காணி மேம்பாடும்	09	113,163,033	113,163,033
தர முன்னேற்ற செயற்திட்டங்கள்	10	1,819,015	3,161,149
		2,560,888,380	2,563,855,996
மொத்தச் சொத்துக்கள்		2,677,647,927	2,662,670,080
பொறுப்புக்கள்			
நடைமுறைப் பொறுப்புக்கள்			
அட்டுறு செலவுகள்	11	101,446,035	88,352,105
நானாவித கடன் வழங்குனர்கள் மற்றும் ஏனையோர்	12	119,897,947	160,435,838
செலவழிக்கப்படாத மூலதனம் நன்கொடை		1,594,333	5,167,951
		222,938,316	253,955,893
நடைமுறையற்ற பொறுப்புக்கள்			
தாமதப்படுத்தப்பட்ட வருமானம்	13	870,272,961	938,394,223
பணிக்கொடைக்கான ஏற்பாடுகள்	14	109,894,564	46,832,429
		980,167,526	985,226,653
மொத்தப் பொறுப்புக்கள்		1,203,105,841	1,239,182,546
தேறிய சொத்துக்கள்		1,474,542,086	1,423,487,535

குறிப்பு	2020 ரூபா.	2019 ரூபா.	
உரிமையாண்மை மற்றும் கையிருப்பு			
உரிமையாண்மை மற்றும் கையிருப்பு			
ஒட்டுமொத்த நிதி	15	2,627,721,241	2,409,876,355
பொது ஒதுக்கம்	16	(1,217,272,752)	(1,040,725,865)
விசேட ஒதுக்கம்	17	6,176,696	7,745,648
		1,416,625,184	1,376,896,139
நிதியங்கள்			
பிணை முறி மீறல்	18	47,062,538	36,231,675
வேறு நிதிகள்	19	10,854,364	10,359,721
		57,916,902	46,591,396
மொத்த நிகர சொத்துக்கள்/ உரிமையாண்மை		1,474,542,086	1,423,487,535

நிதி அறிக்கைகள் 1978 இன் 16 ஆம் இலக்க பல்கலைக்கழக சட்டத்தின் தேவைகளுக்கு இணங்குவதாக நான் உறுதிப்படுத்துகின்றேன்.

கே.ஜி.லியனகே

நிதியாளர்

இந்த நிதிக்கூற்றுக்களை தயாரித்தல் மற்றும் வழங்குவதற்கு பேரவைவின் உறுப்பினர்கள் பொறுப்பாவர்.

நிதி அறிக்கைகள் பேரவையால் அங்கீகரிக்கப்பட்டு பேரவை சார்பாக கையொப்பமிடப்பட்டன.

பேரா.ஜே.எல் ரத்னசேகர

உப வேந்தர்

பேரா. கே.பீ. விஜேசேகர

பேரவை உறுப்பினர்

அனுஜக ரணசிங்க

பேரவை உறுப்பினர்

நிதிச் செயலாற்றல் கூற்று (31.12.2020 இல் முடிவடைந்த ஆண்டிற்கான)

	குறிப்பு	2020 ரூபா.	2019 ரூபா.
வருமானம்			
மீண்டு வரும் மூலதனம்	20	956,000,000	918,000,000
உதவிக் கொடுப்பனவு மஹாபொல மானியங்களும்	21	28,686,550	27,797,400
சுய நிதி நிகழ்வுத்திட்ட வருமானம்	22	9,749,563	2,401,167
ஏனைய வருமானம்	23	19,752,968	17,036,040
நிலைமாக்கூடிய மூலதன மானியங்கள்	24	165,456,342	162,243,423
மொத்த வருமானம்		1,179,645,424	1,127,478,030
செலவுகள்			
ஆளணி வேதனாதிகள்	25	779,525,979	627,779,975
பிரயாணச் செலவுகள்	26	507,985	1,810,652
வழங்கல்கள்	27	16,936,210	28,689,383
பராமரிப்பு	28	12,257,317	23,977,479
ஒப்பந்தசார் செலவீனம்	29	221,565,857	254,671,656
ஏனைய மீண்டுவரும் செலவுகள்	30	24,646,598	49,421,751
சுயநிதி நிகழ்வுத்திட்ட செலவுகள்	31	1,884,793	1,944,376
மாணவர் உதவு தொகை மற்றும் மஹாபொல கொடுப்பனவுகள்	32	28,686,550	27,797,400
பெறுமானத்தேய்வு	33	274,463,965	286,021,128
மொத்த செலவுகள்		1,360,475,253	1,302,113,799
காலப்பகுதிக்கான மிகை / பற்றாக்குறை			
		(180,829,830)	(174,635,769)

6.4 காசுப்பாய்ச்சல் கூற்று (31.12.2020 இல் முடிவடைந்த ஆண்டிற்கான)

	2020 ரூபா.	2019 ரூபா.
செயற்பாட்டு நடவடிக்கைகளிலிருந்து காசுப் பாய்ச்சல்		
பொதுவான நடவடிக்கைகளிலிருந்து தேறிய மிகை / பற்றாக்குறை	(180,829,830)	(174,635,769)
முன்னைய ஆண்டு தொடர்பான பெறுவனவுகள் / கொடுப்பனவுகள் சு	(729)	(318,214)
காசு அல்லாத அசைவு		
காலக்கழிவு மூலதன மானியம்	(165,456,342)	(162,243,423)
பெறுமானத்தேய்வு	274,463,965	286,021,128
தொழிற்பாட்டு மூலதனத்திற்கு முன்னரான ஒதுக்கீடுகளும் ஏனையவையும்	67,345,806	12,034,169
தொழிற்பாட்டு மூலதனத்திற்கு முன்னரான தொழிற்பாட்டு இலாபம்	(4,477,130)	(39,142,109)
தொழிற்பாட்டு மூலதனத்திலான மாற்றம்		
(நடைமுறை) பெறவேண்டியவை (அதிகரிப்பு) / குறைவு	(842,294)	6,890,569
(நடைமுறை அல்லாத) பெறவேண்டியவை (அதிகரிப்பு) / குறைவு	2,095,600	480,449
இருப்புக்களில் (அதிகரிப்பு) / குறைவு	304,662	96,330
முற்பணங்களில் (அதிகரிப்பு) / குறைவு	208,696	749,571
அட்டுறு செலவினங்களில் அதிகரிப்பு / (குறைவு)	13,093,930	21,101,020
நானாவித கடன்கொடுத்தோரில் அதிகரிப்பு / (குறைவு)	(40,537,891)	36,335,902
செயற்பாட்டு நடவடிக்கைகளிலிருந்து தேறிய காசுப் பாய்ச்சல்	(30,154,425)	26,511,732
முதலீட்டு நடவடிக்கைகளிலிருந்து காசுப் பாய்ச்சல்		
நிலையான சொத்துக்களுக்கான சேர்த்தல்கள்	(273,554,552)	(457,615,828)
முதலீடுகள்	(4,337,140)	(6,989,417)
மூலதன நடவடிக்கைகளிலிருந்து தேறிய காசுப் பாய்ச்சல்	(277,891,691)	(464,605,245)
நிதிநடவடிக்கைகளிலிருந்து காசுப் பாய்ச்சல்		
திறைசேரி நிதிகள்	310,000,000	428,000,000
ஏனைய நிதிகள்	11,325,506	8,146,718
நிதிநடவடிக்கைகளிலிருந்து தேறிய காசுப் பாய்ச்சல்	321,325,506	436,146,718
காசு மற்றும் அதற்குச் சமமானவற்றின் தேறிய அதிகரிப்பு (குறைவு)	13,279,389	(1,946,795)
ஆண்டின் ஆரம்ப காலத்தில் காசு மற்றும் அதற்குச் சமமானவைகள்	13,550,159	15,496,954
ஆண்டின் இறுதி காலத்தில் காசு மற்றும் அதற்குச் சமமானவைகள்	26,829,548	13,550,159
குறிப்பு - 31.12.2020 இல் உள்ளவாறு மீதி		
வங்கி	கணக்கிலக்கம்	
இல.வங்கி	- 3114828	1,006,073
இல.வங்கி	- 3114820	7,722,585
இல.வங்கி	- 78166821	3,061,058
இல.வங்கி	- 78057047	6,854,110
இல.வங்கி	- 81216727	588,260
மக்.வங்கி	- 10100168384805	7,597,462
மொத்தம்		26,829,548

6.5 உரிமை மூலதன மாற்றங்கள் கூற்று (31.12.2020 இல் முடிவடைந்த ஆண்டிற்கான)

	திரண்ட நிதி	பொது ஒதுக்கம்	விசேட ஒதுக்கம்	மொத்தம் ரூபா.
01.01.2019 இல் இருந்தவாறான மீதி	2,195,587,549	(862,847,638)	9,538,832	1,342,278,742
முன்னைய வருட சீராக்கங்கள்				
நுகர்வு இருப்புக்கள் தொடர்பாக மேற்கொள்ளப்பட்ட சீராக்கங்கள்		(587,192)		(587,192)
உத்தியோகத்தர்களின் பணிக்கொடை மாற்றங்கள்		1,043,873		1,043,873
சீராக்கல்களுடன் தொடர்பான அட்டுறு செலவுகள்		159,052		159,052
சுயநிதியிடல் நிகழ்ச்சி இலாபம் மாற்றல்		(3,332,102)		(3,332,102)
ஏனையவை		(526,089)		(526,089)
மாற்றல்கள் - 2019				-
மூலதன பங்கீடு அல்லது வருடத்திற்கான மிகை	214,288,807			214,288,807
காலப்பகுதிக்கான மிகை / பற்றாக்குறை		(174,635,769)		(174,635,769)
நன்கொடை மானியம் கிடைப்பனவு			139,654	139,654
மூலதனத்திற்கான காலக்கழிவு			(1,932,838)	(1,932,838)
31.12.2019 உள்ளவாறான மீதி	2,409,876,355	(1,040,725,865)	7,745,648	1,376,896,139
01.01. 2020 இல் இருந்தவாறான மீதி	2,409,876,355	(1,040,725,865)	7,745,648	1,376,896,139
முன்னைய வருட சீராக்கங்கள்				
நுகர்வு இருப்புக்கள் தொடர்பாக மேற்கொள்ளப்பட்ட சீராக்கங்கள்		3,365,447		3,365,447
சீராக்கல்களுடன் தொடர்பான அட்டுறு செலவுகள்		2,039,825		2,039,825
ஏனையவை		(1,122,330)		(1,122,330)
கொடுக்கல் வாங்கல்கள் - 2020				-
மூலதன பங்கீடு அல்லது வருடத்திற்கான மிகை	217,844,885			217,844,885
காலப்பகுதிக்கான மிகை / பற்றாக்குறை		(180,829,830)		(180,829,830)
நன்கொடை மானிய கொடுப்பனவுகள்			37,396	37,396
மானியங்களுக்கான காலக்கழிவு			(1,606,348)	(1,606,348)
31.12.2020 இல் இருந்தவாறான மீதி	2,627,721,241	(1,217,272,752)	6,176,696	1,416,625,184

6.6 நிதிக்கூற்றுக்களுக்கான குறிப்பு (31.12.2020 இல் முடிவடைந்த ஆண்டிற்கான)

01 காசு மற்றும் பணச் சமமானவை வங்கி மீதிகள்		2020	2019
		ரூபா.	ரூபா.
இலங்கை வங்கி - பதுளை			
A\C No. 3114820		7,722,585	3,251,293
A\C No 3114828		1,006,073	844,836
A\C No 78166821		3,061,058	403,644
A\C No 78057047		6,854,110	2,364,912
A\C No 81216727		588,260	4,323,115
மக்கள் வங்கி - பதுளை			
A\C No.010100168384805		7,597,462	2,362,358
		26,829,548	13,550,159
02 முதலீடுகள்		2020	2019
		ரூபா.	ரூபா.
நிலையான வைப்பு			
UKK நிதியம்		4,482,794	4,080,574
உபவேந்தர் நிதியம்		365,125	332,201
பாதுகாப்பு வைப்பு (சிராப்பர்,களஞ. காப்பாளர்) - இல.வங்கி		75,000	75,000
பிணை(ஒப்பந்தம்) மீறல் நிதியம்		22,520,348	18,290,142
வேந்தர் புலமைப்பரிசில் நிதியம்		1,063,000	1,063,000
பட்டமளிப்பிற்கான நிதியம்		204,600	204,600
சிங்கராஜா திட்டம்		10,893,327	11,221,537
		39,604,194	35,267,054
03 ஒதுக்கீடுகள்		2020	2019
		ரூபா.	ரூபா.
பெறவேண்டியவை	3.1	480,000	480,000
வரவுகள் - மீள் நிகழ்வு	3.2	13,723,069	12,605,835
வரவுகள் - சுய தேவையான பணம் செலுத்திய நிகழ்ச்சிகள்		81,400	263,260
ஊழியர் கடன்கள் மற்றும் முற்பணங்கள்	3.3	3,652,892	3,745,972
		17,937,360	17,095,067
3.1 பாதுகாப்பு வைப்பு			
விக்டோரியா ஏஜன்சீஸ்		150,000	150,000
பதுளை பல்நோக்கு கூட்டுறவு சங்கம் (எரிபொருள் வைப்பு)		150,000	150,000
பதுளை பிரதேச சபை		180,000	180,000
		480,000	480,000

நிதிக்கூற்றுக்களுக்கான குறிப்பு

3.2 பெறவேண்டியவை - மீண்டெழுபவை				
மாணவர்உதவி நிதியம்		7,475,200		5,478,700
பிணை முறி மீறல் நிதியம்		4,385,762		5,087,342
நிலையான வைப்பு வட்டி		1,821,767		1,844,599
2019 மாநாட்டு அனுசரணை		-		120,000
ஏனைய பெறவேண்டியவைகள்		40,341		75,194
		13,723,069		12,605,835
3.3 பதவியணி கடன் மற்றும் முற்பணம்				
வுகை	31.12.2020 இல் மதி	வயதுப் பகுப்பாய்வு		
		1 ஆண்டிற்கு கீழ்	1-2 வருடங்கள்	2 வருடங்களுக்கு மேல்
இடர் கடன்	9,470,583	3,274,191	2,235,003	3,961,388
பதவியணியினர் கடன்	13,940	5,100	4,760	4,080
விழா கடன்	3,750	3,750	-	-
கணனி கடன்	370,000	114,500	88,500	167,000
வாகனக் கடன்	795,950	255,350	223,350	317,249
	10,654,223	3,652,892	2,551,614	4,449,718
04 இருப்புக்கள்				
			2020	2019
			ரூபா.	ரூபா.
எழுதுகருவி பொருட்கள்			9,146,497	9,943,982
கட்டிடம் மற்றும் கட்டமைப்புக்கள் பராமரிப்பு			621,828	1,199,787
இயந்திர மற்றும் மின் பொருட்கள்			598,867	982,294
மருத்துவ பொருட்கள்		4.1	442,755	580,610
இரசாயன மற்றும் கண்ணாடி பொருட்கள்		4.1	21,566,999	9,974,934
			32,376,946	32,681,608
4.1 மருத்துவ பொருட்கள் மற்றும் இரசாயன மற்றும் கண்ணாடி பொருட்கள்				
			மருந்து	இரசாயனங்களும்
			இருப்புக்கள்	கண்ணாடிகளும்
ஆரம்ப இருப்பின் மதிப்பு			580,610	23,337,528
கொள்வனவுகள்			359,213	1,308,462
இறுதி இருப்பின் மதிப்பு			(442,755)	(21,566,999)
2019 ஆம் ஆண்டு நுகர்வு			497,069	3,078,992

நிதிக்கூற்றுக்களுக்கான குறிப்பு

4.2 ஆய்வக நோக்கங்களுக்காக வாங்கப்பட்ட பின்வரும் வகை மற்றும் விலங்குகள் 2020 ஆம் ஆண்டின் இறுதியில் பஸ்கலைக்கழகத்தில் வாழ்கின்றன.			
			அளவு
	நியூசிலாந்து குறுக்கு முயல்		5
	முயல் (கலிபோனியா வெள்ளை)		1
	சகிரெஸ் மயல்		4
	ஆடுகள்		3
	துருக்கி		1
	கினிப் பன்றி		7
	தீ கொழி		2
	காடைகள்		13
05 முற்பணங்கள்			
			2020
			2019
			ரூபா.
			ரூபா.
	நானாவித முற்பணங்கள் -		-
	மீண்டுவரும்		98,000
	நானாவித முற்பணங்கள் -	5.1	11,500
	மூலதனம்		122,196
			11,500
			220,196
5.1 நானாவித முற்பணங்கள் - மூலதனம்			
	வை.என்.எஸ் விஜேவர்தன		11,500
			11,500
06 பெறவேண்டியவை நடைமுறையல்லாத			
			2020
			2019
			ரூபா.
			ரூபா.
	வாகனக் கடன்கள்	3.3	540,600
	688,950		688,950
	ஊழியர் கட்கள்		8,840
	28,050		28,050
	கணனி கடன்கள்		255,500
	332,500		332,500
	இடர்க் கடன்கள்		6,196,391
	8,047,431		8,047,431
			7,001,332
			9,096,931

நிதிக்கூற்றுக்களுக்கான குறிப்பு

07 ஆதனங்கள், பொறிகள் மற்றும் உபகரணங்கள்						
7.1 நிலைான சொத்துக்களை கையேற்றல்						
		01.01.2020 இல் மீதி	சேர்த்தல்கள்	கையகற்றல்	மாற்றல்	31.12.2020 இல் மீதி
7.1.1 கொண்டு வரப்பட்ட பெறுமதி						
கட்டிடங்கள்		2,028,468,690	-	-	(2,240,289)	2,026,228,400
தளபாடங்களும் பொருத்திகளும்		295,889,461	8,348,785	-	-	304,238,246
பொறியும் இயந்திரங்களும்		12,814,680	5,870,904	-	-	18,685,584
அலுவலக உபகரணங்கள்			-	-	-	
அலுவலக உபகரணங்கள்		35,594,546	790,500	-	(24,900)	36,360,146
விளையாட்டுப் பொருட்கள்		11,506,925	1,160,145	-	-	12,667,070
ஏனைய மூலதன சொத்துக்கள்		28,211,130	2,232,546	-	-	30,443,675
கணினிகள்		100,125,881	19,638,487	-	-	119,764,367
ஆய்வுகூ கற்பித்தல் உபகரணங்கள்		558,799,902	6,407,530	-	-	565,207,432
மோட்டார் வாகனங்கள்		18,650,000	-	-	-	18,650,000
மொத்தம் கொண்டு வரப்பட்ட பெறுமதி		3,090,061,214	44,448,896	-	(2,265,189.32)	3,132,244,921
7.1.2 பெறுமானத்தேய்வு						
கட்டிடங்கள்		917,416,715	101,410,747	-	1,132,604	1,019,960,066
தளபாடங்களும் பொருத்திகளும்		160,103,284	22,306,086	-	-	182,409,371
பொறியும் இயந்திரங்களும்		5,855,922	3,392,433	-	-	9,248,355
அலுவலக உபகரணங்கள்						
அலுவலக உபகரணங்கள்		22,497,038	5,539,383	-	(9,545)	28,026,876
விளையாட்டு பொருட்கள்		8,239,583	1,794,072	-	-	10,033,655
ஏனைய மூலதன சொத்துக்கள்		16,164,610	3,898,149	-	-	20,062,759
கணினிகள்		65,014,053	16,702,377	-	-	81,716,430
ஆய்வுகூ கற்பித்தல் உபகரணங்கள்		341,883,260	82,637,745	-	-	424,521,005
மோட்டார் வாகனங்கள்		7,901,667	3,730,000	-	-	11,631,667
மொத்தப் பெறுமானத்தேய்வு		1,545,076,133	241,410,992	-	1,123,059	1,787,610,184

நிதிக்கூற்றுக்களுக்கான குறிப்பு

7.1.3 தேறிய பெறுமதி						
கட்டிடங்கள்	1,111,051,974	-	-	-	-	1,006,268,334
தளபாடங்களும் பொருத்திகளும்	135,786,177	-	-	-	-	121,828,876
பொறியும் இயந்திரங்களும்	6,958,758	-	-	-	-	9,437,229
அலுவலக உபகரணங்கள்						
அலுவலக உபகரணங்கள்	13,097,507	-	-	-	-	8,333,269
விளையாட்டுப் பொருட்கள்	3,267,342	-	-	-	-	2,633,415
ஏனைய மூலதன சொத்துக்கள்	12,046,520	-	-	-	-	10,380,917
கணனிகள்	35,111,827	-	-	-	-	38,047,937
ஆய்வுகூட கற்பித்தல் உபகரணங்கள்	216,916,641	-	-	-	-	140,686,426
மோட்டார் வாகனங்கள்	10,748,333	-	-	-	-	7,018,333
தேறிய மொத்த பெறுமதி	1,544,985,080	-	-	-	-	1,344,634,737
7.1.4 அலுவலக உபகரணங்கள் கீழே காட்டப்பட்டவாறு மதிப்பீடு செய்யப்பட்ட ஆயுட்காலத்தில் அடிப்படையில் பெறுமானத்தேய்வு செய்யப்படும்						
வைரஸ் பாதுகாப்பு	3 years					
ஏனைய அலுவலக உபகரணங்கள்	5 years					
7.2 நிலையான சொத்துக்கள் புனரமைப்பு						
	01.01.2020 இல் மீதி	சேர்த்தல்கள்	சேர்த்தல்கள்	மாற்றல்		31.12.2020 இல் மீதி
7.2.1 கொண்டு வரப்பட்ட பெறுமதி						
கட்டிடமும் அமைப்பும்	கட்டிட 290,610,006	26,191,188	-	-	-	316,801,194
மொத்தம் முன்கொண்டு வரப்பட்ட பெறுமதி	290,610,006	26,191,188	-	-	-	316,801,194
7.2.2 பெறுமானத்தேய்வு						
கட்டிடமும் அமைப்பும்	கட்டிட 56,438,073	15,539,399	-	-	-	71,977,473
பெறுமானத்தேய்வு மொத்தம்	56,438,073	15,539,399	-	-	-	71,977,473
7.2.3 தேறிய புத்தக பெறுமதி						
கட்டிடமும் அமைப்பும்	கட்டிட 234,171,933	-	-	-	-	244,823,721
தேறிய தேறிய புத்தக பெறுமதி	234,171,933	-	-	-	-	244,823,721
மொத்தம்	1,779,157,013	-	-	-	-	1,589,458,459

நிதிக்கூற்றுக்களுக்கான குறிப்பு

7.3 நூலக புத்தகங்களும் அங்கிகளும்		01.01.2020 இல் மதி	சேர்த்தல்கள்	சேர்த்தல்கள்	மாற்றல்	31.12.2020 இல் மதி
7.3.1 கொண்டு வரப்பட்ட பெறுமதி						
நூலக புத்தகங்கள்		89,042,420	175,067	-	-	89,217,487
மேலங்கிகள்		3,238,420	-	-	-	3,238,420
முன்கொண்டு வரப்பட்ட மொத்தம்		92,280,840	175,067	-	-	92,455,907
7.3.2 பெறுமானத்தேய்வு						
நூலகப் புத்தகங்கள்		59,747,479	9,573,115	-	-	69,320,594
மேலங்கிகள்		2,037,776	343,583	-	-	2,381,359
மொத்த பெறுமானத்தேய்வு		61,785,255	9,916,698	-	-	71,701,953
7.3.3 தேறிய புத்தக பெறுமதி						
நூலகப் புத்தகங்கள்		29,294,941	-	-	-	19,896,892
மேலங்கிகள்		1,200,644	-	-	-	857,061
மொத்த புத்தகங்களும் மேலங்கிகளும்		30,495,585	-	-	-	20,753,953
08 மூலதன நடைமுறை வேலைகள்						
		ஒப்பந்த தொகை (வரியில்லாமல்)	01.01.2020 இல் மதி	கையகற்றல்	மாற்றல்	31.12.2020 இல் மதி
ஊவா வெள்ளஸ்ஸ பஸ்கலை தாபித்தல் கட்டம் 11		-	13,257,124		-	13,257,124
ஊவா வெள்ளஸ்ஸ பஸ்கலைக் கழக தாபித்தல் கட்டம் 11 எஞ்சிய கட்டம்		628,461,071	310,173,724	190,201,498		500,375,221
தொழில்நுட்ப பீட கட்டிடத்தை தாபித்தல் பாதீட்டு முன்மொழிவு 2016/2017)		253,219,360	215,442,600	22,152,742		237,595,342
செய்ந்திட்ட புனரமைப்பும் மேம்படுத்தல்களும்		45,666,119	47,228,567	4,356,313	(26,191,188)	25,393,692
நான்கு பதவியணிக்கான உத்தியோகபூர்வ விடுதி நிர்மாணம்		35,996,045	23,717,418	12,611,928		36,329,346
பிரதான சிற்றுண்டிச்சாலையை வடிவமைத்தல்		15,853,265	14,998,801	743,061		15,741,862
ஆய்வுகூட உபகரண வழங்கலும் நிறுவுதலும்		6,225,000	3,964,050		(3,964,050)	-
மொத்த மூலதன வேலை முன்னேற்றம்		985,420,860	628,782,285	230,065,542	(30,155,238)	828,692,588

நிதிக்கூற்றுக்களுக்கான குறிப்பு

09 காணி மற்றும் காணி மேம்படுத்தலும்					
	01.01.2020 இல் மீதி	சேர்த்தல்கள்	சேர்த்தல்கள்	மாற்றல் ரூபா	31.12.2020 இல் மீதி
பல்கலைக்கழக வளவுகள்	111,321,068	1,200,000	-	-	112,521,068
ஆரம்ப செலவினம் - காணி கையேற்றல்	1,841,965	(1,200,000)	-	-	641,965
மொத்த மூலதன வேலை முன்னேற்றம்	113,163,033	-	-	-	113,163,033
10 தர முன்னெற்ற செயற்திட்டம் / கற்பனை சொத்துக்கள்					
	01.01.2020 இல் மீதி	சேர்த்தல்கள்	மாற்றல்கள்	காலக்கழிவு	31.12.2020 இல் மீதி
ஆராய்ச்சிகளை பலப்படுத்தல்	-	6,254,741	-	(6,254,741)	-
மாணவர் மையப்படுத்திய கற்றல்	185,829	-	-	(185,829)	-
மென்பொருட்கள்	2,975,320	-	-	(1,156,305)	1,819,015
தேறிய புத்தக பெறுமதி	3,161,149	6,254,741	-	(7,596,876)	1,819,015

10.3 மாணவர்களை மையமாகக் கொண்ட கற்றலின் கீழ் வெளிப்படுத்தப்பட்ட தொகை சில பட்டப்படிப்புகளின் பாடத்திட்ட திருத்தத்திற்கு செலவிடப்பட்ட தொகையைக் குறிக்கிறது. இது 20% சதவீதப் படி காலக்கழிவு செய்யப்படும் (ஐந்து ஆண்டுகளுக்கு) இத்திருத்தங்கள் ஐந்தாண்டுகளுக்கு ஒருமுறை மேற்கொள்ளப்படும்.

10.4 மென்பொருட்கள் அவற்றின் பயன்படு ஆய்காலத்திற்கு ஏற்ப ஐந்து ஆண்டு காலப்பகுதியில் காலக்கழிவு செய்யப்படும்

10.5 மீளாய்வாண்டில் கொள்வனவு செய்யப்பட்ட நிலையான சொத்துக்கள் பின்வரும் பிரதான உருப்படிகளில் உள்ளடக்கப்பட்டுள்ளது.	
	பெறுமதி
i) தளபாடங்களும் ஆய்வுகூட உபகரணங்களும்	6,838,290
ii) மாணவர் விடுதிகளுக்கான உபகரணங்கள்	833,050
iii) முதவை கட்டிடத்திற்கும் பராமரிப்பு கட்டிடத்திற்கும் மின்பிறப்பாக்கி	5,870,904
iv) தொழில்நுட்ப கற்பித்தல் பீடத்திற்கு கணினிகள்	15,087,760
v) கணினி ஆய்வுகூடத்திற்கு யூ.பி.எஸ் முறைமைகள்	4,311,875
vi) பிரதான கணினி ஆய்வுகூடத்திற்கு வீடியோ மாநாட்டு அலகு	307,800
vii) மாணவர் மற்றும் பதவியணியின் உடல் நல அபிவிருத்திக்கு மதிவண்டிகள்	795,010
viii) மாணவர் மற்றும் பதவியணியின் உடல் அபிவிருத்திக்கு ஏறும் இயந்திரங்கள்	296,885
ix) தொழில்நுட்ப கற்பித்தல் பீடத்திற்கு பரிசோதிக்கும் இயந்திரங்கள்	1,554,000
x) பிரயோக விஞ்ஞான பீடத்திற்கு டிஜிட்டல் பகுப்பாய்வு தராசு	450,000

நிதிக்கூற்றுக்களுக்கான குறிப்பு

11 அட்டுறு செலவுகள்		2020	2019		
		ரூபா.	ரூபா.		
	மீண்டெழும் செலவினம்	100,837,643	87,895,997		
	சுய நிதியிடல் நிகழ்ச்சி	608,392	456,108		
		101,446,035	88,352,105		
12 நானாவித கடன்கொடுத்தோரும் ஏனையோரும்		2020	2019		
		ரூபா.	ரூபா.		
	வைத்திருத்தல் 12.1	80,236,034	68,120,574		
	நானாவித கடன் - மீள்நிகழ்வு 12.2	17,333,092	13,781,893		
	நானாவித கடன் - மூலதனம் 12.3	19,020,323	73,674,841		
	நானாவித கடன் - சுய நிதி நிகழ்ச்சி	36,962	29,194		
	பாதுகாப்பு வைப்புகளுக்கு செலுத்த வேண்டிய வட்டி	35,822	28,848		
	திரும்பப்பெறும் வைப்பு	1,022,741	1,072,934		
	பாதுகாப்பு வைப்பு - மீள்நிகழ்வு	1,330,165	1,268,415		
	வைப்பு மற்றும் செலுத்தத்தக்க - மீள்நிகழ்வு	585,886	127,068		
	வைப்பு மற்றும் செலுத்தத்தக்க - மூலதனம்	17,953	17,953		
	வைப்பு மற்றும் செலுத்தத்தக்க - சுய நிதியிடல் நிகழ்ச்சி	218,119	217,119		
	பிற்போடப்பட்ட வருமானம் - சுய நிதியிடல் நிகழ்ச்சி	-	808,163		
	செலுத்த வேண்டிய உ.போ.செ. வரி	-	-		
	செலுத்த வேண்டிய முத்திரை வரி	45,150	51,325		
	நிறுத்தி வைக்கும் வரி	15,700	1,237,510		
		119,897,947	160,435,838		
12.1 பிடிமானம்		01.01.2020 அன்று இருப்பு	சேர்த்தல்கள் / சரிசெய்தல்	விடுவித்தது	31.12.2020 அன்று இருப்பு
	வழங்குனர் / பொருள்				
12.1.1	நிர்மாணம்	45,705,631	21,341,711	423,200	66,624,142
12.1.2	தளபாடங்கள்	4,782,662	8,740	654,183	4,137,220
12.1.3	கணனி	271,404	-	-	271,404
12.1.4	அலுவலக உபகரணங்கள்	8,329	-	-	8,329
12.1.5	ஆய்வுகூட உபகரணங்கள்	9,005,197	-	5,429,438	3,575,759
12.1.6	தொழில்நுட்ப கல்விக்காக	1,316,723	2,387,005	46,081	3,657,648
12.1.7	பிற சொத்துக்கள் மூலதன	173,968	489,599	-	663,567
12.1.8	கட்டிடம் மற்றும் கட்டமைப்புக்கள்	2,350,219	-	1,052,253	1,297,965
		63,614,132	24,227,056	7,605,154	80,236,034

நிதிக்கூற்றுக்களுக்கான குறிப்பு

12.2 நானாவித கடன்கொடுத்தோர் மீண்டெழும்		2020	2019
		ரூபா.	ரூபா.
நானாவித கடன்கொடுத்தோர் மீண்டெழும்		1,100	5,360
வெளிநாட்டு நிதியளிக்கப்பட்ட செயற்தட்டம் (சிங்கராஜ ஐந்தவது கணக்கெடுப்ப 25ha Plot)		11,385,675	11,799,781
சனாதிபதி புலமைப்பரிசில்		200,250	440,250
MOHE நிதியம்		39,135	39,135
பஸ்கலைக்கழக வணிக இணைப்பிப்பு பிரிவு		4,502,797	-
ஆராய்ச்சி மானியம்		1,204,135	1,497,367
		17,333,092	13,781,893

12.3 நானாவித கடன்கொடுத்தோர் மூலதனம்		1 ஆண்டிற்கு குறைய	1 ஆண்டிற்கு மேல்	மொத்தம்
12.3.1 நிலையான சொத்துக்கள் கையேற்பு				
மெட்ரோபொலிட்டன் ஒபிஸ் லிமிடட்	42,120	-	-	42,120
என்.ஏ.ஹோல்டிங்ஸ் (பிரை) லிமிடட்	39,000	-	-	39,000
நிவ் இன்வென்டர்ஸ் (பிரை) லிமிடட்	171,200	-	-	171,200
சுமுது என்டர் பிரய்சஸ்	186,000	-	-	186,000
தெரன ஹாட்வேலயார்	25,500	-	-	25,500
லிமா கிரியேஷன் (பிரை) லிமிடட்	743,061	-	-	743,061
இலங்கை அரசு வர்த்தக கூட்டுத்தாபனம்	-	112,870	-	112,870
பெக்சொப்ட் பொயின்ட்	-	162,250	-	162,250
	1,206,881	275,120	-	1,482,001

12.3.2 ஆராய்ச்சி மானியம்				
ஏ.எஸ்.ஜி.எஸ் பண்டார	60,000	-	-	60,000
அனலிடிகல் இன்ஸருமன்ட் பிரை லிமிடட்	74,754	-	-	74,754
அவோன் பார்மோ இன்ஸருமன்ஸ் (பிரை) லிமிடட்	59,080	-	-	59,080
சொல்வேகன் டிரோடிங் கொம்	16,800	-	-	16,800
எச்.ஏ.ஐ.எஸ். ஹெர்ட்டிஆர்ச்சி	60,000	-	-	60,000
பீ.பீ.ஏ.எஸ்.எம்.பம்பரந்த	31,278	-	-	31,278
கே.பீ.எம். கஹந்தகே	27,383	-	-	27,383
ஜி.ஏ.ஆர்.ஆர்.பெரேரா	8,669	-	-	8,669
எச்.எம்.எஸ்.கே.ஹேரத்	15,918	-	-	15,918
டப்.டீ.சீ.சீ. விஸேரத்ன	18,829	-	-	18,829
என் பீ பீ லியனகே	24,786	-	-	24,786
ஏ.பீ.ஹீனகமகே	44,514	-	-	44,514
ஐ.பூ விசுரமரத்ன	8,925	-	-	8,925
டீ.கே.டீ.ஐ.ஐ.யசேன	369	-	-	369
பீ.ஈ.காளியதாசு	15,420	-	-	15,420
	466,725	-	-	466,725

நிதிக் கூற்றுக்களுக்கான குறிப்பு

12.3.3 புனரமைப்பும் மேம்படுத்தல் வேலைகள்			
ஜனதாக்கஸன (ஜீரீஈ) லிமிடட்	-	1,200,000	1,200,000
ஜானக கன்ஸர்ரக்ஷன்	-	150,000	150,000
டீசல் மோட்டர் என்ஜினியரங் பீஎல்சீ	-	2,000,000	2,000,000
சன்ரா பியோனா நிர்மாண மற்றும் வழங்குனர்	198,747	-	198,747
	198,747	3,350,000	3,548,747
12.3.5 நிர்மாண செயற்திட்டங்கள்			
நஜீஹா ஹாட்.வெயா அன்ட் கன்ஸர்ரக்ஷன்	5,523,160	-	5,523,160
மத்திய பொறியியலாளர் உஷாத்துணை பணியகம்	7,600,000	-	7,600,000
	13,123,160	-	13,123,160
12.3.6 தொழில்நுட்ப பிரிவு			
டீ மீற்றர் டெக்னோலொஜிஸ் (பிரை) லிமிடட்	241,290	-	241,290
ஆர்.எம்.செனவிரதன்	158,400	-	158,400
	399,690	-	399,690
மொத்தம்	15,395,203	3,625,120	19,020,323
13 பிற்போடப்பட்ட வருமானம்			
		2020	2019
		ரூபா.	ரூபா.
ஆண்டின் ஆரம்பத்தில் மீதி		938,394,223	889,667,252
ஆண்டுக்கான மூலதன பங்களிப்பு		95,728,732	209,037,557
வருமான கூற்றிலிருந்தான மூலதன மானியங்கள்		(163,849,994)	(160,310,586)
ஆண்டின் இறுதியில் மீதி		870,272,961	938,394,223
14 பணிக்கொடைக்கான ஏற்பாடுகள்			
		2020	2019
		ரூபா.	ரூபா.
ஆண்டின் ஆரம்பத்தில் மீதி		46,832,429	31,966,934
நலன்புரி கொடுப்பனவு		(2,018,874)	(2,120,810)
காலத்திற்கான வட்டிக் கிரயம்		4,917,405	-
நடைமுறை சேவைக் கிரயம் /ஆண்டிற்கான ஏற்பாடு		14,768,770	16,986,304
உள்ளவாறான (கிடைப்பனவு) நட்டம்		45,394,834	-
ஆண்டின் இறுதியில் மீதி		109,894,564	46,832,429

நிதிக்கூற்றுக்களுக்கான குறிப்பு

15 திரட்டப்பட்ட நிதியம்		2020	2019
		ரூபா.	ரூபா.
ஆண்டின் ஆரம்பத்தில் மீதி		2,409,876,355	2,195,587,549
ஆண்டுக்கான மூலதன பங்களிப்பு		217,844,885	214,288,807
ஆண்டின் இறுதியில் மீதி		2,627,721,241	2,409,876,355
16 பொது ஒதுக்கம்		2020	2019
		ரூபா.	ரூபா.
ஆண்டின் ஆரம்பத்தில் மீதி		(1,040,725,865)	(862,847,638)
முன் காலங்களுக்கு பொருந்திய திருத்தங்கள்			
பயன்படுத்தக்கூடிய இருப்பு தொடர்பான சீரமைப்புகள்		3,365,447	(587,192)
அட்டுறு செலவுகள் தொடர்பான சீரமைப்புகள்		2,039,825	159,052
ஊழியர் பணிக்கொடை மாற்றங்கள்		-	1,043,873
நிதி மாற்றல் சுயநிதியிடல் வருமானத்திலிருந்து இலாப மாற்றம்		-	(3,332,102)
ஏனைய		(1,122,330)	(526,089)
சரி செய்யப்பட்ட இருப்பு		(1,036,442,923)	(866,090,096)
மிகை / (பற்றாக்குறை)		(180,829,830)	(174,635,769)
ஆண்டின் இறுதியில் மீதி		(1,217,272,752)	(1,040,725,865)
17 விசேட ஒதுக்கம்		2020	2019
		ரூபா.	ரூபா.
ஆண்டின் ஆரம்பத்தில் மீதி		7,745,648	9,538,832
ஏனைய மானியங்களிலிருந்து பெறப்பட்ட சொத்துக்கள்		37,396	139,654
மானியத்திற்கான காலக்கழிவு		(1,606,348)	(1,932,838)
		6,176,696	7,745,648
18 பிணைமுறி மீறல் நிதியம்		2020	2019
		ரூபா.	ரூபா.
நிதியம் பெறுவனவு			
ஆண்டின் ஆரம்பத்திலான மீதி		29,155,815	26,586,383
செல்வி எம்.ஏ.ஐ.எஸ்.மாரசிங்ஹ		2,902,264	437,650
திரு.கே.டப்.எம்.எம்.பீ. வாசல		2,000,000	831,781
டப்.எம்.பீ.ஜி.சீ. வீரகோன்		4,141,671	1,300,000
மொத்தம்		9,043,934	2,569,431
ஆண்டின் இறுதியில் மீதி		38,199,749	29,155,815

நிதிக்கூற்றுக்களுக்கான குறிப்பு

18	நிதியத்தின் மீதான வட்டி				
	ஆண்டின் ஆரம்பத்திலான மீதி		7,075,861		5,395,177
	நிலையான வைப்பு வட்டி		1,786,928		1,930,015
	பதிவுசெய்யப்பட்டவை				
	கல்விசார் உறுப்பினர்களுக்கான கொடுப்பனவு		-		(249,331)
	ஆண்டின் இறுதியில் மீதி		8,862,789		7,075,861
	31.12.2020 இல் உள்ளவாறு மொத்தம்		47,062,538		36,231,675
	பெறுவேண்டிய நிதியம்				
	31.12.2020 இல் நிதிய மீதிகளில் உள்ளடக்கப்பட்டுள்ளன.	ரூபா.	4,385,762	தொகையும்	
	ஆண்டின் ஆரம்பத்திலான மீதி			5,087,342	
	நிதியம் பெறுவனவு செல்வி. பெர்னாந்து	ஈ.கே.என்.டீ.		(700,000)	
	2020 - திரு.எம்.ஏ.பீ.என் பெரேரா			(1,580)	
	ஆண்டின் இறுதியில் மீதி			4,385,762	
	கீழே பெயர் குறிப்பிட்ட பதவியணி உறுப்பினர்களுக்கு பதவியை வரிதாக்கிச்சென்றமை அறிவித்தல்கள் வழங்கப்பட்டுள்ளதடன் அவர்களிடமிருந்து அறவிடப்பட வேண்டிய செலுத்த வேண்டிய தொகைகளும் கீழே காட்டப்பட்டுள்ளன.				
	திரு.கே.டபி.எம்.எம்.பீ. வாசல			2,064,247	
	செல்வி டபி.எம்.பீ.சீ.ஜீ.வீரகோன்			6,677,812	
				8,742,059	
19	விசேட நிதியம்				
			2020		2019
			ரூபா.		ரூபா.
	யூ.கே.கே தியம்	19.1	6,482,795		6,130,457
	துணைவேந்தர் நிதி	19.2	822,028		794,075
	நலன்புரி நிதி	19.3	177,364		177,364
	வேந்தர் புலமைப் பரீட்சை நிதி	19.4	1,273,643		1,240,489
	பஸ்கலைக்கழக அபிவிருத்தி நிதியம்	19.5	863,246		863,246
	ஏ.என்.எஸ் மற்றும் இ.ஏ.ஜீ பீட அபிவிருத்தி நிதியம்	19.5	14,601		14,601
	எஸ்.சி.டி அபிவிருத்தி நிதியம்	19.5	225,467		225,467
	எம்.ஜீ.டீ அபிவிருத்தி நிதியம்	19.5	307,746		307,746
	சீலாஎஸ் அபிவிருத்தி நிதியம்	19.5	428,099		374,652
	விருதுகளுக்கான நிதி	19.6	259,374		231,624
			10,854,364		10,359,721
19.1	UKK நிதியம்				
	ஆண்டின் ஆரம்பத்திலான மீதி		6,130,457		4,045,447
	நிலையான வைப்பு வட்டி		352,338		397,836
	பதிவுசெய்யப்பட்டவை				
	சுயநிதியிடல் நிதி செயற்பாட்டிலிருந்து மாற்றிய மிகை		-		1,687,174
	ஆண்டின் இறுதியில் மீதி		6,482,795		6,130,457

நிதிக்கூற்றுக்களுக்கான குறிப்பு

19.2 துணைவேந்தர் நிதி		
ஆண்டின் ஆரம்பத்திலான மீதி	794,075	514,032
நிலையான வைப்பு வட்டி	27,953	32,416
பதிவுசெய்யப்பட்டவை		
சுயநிதியிடல் நிதி நடவடிக்கைகளிலிருந்து	-	225,627
மாற்றயமை		
ஏனைய செயற்திட்டங்களிலிருந்து	-	22,000
மாற்றியது		
ஆண்டின் இறுதியில் மீதி	822,028	794,075
19.3 நலன்புரி நிதி		
ஆண்டின் ஆரம்பத்திலான மீதி	177,364	177,364
ஆண்டின் போது அசைவுகள்	-	-
ஆண்டின் இறுதியில் மீதி	177,364	177,364
19.4 வேந்தர் புலமைப் பரீட்சை நிதி		
ஆண்டின் ஆரம்பத்திலான மீதி	1,004,500	1,004,500
நிதியத்தின் மீதான வட்டி		
வட்டி முன்கொண்டு சென்றவை	235,989	179,149
நிலையான வைப்பு வட்டி		
பதிவுசெய்யப்பட்டவை	105,154	104,840
மாணவர்களுக்கான புலமைப்பரிசில்		
கொடுப்பனவு	(72,000)	(48,000)
நிதியத்தின் மீதான தேறிய வட்டி	269,143	235,989
ஆண்டின் இறுதியில் மீதி	1,273,643	1,240,489
19.5 அபிவிருத்தி நிதியம்		
பஸ்கலைக்கழக அபிவிருத்தி நிதியமும் பீட அபிவிருத்தி நிதியமும் 2017 ஆம் ஆண்டில் உருவாக்கப்பட்டு ஒவ்வொரு பீடத்தினாலும் சுயநிதியிடல் செயற்பாடுகளிலிருந்து குறித்த சதவீதமான வருமானமொன்று மாற்றப்படுகின்றது.		
19.6 விருதுகளுக்கான நிதி		
சிறந்த பெயேறுகளை வெளிப்படுத்தும் மாணவர்களை பட்டமளிப்பு விழாவில் பாராட்டுவதற்காக 2017 ஆம் ஆண்டின் போது இந்நிதியம் உருவாக்கப்பட்டது. இந்நிதிகளை முதலீடு செய்து கிடைக்கும் வட்டி இந்நோக்கத்திற்காக பயன்படுத்தப்படும்.		
20 மீண்டெழும் மானியம்		
	2020	2019
	ரூபா.	ரூபா.
திறைசேரியிலிருந்து மீளப்பெறும் மீள்நிகழ்வு மானியம்	956,000,000	918,000,000
	956,000,000	918,000,000
21 கல்விக் கொடுப்பனவு மற்றும் மஹபொல மானியங்கள்		
	2020	2019
	ரூபா.	ரூபா.
கல்விக் கொடுப்பனவு	27,223,900	21,962,400
மஹபொல - நம்பிக்கை நிதி	-	2,975,850
மஹபொல - ப.மா.ஆ பங்களிப்பு	1,462,650	2,859,150
	28,686,550	27,797,400

நிதிக்கூற்றுக்களுக்கான குறிப்பு

22 சுயநிதி நிகழ்ச்சி வருமானம்	2020 ரூபா.	2019 ரூபா.
பாடநெறிக் கட்டணம் - சான்றிதழ் படிப்புகள்	9,749,563	2,038,667
ஆலோசனைக் கட்டணம்	-	362,500
	9,749,563	2,401,167
23 வேறு வருமானம்	2020 ரூபா.	2019 ரூபா.
பதிவுக் கட்டணம் - இளமாணி பட்டதாரிகள்	795,000	779,550
பரீட்சைக் கட்டணம் - இளமாணி பட்டதாரிகள்	813,355	888,965
கடன்கள் மற்றும் கடன்களின் வட்டி	465,746	526,848
முதலீடுகளின் வட்டி	17,649	795,109
விலக்கப்பட்ட பொருட்களின் விற்பனை	45,825	65,321
தயாரிப்பு விற்பனை	13,070	-
வாடகை வருமானம்	286,401	101,389
விடுதிக் கட்டணம்	3,619,379	4,760,900
மருத்துவ கட்டணணம்	159,950	152,400
நூலக அபராதங்கள்	14,019	38,493
துணை நடவடிக்கைகள்	78,100	883,200
இதர பெறுவனவுகள் - மீள்நிகழ்வு	2,363,626	2,915,230
இதர பெறுவனவுகள் - மூலதனம்	3,749,171	1,018,686
வட்டி வருமானம் - சுய நிதி திட்டங்கள்	16,178	6,648
உளச்சார்பு பரீட்சை (செலவு - குறிப்பு 29)	7,315,500	4,103,300
	19,752,968	17,036,040
24 ஆண்டிற்கான மூலன மானியங்கள் காலப் கழிவு	2020 ரூபா.	2019 ரூபா.
அரசு மூலதனக் மானியத்தை மாற்றியமைத்தல்	163,849,994	160,310,586
பிற மானியங்களின் கடன்தொகை (நன்கொடைகள்)	1,606,348	1,932,838
	165,456,342	162,243,423

நிதிக்கூற்றுக்களுக்கான குறிப்பு

25 ஆளணி வேதனங்கள்	2020 ரூபா.	2019 ரூபா.
25.1 ஆளணி வேதனங்கள் - கல்விசார் பதவியணியினர்		
சம்பளமும் கூலியும்	177,394,929	151,462,635
பஸ்கலைக்கழக சேமலாப நிதி	32,171,755	27,469,765
பஸ்கலைக்கழக ஓய்வூதிய நிதி	26,066,032	21,508,352
பஸ்கலைக நம்பிக்கை நிதியம்	11,647,558	9,795,626
கல்விசார் படிகள்	189,403,800	154,077,269
ஏனைய படிகள்	1,060,792	1,134,575
வாழ்க்கைச் செலவின கொடுப்பனவு	21,229,752	20,972,728
வருகை விரிவுரையாளர் கட்டணம்	1,451,010	1,623,925
ஆராய்ச்சி மானியங்கள்	45,966,737	38,205,845
களியாட்ட படிகள்	1,827,346	1,506,971
ஆதனக் கடன் வட்டி	1,424,871	1,518,897
மேலதகி படிகள்	27,172,659	23,851,444
எரிபொருள் படிகள்	1,646,848	1,310,149
மொத்தம் - கல்விசார்	538,464,090	454,438,181
25.2 ஆளணி வேதனங்கள் - கல்விசாரா பதவியணியினர்		
சம்பளமும் கூலியும்	80,316,741	69,930,132
பஸ்கலைக்கழக சேமலாப நிதி	9,517,686	8,221,864
பஸ்கலைக்கழக ஓய்வூதிய நிதி	9,670,951	8,308,057
பஸ்கலைக்கழக நம்பிக்கை நிதியம்	3,878,239	3,305,984
பதில் கடமை படிகள்	361,954	330,930
ஏனைய படிகள்	1,175,534	913,612
வாழ்க்கைச் செலவின கொடுப்பனவு	16,336,389	15,578,578
மேலதக நேரம்	851,291	1,590,538
விடுமுறை தின படிகள்	168,531	223,104
களியாட்ட படிகள்	231,149	215,514
சமப்படுத்தல் கொடுப்பனவு	92,472	92,472
ஆதனக் கடன் மீள்நிரப்பல்	232,927	241,300
ஆராய்ச்சி படிகள்	2,581,920	2,249,681
மேலதக படிகள்	15,189,167	12,313,496
மாதாந்த கட்டாய படிகள்	34,619,091	29,322,286
எரிபொருள் படிகள்	510,230	505,651
சீராக்க படிகள்	122,057	3,012,291
மொத்தம் - கல்விசாரா	175,856,329	156,355,489

நிதிக்கூற்றுக்களுக்கான குறிப்பு

25.3 பணிக்கொடை செலவினம்		
நடமாடும் சேவைக் கிரயம் - கல்விசார்	12,198,850	13,208,369
நடமாடும் சேவைக் கிரயம் - கல்விசாரா	2,903,487	3,777,935
பணிக்கொடை வட்டி கிரயம்	4,917,405	-
தேறிய உள்ளவாறான பெறுவனவு நட்டம்(பணிக்கொடை) (புசயவரவைல)	45,185,819	-
மொத்த பணிக்கொடை செலவினம்	65,205,561	16,986,304
மொத்தம்(கல்வி மற்றும் கல்விசாரா)	779,525,979	627,779,975
26 பயணம் மற்றும் பிரயாணப்படி		
	2020	2019
	ரூபா.	ரூபா.
உள்நாடு	400,470	1,074,927
வெளிநாடு	107,514	735,725
	507,985	1,810,652
27 விநியோகம்		
	2020	2019
	ரூபா.	ரூபா.
காகிதாகிகள் மற்றும் அலுவலக தேவைகள்	7,526,870	10,912,755
எரிபொருள் மற்றும் மசகு எண்ணெய் - போக்குவரத்து	1,115,316	1,757,957
சீருடை மற்றும் தையல் கட்டணம்	479,280	618,595
இயந்திர மற்றும் மின் பொருட்கள்	4,136,026	2,043,232
இரசாயனங்கள் மற்றும் கண்ணாடிப் பொருட்கள்	3,078,992	12,077,169
மருத்துவப் பொருட்கள்	497,069	1,031,595
பிற பொருட்கள்	102,658	248,081
	16,936,210	28,689,383
28 பராமரிப்பு		
	2020	2019
	ரூபா.	ரூபா.
வாகனங்கள்	1,021,424	1,686,183
ஆலை, இயந்திர சாதனங்கள் மற்றும் உபகரணங்கள்	3,201,430	5,587,931
கட்டிடம் மற்றும் கட்டமைப்புக்கள்	7,675,364	16,275,385
தளபாடங்கள்	17,200	16,309
பிற பராமரிப்பு	341,900	411,670
	12,257,317	23,977,479

நிதிக்கூற்றுக்களுக்கான குறிப்பு

29 ஒப்பந்த சேவைகள்	2020	2019
	ரூபா.	ரூபா.
போக்குவரத்து	29,986,332	30,586,206
தொலைத் தொடர்புகள்	16,470,455	18,561,138
தபால் கட்டணம்	831,457	938,636
மின்சாரம்	13,051,814	17,932,567
நீர்	3,447,449	6,313,938
பாதுகாப்பு சேவை	48,505,798	51,078,320
சுத்தப்படுத்தும் சேவை	52,771,370	66,196,740
வாடகை மற்றும் ஒப்பந்த வாடகை	51,714,184	51,671,945
அச்சிடுதல் மற்றும் விளம்பரம் முதலியன	4,519,976	9,455,442
மற்ற ஒப்பந்த சேவைகள்	267,022	1,936,725
	221,565,857	254,671,656
30 பிற மீண்டெழும் செலவுகள்		
	2020	2019
	ரூபா.	ரூபா.
பல்கலை ஆசிரியர்களுக்கான பயண மானியம்	315,000	468,157
சிறப்பு சேவைகள் - கவுன்சில் மற்றும் குழுக்கள்	3,336,953	2,087,645
சிறப்பு சேவைகள் - நிடிணத்துவ மற்றும் மற்றவை	2,263,155	3,906,963
பட்டறைகள், கருத்தரங்குகள் ஏனைய	1,092,347	1,068,682
கல்வி ஆராய்ச்சி	445,209	3,088,784
பதவியணியினர் அபிவிருத்தி	381,153	1,577,512
பட்டப்பின் படிப்பு ஆராய்ச்சி மற்றும் புலமைப்பரிசில்கள்	125,869	770,852
மாணவர்களுக்கான பாடநெறி பொருட்கள் மற்றும் தர மேம்பாடு	331,570	594,578
தொழில்துறை வேலைவாய்ப்புக்கள், நடைமுறை மற்றும் தொழில் வழிகாட்டல்	635,261	1,300,842
மாணவர் மேம்பாடு மற்றும் ஊக்குவிப்பு திட்டங்கள்	1,467,028	5,408,016
பல்கலைக்கழக விளையாட்டு நடவடிக்கைகள்	434,689	6,663,101
மாணவர்கள் மற்றும் ஊழியர் நலன்	333,611	142,286
கூட்டுத் திட்டம் மற்றும் வளர்ச்சி அளவிடு	70,882	12,374
விடுமுறை ஆணைச்சீட்டு பருவ கால பிரயாணச் சீட்டு	80,285	75,980
பொழுதுபோக்கு செலவுகள்	189,946	296,893
வங்கிக் கட்டணம்	500	6,771
பங்களிப்பு மற்றும் உறுப்பினர் கட்டணம்	860,141	579,756
பட்டமளிப்பு விழா செலவுகள்	- 65,434	3,464,053
பரீட்சைச் செலவுகள்	6,823,499	14,361,772
மற்றவைகள்	179,315	104,643
பொது உளச்சார்பு பரீட்சை செலவுகள் (வருமானம் - குறிப்பு 22)	5,334,562	3,356,049
பணியாளர் நலன் மற்றும் மருத்துவம்	11,058	86,042
	24,646,598	49,421,751

நிதிக்கூற்றுக்களுக்கான குறிப்பு

31 சுய நிதித் திட்ட செலவுகள்	2020 ரூபா.	2019 ரூபா.
வளவாளர் கட்டணம்	86,000	106,400
காகிததிகள் மற்றும் நுகர்வு	755,958	175,276
வருகை விரிவுரையாளர்	219,000	743,125
ஒருங்கிணைப்பு பட்டணம்	314,052	323,678
விளம்பரப்படுத்தல்	190,894	285,228
பஸ்கலைக்கழக மேந்தலை	62,530	134,656
ஏனைய செலவுகள்	185,519	121,264
பரீட்சை செலவுகள்	70,840	54,750
	1,884,793	1,944,376
32 கல்விக் கொடுப்பனவு மற்றும் மகாபொல கொடுப்பனவு	2020 ரூபா.	2019 ரூபா.
கல்வி உதவித் தொகை கொடுப்பனவு	27,223,900	21,962,400
மஹாபொல உதவித் தொகை கொடுப்பனவு	1,462,650	5,835,000
	28,686,550	27,797,400
33 தேய்மானம்	2020 ரூபா.	2019 ரூபா.
கட்டிடங்கள்	101,410,747	101,410,747
கட்டிடங்கள் - புனரமைப்பு	15,539,399	14,471,208
தளபாடங்களும் பொருத்திகளும்	22,306,086	22,802,984
அலுவலக உபகரணங்கள்	5,539,383	5,626,119
கணனிகள்	16,702,377	13,973,044
ஆய்வுகூ கற்பித்தல் உபகரணங்கள்	82,637,745	84,818,059
புத்தகங்களும் சஞ்சிகைகளும்	9,573,115	9,203,042
விளையாட்டுப் பொருட்கள்	1,794,072	1,642,109
ஏனைய மூலதன சொத்துக்கள்	3,898,149	3,522,541
மேலங்கிகள்	343,583	330,220
மோட்டார் வாகனங்கள்	3,730,000	3,730,000
பொறியும் இயந்திரங்களும்	3,392,433	2,124,098
	266,867,089	263,654,171

நிதிக்கூற்றுக்களுக்கான குறிப்பு

தேயமானம் - 2		2020	2019
		ரூபா.	ரூபா.
பட்டப்பின் படிப்பு /கலாநிதி செயற்திட்டங்கள்		-	31,549
தொழில்நுட்ப பட்டப்படிப்பு ஆறிமுுகம்		-	350,321
மாணவர் மையப்படுத்திய நிகழ்ச்சிகள்		185,829	448,492
ஆராய்ச்சி பல்படுத்தல்		6,254,741	13,949,550
மெள்பொருள்		1,156,305	1,155,305
பதவியணயிக்கான கட்டிடங்கள்		-	6,431,741
		7,596,876	22,366,958
மொத்தம்		274,463,965	286,021,128

34	மீண்டெழும் செலவினம் திட்டம் அடிப்படையாகக் கொண்டது.	2020	2019
		ரூபா.	ரூபா.
	பொது நிர்வாகம்	286,435,287	310,855,038
	கல்வி சேவைகள்	659,412,051	558,936,368
	கல்வி வளங்கள்	22,567,565	22,760,380
	பராமரிப்பு	26,051,663	30,747,348
	நலன்புரி சேவைகள்	10,975,585	15,868,894
	பட்டப்பின் படிப்பு கற்கைகள்	6,194,402	3,334,561
	துணை நடவடிக்கைகள்	43,803,393	43,848,305
		1,055,439,945	986,350,894

35 பஸ்கலைக்கழக வளாகத்தில் குடியிருக்கும் தொழில் அதிபர் ஒருவர் உயர்கல்வி அமைச்சிற்கு எதிராக தாக்கல் செய்த மூன்று நீதிமன்ற வழக்குகள் (ரிட் விண்ணப்பங்கள்) விசாரணையில் உள்ளன. ஊவா வெல்லாசா பஸ்கலைக்கழகம் இதல் இணை பிரதிவாதியாவர்.பஅமைச்சரவை நியமிக்கப்பட்ட இழப்பீட்டு மதிப்பீட்டுக் குழு பஸ்கலைக்கழக வளாகத்தில் வசிக்கும் தொழிலதிபர்களுக்கு வழங்க வேண்டிய இழப்பீட்டுத் தொகையை மதிப்பீடு செய்கிறது

36 ஆடை தொழிற்சாலை கையேற்கப்பட்டு விற்பனை செய்தமையால் கிடைத்த வருமானத்தை தீர்வுசெய்தலில் தாமதம் காரணமாக வட்டிக்காக தண்டப்பணமொன்றாக ரூபர்25 மில்லியன் ஆன குறைந்தபட்ச கடப்பாடு ஏற்பட்டுள்ளது. அது பதுனை பிரதேச செயலகத்திற்கு பொறுப்பான பொறுப்பாக உள்ளது.

37 கல்வி அமைச்சினால் வழங்கப்பட்ட உயர்கல்வி விரிவாக்கம் மற்றும்அபிவிருத்தி திட்டத்தை (AHEAD திட்டம்) விரைவுபடுத்தும் மானியத்தின் கீழ் பஸ்கலைக்கழகம் தெரிவு செய்யப்பட்டுள்ளது. 2020 ஆம் ஆண்டில் பஸ்கலைக்கழகம் ரூபா 211 மில்லியன் பயன்படுத்தப்பட்டுள்ளன.

6.7 ஆண்டிற்கான செயலாற்றல் (கட்டுப்பாடு) அறிக்கை

	உண்மையான பாதீடு ரூபா.	மீளமைப்பு ரூபா.	திருத்திய பாதீடு ரூபா.	உள்ளவாறான ரூபா.
வருமானம் மீண்டெழும் செலவினம்				
மீண்டெழும் வருமானம்	956,000,000	-	956,000,000	956,000,000
சுய நிதியிடல் நிகழ்ச்சி வருமானம்	2,000,000	-	2,000,000	9,749,563
ஏனைய வருமானம்	8,500,000	-	8,500,000	9,005,630
மொத்தம் வருமானம் -மீண்டெழும்	966,500,000	-	966,500,000	974,755,193
செலவினம் - மீண்டெழும்				
ஆளணிக்கான செலவினம்	709,000,000	-	709,000,000	715,472,256
பிரயாணச் செலவினம்	700,000	-	700,000	510,149
வழங்கல்	15,500,000	-	15,500,000	16,878,543
பராமரிப்பு	11,800,000	-	11,800,000	10,951,013
ஒப்பந்த சேவைகள்	199,250,000	-	199,250,000	197,932,744
ஏனைய மீண்டெழும் செலவினம்	19,750,000	-	19,750,000	20,033,834
சுய நிதியிடல் நிகழ்ச்சி செலவினம்	-	-	-	1,884,793
மொத்த செலவினம் - மீண்டெழும்	956,000,000	-	956,000,000	963,663,333
வருமானம் - மூலதனம்				
மூலதன மானியம்	261,500,000	-	261,500,000	261,500,000
ப மா.ஆ தொகுதி மானியம்	-	-	-	48,500,000
				-
மொத்த வருமானம் - மூலதனம்	261,500,000	-	261,500,000	310,000,000
செலவினம் - மூலதனம்				
காணி கையேற்றல்	-	-	-	-
மூலதனச் சொத்துக்களை புனரமைப்பு மேம்படுத்தலும்	12,000,000	-	12,000,000	11,891,353
நிலையான சொத்துக்கள் கொள்வனவு	25,000,000	-	25,000,000	25,749,324
கட்டிடங்கள் நிர்மாணம்	218,000,000	-	218,000,000	217,844,885
ஆராய்ச்சிகளை பலப்படுத்தல்	6,000,000	-	6,000,000	6,530,813
மனித மூலதன அபிவிருத்தி திட்டம்	500,000	-	500,000	-
பாதீட்டு முன்மொழிவு 2016/17 - தொழில்நுட்ப பீட ஸ்தாபித்தல்	-	-	-	51,531,812
				-
மொத்த செலவினங்கள் -மூலதனம்	261,500,000	-	261,500,000	313,548,188

6.8 நிகழ்ச்சித்திட்டம் மற்றும் கருத்திட்ட வகையில் மீண்டெழும் செலவினம் ளந

திட்டம்	பதவியணி ஊதியங்கள் - கல்விசார் மற்றும் கல்விசாரா	பிரயாண செலவுகள்	விநியோகம்	பராமரிப்பு செலவுகள்	ஒப்பந்த சேவைகள்	பிற தொடர்ச்சியான செலவுகள்	மொத்தம்
பொது நிர்வாகம்	106,411,069	109,314	4,882,537	9,754,929	154,345,686	10,931,753	286,435,287
பொது நிர்வாகம்	82,444,878	109,314	3,099,338	9,503,784	79,548,927	10,679,541	185,385,783
நிதி நிர்வாகம்	18,499,449	-	480,680	112,374	596,811	240,572	19,929,886
விநியோக சேவைகள்	4,142,460	-	8,232	-	-	-	4,150,692
பாதுகாப்பு சேவை	1,324,281	-	18,433	-	46,492,389	11,640	47,846,743
போக்குவரத்து சேவைகள்	-	-	1,275,854	138,771	27,707,558	-	29,122,183
கல்விசார்	626,276,483	393,099	8,467,129	1,005,514	10,733,058	12,536,768	659,412,051
விஞ்ஞானமும் தொழில்நுட்ப பீடம்	212,445,824	70,591	3,489,873	46,130	3,572,008	3,413,143	223,037,569
முகாமைத்துவ பீடம்	114,699,783	115,085	696,397	4,149	1,498,493	4,308,569	121,322,475
விலங்கு விஞ்ஞானமும் ஏற்றுமதி விவசாய பீடம்	247,107,273	191,417	3,449,127	955,235	4,561,678	3,259,048	259,523,777
தொழில்நுட்ப கற்கைகள் பீடம்	52,023,603	16,006	831,733	-	1,100,879	1,556,008	55,528,229
கற்பித்தல் வளங்கள்	20,833,241	1,946	682,613	-	608,941	440,823	22,567,565
நூலக சேவைகள்	20,833,241	1,946	508,023	-	591,906	24,255	21,959,371
கல்வித் தொழில்நுட்பம்	-	-	174,591	-	17,035	416,568	608,194
நலன்புரி சேவைகள்	9,482,590	3,625	506,927	5,065	314,792	662,586	10,975,585
மாணவர்கள் மற்றும் பணியாளர்கள் நலன்	-	-	-	-	-	30,000	30,000
சுகாதார சேவைகள்	4,582,121	-	492,569	-	24,729	13,385	5,112,804
உடற்கல்வி	4,900,469	3,625	14,359	5,065	290,063	619,201	5,832,781
பராமரிப்பு	5,576,527	-	2,166,483	1,488,906	16,779,358	40,388	26,051,663
நிலம் மற்றும் கட்டிடங்கள்	5,576,527	-	2,097,070	1,488,906	279,136	40,388	9,482,028
மின்சார விநியோகம்	-	-	69,413	-	13,051,814	-	13,121,228
நீர் விநியோகம்	-	-	-	-	3,448,408	-	3,448,408

நிகழ்ச்சித்திட்டம் மற்றும் கருத்திட்ட வகையில் மீண்டெழும் செலவினம் (தொடர்ச்சி.)

திட்டம்	பணியாளர் ஊதியங்கள் - கல்விசார் மற்றும் கல்விசாரா	பிரயாண செலவுகள்	விநியோகம்	பராமரிப்பு செலவுகள்	ஒப்பந்த சேவைகள்	ஏனைய மீண்டுவரும் செலவினமான செலவுகள்	மொத்தம்
பட்டப்பின் படிப்பு	5,706,807	-	185,259	2,904	281,152	18,280	6,194,402
பட்டப்பின் படிப்பு அலகு	5,706,807	-	185,259	2,904	281,152	18,280	6,194,402
விடுதிகள்	5,239,261	-	45,261	-	38,502,871	16,000	43,803,393
துணை நடவடிக்கைகள்	5,239,261	-	45,261	-	38,502,871	16,000	43,803,393
மொத்தம்	779,525,979	507,985	16,936,210	12,257,317	221,565,857	24,646,598	1,055,439,945

6.9 நிதிக் கூற்றுக்களுக்கான முக்கியமான கணக்கீட்டுக் கொள்கைகளின் பொழிப்பு

6.9.1 பொது தகவல்கள்

6.9.1.1 நிறுவன அறிக்கையிடல்

ஊவா வெல்லஸ்ஸ பஸ்கலைக்கழகம் 1978 ஆம் ஆண்டின் 16 ஆம் இலக்க பஸ்கலைக்கழகச் சட்டத்தின் கீழ் இணைக்கப்பட்டுள்ளது, இது இலங்கையின் பதுளை, பசறை வீதியில் அமைந்துள்ளது. பஸ்கலைக்கழகம் பஸ்கலைக்கழக மானிய ஆணைக்குழு மற்றும் உயர் கல்வி, தொழில்நுட்பம் மற்றும் புத்தாக்க அமைச்சின் கீழ் செயற்படுகிறது.

6.9.1.2 அறிக்கையிடுவதற்கான அதிகாரமளித்தல்

ஊவா வெல்லஸ்ஸ பஸ்கலைக்கழகத்தின் நிதிக் கூற்றுக்களை வெளியிடுவதற்கு 2021.02.19 ஆம் திகதி சபையினால் அங்கீகாரம் வழங்கப்பட்டுள்ளது.

6.9.1.3 அறிக்கையிடும் காலப்பகுதி

பஸ்கலைக்கழகத்தின் நிதிக் காலப்பகுதி 2020 சனவரி 01 முதல் 2020 திசம்பர் 31 ஆம் திகதி வரை பிரதநிதித்துவப்படுத்தியது.

6.9.2 கருத்திற் கொள்ளக்கூடிய கணக்கீட்டுக் கொள்கைகளின் பொழிப்பு

6.9.2.1 இணக்கக்கூற்று

இலங்கை பொதுத்துறை கணக்கீட்டு நியமங்களுக்கு (SLPSAS's) இணங்க நிதிக் கூற்றுக்கள் தயாரித்து சமர்ப்பிக்கப்பட்டன. இலங்கை பொதுத்துறை கணக்கீட்டு நியமங்கள் பின்பற்றப்படாத இடங்களில் இலங்கை கணக்கீட்டு நியமங்கள் பயன்படுத்தப்பட்டன. இந்நிதிக் கூற்றுக்களின் நிதி நிலைமைக் கூற்று, நிதிச் செயலாற்றல் கூற்று, உரிமை மூலதனத்தில் மாற்றங்கள் கூற்று, காசுப்பாய்ச்சல் கூற்று மற்றும் நிதிக் கூற்றுக்களுக்கான குறிப்புகள் என்பன உள்ளடக்கப்பட்டுள்ளன.

6.9.2.2 கணக்கீட்டு அடிப்படை

ஊவா வெள்ளஸ்ஸ பஸ்கலைக்கழகத்தின் நிதிக் கூற்றுக்கள் வரலாற்று கிரய அடிப்படையில் தயாரிக்கப்பட்டுள்ளன. நியாயமான பெறுமதியில் ஆதனங்கள் பொறிகள் மற்றும் உபகரணங்கள் தவிர நிதிக் கூற்றுக்கு தாக்கமளிக்கும் பணவீக்க காரணிக்காக எவ்வித வேறுபாடும் செய்யப்பட்டிருக்கவில்லை.

6.9.2.3 ஒப்பீட்டு ரீதியான தகவல்கள்

தற்போதைய புள்ளிவிபரங்களை வழங்கும் போது பஸ்கலைக்கழகத்தினால் காலப்பகுதியின் நிதிக் கூற்றுக்களை தெளிவுபடுத்துவதற்காக முன்னைய ஆண்டுகளுக்கு உரித்தாகும் விபரமான தகவல்களுக்கான ஒப்பீட்டு ரீதியான தகவல்கள் உள்ளடக்கப்படல் வேண்டும்.

6.9.2.4 மதிப்பீடுகள் மற்றும் அனுமானங்கள்

ஒத்த உருப்படிகளின் ஒவ்வொரு வகுப்பும் பொருள் நிதிக் கூற்றுக்களில் தனித்தனியாக வெளிப்படுத்தப்படுகின்றன. தனித்துவமான தன்மை அல்லது செயல்பாட்டைக் கொண்ட உருப்படிகள் அவசியமில்லை என்றால் அவை தனித்தனியாக வழங்கப்படுகின்றன.

6.9.2.5 எதிரீடு

SLPSAS தேவைப்படுத்தப்பட்டால் அல்லது தேவையான அனுமதி அளித்திருந்தால் அல்லாமல் சொத்துக்கள், பொறுப்புக்கள் மற்றும் வருமானம் செலவினம் தீர்வுசெய்யப்படவில்லை.

6.9.2.6 தொடர்ந்து செல்லல்

ஊவா வெல்லஸ்ஸ பஸ்கலைக்கழகம் ஒரு தொடர்ந்தியங்கும் பஸ்கலைக்கமாக மதிப்பீடு செய்யப்பட்டுள்ளது. ஊவா வெல்லஸ்ஸ பஸ்கலைக்கழக சபை எதிர்கால செயற்பாடுகளுக்காக பஸ்கலைக்கழகத்திற்கு போதுமான வளங்கள் இருக்கும் என்று நம்புகிறது. எதிர்காலத்தைப் பற்றிய அனைத்து தகவல்களையும் கணக்கில் எடுத்துக்கொண்டு, நடவடிக்கைகள் நிறுத்தப்படுவதையோ அல்லது கலைக்கப்படுவதையோ பஸ்கலைக்கழகம் எதிர்வு கூறவில்லை, அதன்படி நிதி கூற்றுக்களை தயாரிப்பதில் பஸ்கலைக்கழகம் தொடர்ந்து கவனம் செலுத்துகின்றது.

6.9.2.7 ஐந்தொகைக்கு பிந்திய நிகழ்ச்சிகள்

அறிக்கையிடலுக்குப் பின்னரான நிகழ்வுகள் அனைத்தும் முக்கியத்துவம் காரணமாக கருத்திற்கொள்ளப்பட்டுள்ளதுடன் நிதிக்கூற்றுக்களில் தேவையான போது சீராக்கங்கள் மேற்கொள்ளப்பட்டுள்ளன.

6.9.2.8 நாணய அலகு

பஸ்கலைக்கழகத்தின் நிதிக்கூற்றுக்களில் சேர்க்கப்பட்டுள்ள பொருட்கள் பஸ்கலைக்கழகம் செயல்படும் முதன்மை பொருளாதார சூழலில் உள்ள பணத்தைப் பயன்படுத்தி அளவிடப்படுகிறது (நடைமுறையில் உள்ள பணம்). இந்த நிதி கூற்றுக்கள் “இலங்கை ரூபாவில்” (ரூபா.) தயாரிக்கப்பட்டு முன்வைக்கப்படுவதுடன் இது பஸ்கலைக்கழகத்தின் செயல் மற்றும் விளக்கக்காட்சி நாணய அலகாகும்.

6.9.2.9 அந்நியச் செலாவணி பரிவர்த்தனைகள் மற்றும் மீதிகள்

கொடுக்கல் வாங்கல்கள் நடந்த நேரத்தில் நிலவும் செலாவணி மாற்று விகிதங்களின் விகிதத்தில் காணப்படும் நாணயத்திற்கு மாற்றப்பட்ட அனைத்து வெளிநாட்டு நாணய பரிவர்த்தனைகளும் அதே திகதியின் விகிதங்களில் செயற்பாட்டு நாணயமாக அங்கீகரிக்கப்பட்டு, அறிக்கையிடல் திகதியில் வதிவிட வெளிநாட்டு நாணய (RFC) கணக்குகளின் நிலுவைகள். முந்தைய நிதிநிலை அறிக்கைகளில் RFC கணக்குகளில் மீதிகளை பரிமாற்றல் செய்வதன் மூலம் எழும் பரிமாற்ற இலாபங்கள் மற்றும் நடப்பு ஆண்டு நிதிச் செயலாற்றல் அறிக்கையின் மிகையாக இனங்காணப்படுகின்றன.

6.9.2.10 கிட்டியதானம்

நிதிக்கூற்றுக்கள் பஸ்கலைக்கழகத்தின் செயற்பாடு மற்றும் சமர்ப்பிக்கும் நிதி அலகான ரூபாய்களில் முன்வைக்கப்பட்டுள்ளது. இலங்கை பொதுக்கணக்கீட்டு நியமங்களில் விஷேடமாக குறிப்பிடாதவித்து சகல பெறுமதிகளும் அண்மித்த ரூபாய்க்கு மட்டுப்படுத்தப்பட்டுள்ளது.

6.9.2.11 சொத்துக்கள், பொறிகள் மற்றும் உபகரணங்கள் (PPE)

பஸ்கலைக்கழகத்தின் ஆதனங்கள், பொறிகள் மற்றும் உபகரணங்களின் (PPE) இற்காக காணி, கட்டிடங்கள் மற்றும் கட்டமைப்புக்கள் தளபாடங்கள் மற்றும் பொருத்திகள் இயந்திரங்கள், மோட்டார் வாகனங்கள் ஆய்வுகூட மற்றும் கற்றல் உபகரணங்கள் நூலகப் புத்தகங்கள் என்பன உள்ளடக்கப்பட்டுள்ளன.

a. இனங்காணும் அடிப்படை

சொத்துடன் தொடர்புடைய எதிர்காலப் பொருளாதார நன்மைகள் பஸ்கலைக்கழகத்திற்கு பாயும் மற்றும் அதன் சொத்தின் விலையை நம்பத்தகுந்த முறையில் அளவிட முடியும் என்பதால் ஆதனங்கள் பொறிகள் என்பவற்றின் கீழ் இனங்காணப்படும்.

i) ஆரம்ப ஏற்றுக்கொள்ளல்

ஆதனங்கள், பொறிகள் மற்றும் உபகரணங்கள் கிரயத்தில் மதிப்பீடு செய்யப்படுவதுடன் அடுத்து வரும் ஆண்டுகளில் தேய்வு மற்றும் மதிப்பீட்டு நடவடிக்கைகள் கிரயத்திலிருந்து கழித்துக் காட்டப்படும். ஆதனங்கள், பொறி மற்றும் உபகரணங்களின் கிரயமானது கொள்விலை மற்றும் அச்சொத்தை தற்போதைய நிலைக்கு கொண்டுவருவதற்கான செலவுகளையும் உள்ளடக்கியுள்ளன.

ii) ஆதனங்கள், பொறிகள் மற்றும் உபகரணங்களுக்கான பின்னைய கால செலவினம்

தொட்டுணரக்கூடிய நிலையான சொத்துகளுக்கான செலவு, அது பின்வரும் அளவுகோல்களில் ஒன்றை பூர்த்தி செய்யாவிட்டால் மற்றும் தொடர்புடைய பயனுள்ள வாழ்க்கையின் போது மூலதனமாக்கப்பட்டு பெறுமானத்தேய்வு செய்யப்பட்டால், அந்தக் காலத்திற்கான நிதி செயலாற்றல் கூற்றில் வரவு வைக்கப்படும்.

- சொத்துக்களின் இயலாமை அதிகரித்தல்
- வெளியீட்டின் தரம் கணிசமான அளவு அதிகரித்தல் அல்லது செயற்பாட்டு கிரயம் குறைவடைதல்
- திருத்தங்கள் மற்றும் பராமரிப்பு மூலம் உறுதிப்படுத்தப்பட்ட அளவினை மிகைத்து சொத்துக்களின் ஆயுட்காலம் கருத்திற்கொள்ளக்கூடிய அளவு அதிகரித்தல்
- சொத்து, பொறி மற்றும் உபகரணங்களின் சந்தை மதிப்பு அதிகரித்தல். முதலில் மதிப்பிடப்பட்ட செயற்திறன் தரத்திலிருந்து எதிர்பார்க்கப்படும் எதிர்கால பொருளாதார நன்மைகளை மீட்டெடுக்க அல்லது பராமரிக்க சொத்து, பொறி மற்றும் உபகரணங்களை பழுதுபார்ப்பது அல்லது பராமரிப்பதற்கான செலவு ஒரு செலவாக இனங்காணப்படுகின்றன.

iii) இனங்காணலின் பின் அளவிடல்

கிரய மாதிரி

நிலம், கட்டிடங்கள் மற்றும் கட்டமைப்புகள், தளபாடங்கள் மற்றும் பொருத்துதல்கள், ஆலை மற்றும் இயந்திரங்கள், அலுவலக உபகரணங்கள், ஆய்வக மற்றும் கற்பித்தல் உபகரணங்கள் மற்றும் மோட்டார் வாகனங்கள் தவிர அனைத்து ரியல் எஸ்டேட் தொழிற்சாலைகள் மற்றும் உபகரணங்கள் அதன் செலவில் குறைந்த ஒட்டுமொத்த தேய்மானத்திற்கு உட்படுகின்றன.

மீள் மதிப்பீட்டு மாதிரி

நம்பத்தகுந்த அளவீடு செய்யக்கூடிய கருவிகளுக்குக் கீழே உள்ள ஆரம்ப ஏற்றுக்கொள்ளலுக்குப் பிறகு சொத்து மற்றும் உபகரணங்களின் நியாயமான மதிப்பு மறு மதிப்பீடு செய்யப்பட்ட தொகைக்கு எடுத்துச் செல்லப்படுகிறது, இது மறு மதிப்பீட்டின் நாளில் ஒரு நியாயமான மதிப்பாகும், பின்னர் திரட்டிய தேய்மானம் மற்றும் ஒட்டுமொத்த சேத இழப்புகள் குறைக்கப்படுகின்றன.

காணி,
 கட்டிடங்கள் மற்றும் கட்டமைப்புகள்,
 தளபாடங்களும் பொருத்திகளும்,
 இயந்திரமும் பொறிகளும்,
 அலுவலக உபகரணங்கள்,
 ஆய்வுகூட மற்றும் கற்பித்தல் உபகரணங்கள்,
 மோட்டார் வாகனங்கள்.

ஆதனங்கள் தொழிற்சாலைகள் மற்றும் உபகரணங்களின் பெறுமதி மற்றும் அருவச் சொத்துக்கள் ஒவ்வொரு அறிக்கை நாளிலும் மதிப்பாய்வு செய்யப்படுகின்றன. ஒரு சொத்தை எடுத்துச் செல்லக்கூடிய தொகை அதிலிருந்து அறவிடக்கூடிய தொகையை விட அதிகமாக

இருந்தால், இழப்பு அடையாளம் காணப்படுகிறது. நிதி செயலாற்றல் கூற்றில் அறிக்கையில் இழப்புகள் அடையாளம் காணப்படுகின்றன.

iv) நூலகப் புத்தகங்கள் மற்றும் அங்கிகள்

நூலக புத்தகங்கள் மற்றும் அங்கிகளின் விலை 5 வருட காலத்திற்குள் ஒரு நேர் கோட்டு அடிப்படையில் கழிக்கப்படும்.

V) கற்பனைச் சொத்துக்கள்

சொத்துக்களுக்கு எதிர்கால பொருளாதார நன்மைகள் நிறுவனத்திற்குள் வரக்கூடும், மேலும் கணினி மென்பொருள் மற்றும் நிகழ்நிலை பத்திரிகைகள் சொத்துக்களின் விலையை நம்பத்தகுந்த முறையில் அளவிடும்போது அவற்றை அருவச் சொத்துகளாக அடையாளம் கண்டுள்ளன. கோள்வனவு செய்த அருவச் சொத்துகளின் செலவுகள் குறைந்த ஒட்டுமொத்த கடன்தொகை மற்றும் ஒட்டுமொத்த இழப்புகள் என குறிப்பிடப்படுகின்றன. இந்த செலவுகள் அவற்றின் மதிப்பிடப்பட்ட பயனுள்ள வாழ்க்கையை விட காலக்கழிவு செய்யப்பட்டுள்ளன.

பெறுமானத்தேய்வு

இறையில் காணி தவிர ஆதனங்கள், பொறிகள் மற்றும் உபகரண உருப்படிகளின் கிரயம் எளிய நேர்கோட்டு முறை பயன்படுத்தப்பட்டு பெறுமானத்தேய்வு கணிப்பீடு செய்யப்படுகின்றது. அது நிதி செயலாற்றல் கூற்றில் அங்கீகரிக்கப்படுகிறது. காணிக்குப் பெறுமானத் தேய்வு செய்யப்படவில்லை. ஒரு சொத்தின் தேய்மானம் பயன்பாட்டிற்குக் கிடைத்த திகதியிலிருந்து அல்லது சொத்து கட்டமைக்கப்பட்ட மற்றும் பயன்படுத்தத் தயாரான திகதியிலிருந்து தொடங்குகிறது. சொத்து விற்பனைக்கு வைத்திருப்பதாக வகைப்படுத்தப்பட்ட திகதி அல்லது சொத்து மதிப்பிடப்படாத திகதிக்கு முன்னைய ஆண்டில் தேய்மானம் நிறுத்தப்படும்.

சொத்துக்களின் வகுப்பு **மதிப்பிடப்பட்டுள்ள பயனுள்ள ஆயுட்காலம் ஆண்டுகள்**

கட்டிடங்கள் மற்றும் கட்டமைப்புகள்	20 ஆண்டுகள்
தளபாடங்கள் பொருத்திகள்	10 ஆண்டுகள்
ஆதனங்கள், பொறிகள்	05 ஆண்டுகள்
அலுவலக உபகரணங்கள்	3-5 ஆண்டுகள்
ஆய்வுகூடம் மற்றும் கற்பித்தல் உபகரணங்கள்	05 ஆண்டுகள்
மோட்டார் வாகனங்கள்	05 ஆண்டுகள்

சொத்துக்களின் மீதமுள்ள பெறுமதி மற்றும் பயனுள்ள ஆயுள் காலம் மதிப்பாய்வு செய்யப்பட்டு பொருத்தமான தகைமை சரிசெய்யப்படுகின்றன. ஒவ்வொரு காலப்பகுதியின் இறுதியில் சொத்துக்ககள் கொண்டு வரப்படும் பெறுமதி மற்றும் அதன் மதிப்பிடப்பட்ட தொகையை விட கூடுமாயின் கொண்டு செல்லக்கூடிய தொகை பதிவழிக்கப்படும் கையகற்றுவதில் நடடம் கிடைக்கும் வருமானத்தில் கொண்டு செல்லக்கூடிய தொகை ஒப்பீடு செய்யப்பட்டு நிதி செயலாற்றல் கூற்றில் இலாபம் / (இழப்பு) மிகை அல்லது பற்றாக்குறைக்கு சீர்செய்யப்படும்.

b. கையகற்றல்

The ஆதனங்கள், பொறிகள் மற்றும் உபகரணங்கள் என்பவற்றில் ஒன்றை அகற்றும் போது எதிர்காலப் பொருளாதார நன்மைகள் சேவைகள் பயன்பாட்டின் போது அல்லது கைதவித்தலின் போது எதுவும் எதிர்பார்க்கப்படாத போது. சொத்தின் மதிப்பிழப்பு மூலம் எழும் எந்தவொரு இலாபமும் / (இழப்பும்) மிகை அல்லது பற்றாக்குறைக்கு சீர்செய்யப்படும்.

6.9.2.12 மூலதன வேலைகள் - நடைமுறை வேலைகள்

அறிக்கையிடல் தேதியில் முடிக்கப்படாத பிபிஇ மீதான மூலதனச் செலவு மூலதன வேலை என குறிப்பிடப்படுகிறது - முன்னேற்றம் மற்றும் மூலதன வேலைகளின் கிரயம் - முன்னேற்றம் ஆதனங்கள், பொறிகள் மற்றும் உபகரணங்கள் பயன்பாட்டில் இருக்கும்போது மாற்றப்படும்.

6.9.2.13 நடைமுறைச் சொத்துக்கள்

நிதிக் கூற்றுக்களில் வகைப்படுத்தப்பட்ட தற்போதைய நடைமுறைச் சொத்துக்கள் பஸ்கலைக்கழகத்தின் இயல்பான இயக்கச் சுழற்சியின் போது அடையப்படலாம் அல்லது நுகரப்படும் என்று எதிர்பார்க்கப்படுகின்றன, அவை அறிக்கை செய்யப்பட்ட தேதி அல்லது பணம் அல்லது அதற்கு சமமான பன்னிரண்டு மாதங்களுக்குள் அடையப்படுகின்றன.

6.9.2.14 பொருட் பதிவேடு

இருப்புக்கள் கிரயத்தின் பிரகாரம் குறிப்பிடப்பட்டுள்ளதூடன் இருப்புக்கள் முதல் வந்தது முதலில் செல்லல் (FIFO) அடிப்படையில் சரிபார்க்கப்பட்டு மதிப்பிடப்பட்டுள்ளன. பொருள் இருப்புகளில் முக்கியமாக எழுதுகருவி, நிர்மாணப் பொருட்கள், இரசாயனங்கள் மற்றும் கண்ணாடிப் பொருட்கள் மற்றும் ஏனைய பொருட்களாக வகைப்படுத்தப்பட்டுள்ளன. இருப்புக்கள் பயன்பாட்டிற்காக அன்றி விற்பனைக்காக அல்ல.

6.9.2.15 பதவியணிக்கான முற்பணம் மற்றும் பெறவேண்டியவைகள்

பதவியணிக்கான முற்பணம் மற்றும் பெறவேண்டியவைகள், விழா முற்பணம் மற்றும் பெறவேண்டிய வட்டி என்பனவாகும்.

6.9.2.16 காசு மற்றும் காசுக்கு சமமானவை

காசு மற்றும் காசுக்கு சமமானவை கையில் உள்ள பணம், கேள்வி வைப்புக்கள் மற்றும் குறுங்கால முதலீடுகள் இலகுவாக பணமாக்க முடியுமாக இருப்பதுடன் பெறுமதி சிறிய அளவில் வேறுபடக்கூடியதாக இருப்பதுடன் காசு மற்றும் காசுக்கு சமமானவற்றில் வங்கியில் உள்ள வைப்புக்களும் உள்ளடங்கும். கையேற்று ஆறு மாதங்கள் அல்லது அதற்கு குறைவான குறுகிய காலத்திற்குள் பணமாக்கக்கூடிய முதலீடுகள் காசு மற்றும் காசுக்கு சமமானவற்றில் உள்ளடங்கும். காசுப்பாய்ச்சல் கூற்று நேரில் முறையில் தயாரிக்கப்படுகின்றது.

6.9.2.17 அரசு மானியங்களுக்கான கணக்கீடு

6.9.2.17.1 மீண்டெழும் மானியங்கள்

காசு அடிப்படையில் நிதி செயலாற்றல் கூற்றில் மீண்டெழும் மானியங்கள் இனங்காணப்பட்டுள்ளன.

6.9.2.17.2 மூலதன மானியங்கள்

SLPSAS இல்லாமை காரணமாக மூலதன செலவினத்திற்கான அரசு நிதிஏற்பாடுகள் இலங்கை கணக்கீட்டு நியமம் 20 இன் பிரகாரம் நிதிக் கூற்றுக்கள் சமர்ப்பிக்கப்பட்டன. ஆதனங்கள், பொறிகள் மற்றும் உபகரணங்கள் கையகப்படுத்துதல் தொடர்பான மூலதன மானியங்கள் நிதிக் கூற்றுக்கள் பிற்போடப்பட்ட வருமானமாக அடையாளம் காணப்படுகின்றன. மற்றும் சொத்துக்களின் பயனுள்ள வாழ்க்கைக்காக காலக்கிரயம் மதிப்பிடப்படுகின்றன. பஸ்கலைக்கழகத்தை நிறுவுவதற்கான மூலதன மானியங்கள் திரண்ட நிதிக்கு செலவு வைக்கப்படும். ஆண்டின் இறுதிக்குள், மூலதன மீதிகளின் இருப்பு செலவிடப்படாத வடிவத்தில் "செலவிடப்படாத மானியம் - மூலதனம்" என வெளிப்படுத்தப்பட்டுள்ளது.

6.9.2.18 விஷேட ஒதுக்கங்கள்

நன்கொடைகள் மற்றும் வெவ்வேறு செயற்திட்ட நிதியங்களில் இருந்து கொள்வனவு செய்யப்பட்ட / பெற்றுக்கொண்ட ஆதனங்கள் மற்றும் உபகரணங்களின் பெறுமதி விசேட ஒதுக்கங்களாக காண்பிக்கப்பட்டுள்ளது.

6.9.2.19 பணியாளர் நன்மைகள்

வரைவிலக்கணப்படுத்தப்பட்ட பங்களிப்புத் திட்டம்

வரைவிலக்கணப்படுத்தப்பட்ட பங்களிப்புத் திட்டம் உரிய கொள்கைகள் மற்றும் பிரமாணங்களுக்கு இணங்க அந்தந்த சட்டங்களின்படி பஸ்கலைக்கழக சேமலாப நிதியம் (யுபிஎப்) பங்களிப்புகள் மற்றும் ஊழியர் நம்பிக்கை நிதிப் (ஊ.ந.நி) பங்களிப்புகளுக்கு தகுதியுடையவர்கள் ஆவர். பஸ்கலைக் கழக சேமலாப நிதியத்திற்கும் ஊழியர் நம்பிக்கை நிதியத்திற்கும் முறையே ஊழியர்களின் ஆரம்ப படிகள் மற்றும் வாழ்க்கை செலவினக் கொடுப்பனவுகள், கல்விசார்படிகள் மற்றும் மாதாந்த இழப்பீட்டுப் படிகளுக்காக 7% மற்றும் 3% பங்களிப்பு செய்யப்படுகின்றது. ஓய்வூதிய நலன்களாக ஓய்வூதிய நிதியத்திற்கு ஊழியர்களின் ஆரம்ப படிகள் மற்றும் வாழ்க்கை செலவினக் கொடுப்பனவுகள், கல்விசார்படிகள் மற்றும் மாதாந்த இழப்பீட்டுப் படிகளுக்காக 8% பங்களிப்பு செய்யப்படுகின்றது. இவை நிதிச் செயலாற்றல் கூற்றில் செலவினமாக காட்டப்படுகின்றது.

வரைவிலக்கணப்படுத்தப்பட்ட நலன்புரி திட்டம்

வரையறுக்கப்பட்ட திட்டம் என்பது ஒரு வேலைவாய்ப்புக்குப் பின்னைய நன்மைத் திட்டமாகும். இந்தக் கடப்பாடுகள் இலங்கை பொதுத்துறை கணக்கீட்டு நியமம் 19 இன் படி SLPSAS 19 “ஊழியர் நலன்கள்” வரையறுக்கப்பட்ட பங்களிப்பு திட்டத்தின் விடயப்பரப்பிற்குள் வருகின்றன. தொடர்புடைய பங்களிப்புகளுக்கான கடப்பாடுகள் அறிக்கையில் தொடர்புடைய சேவை வழங்கலாக இனங்காணப்பட்டுள்ளன வரையறுக்கப்பட்ட பயன் கடன்களின் தற்போதைய மதிப்பு, நன்மை செலுத்துதல்களில் குறிப்பிடப்பட்டுள்ள வட்டி விகிதங்களைப் பயன்படுத்தி மதிப்பிடப்பட்ட எதிர்கால பண வரவுகளை தள்ளுபடி செய்வதன் மூலம் தீர்மானிக்கப்படுகிறது. வரையறுக்கப்பட்ட நன்மை கடன்களின் தற்போதைய மதிப்பு பல அனுமானங்களைப் பயன்படுத்தி செயல்பாட்டு அடிப்படையில் தீர்மானிக்கப்படும் பல காரணிகளைப் பொறுத்தது. வரையறுக்கப்பட்ட ஓய்வூதிய நலன் கடன்களை தீர்மானிக்க பயன்படுத்தப்படும் முக்கிய அனுமானங்கள் குறிப்புகளில் கோடிட்டுக் காட்டப்பட்டுள்ளன. இந்த அனுமானங்களில் ஏதேனும் வேறுபாடொன்று வரைவிலக்கணப்படுத்தப்பட்டால் நலன்கள் கடப்பாடுகளுக்கு தாக்கமளிக்கும்.

இலங்கை பொதுத்துறை கணக்கீட்டு நியமம் 19 இன் விடய எல்லைக்குள் வரும் ஒரு வேலையில் உள்ளோருக்குப் பின் நன்மை நலன்புரித் திட்டமாகும். ஊழியர் நலன்கள் 1983 ஆம் ஆண்டின் 12 ஆம் இலக்க பணிக்கொடை கொடுப்பனவுச் சட்டத்தின் கீழ் தகைமை பெறும் ஊழியர்களுக்கு ஏற்பாடுகள் மேற்கொள்ளப்பட்டுள்ளதுடன் ஊழியர் ஒருவருக்கு 5 ஆண்டுகள் சேவையின் பின்னர் இது உரித்தாகின்றது. இதற்காக வெளியிலிருந்து நிதியம் வழங்கப்பட மாட்டாது.

6.9.2.20 பொறுப்புக்கள் மற்றும் ஏற்பாடுகள்

6.9.2.20.1 நடைமுறை பொறுப்புக்கள்

தற்போதைய நடைமுறை பொறுப்புக்கள் அவற்றின் புத்தகப் பெறுமதியில் குறிப்பிடப்பட்டுள்ளன.

6.9.2.20.2 ஏற்பாடு

கடந்த கால நிகழ்வின் விளைவாக பஸ்கலைக்கழகத்திற்கு உருவாகியுள்ள தற்போதைய பொறுப்புகள் (சட்டரீதியான மற்றும் ஆக்கபூர்வமானவை) இருக்கும் போது, பொருளாதார பொறுப்புகள் உட்பட வளங்களை வெளியேற்ற வேண்டியதன் அவசியமும், அந்தப் பொறுப்பைச் சந்தித்து நம்பகமான மதிப்பீட்டைச் செய்யும் போது ஏற்பாடுகள் அடையாளம் காணப்பட்டுள்ளன.

6.9.2.20.3 நிகழ்த்தக்க பொறுப்புகள் மற்றும் நிகழ்த்தக்க சொத்துகளினை **Contingent Assets**

நிச்சயமற்ற பொறுப்பொன்று நிகழ்ச்சித்திட்டத்தின் கட்டுப்பாட்டிலிருந்து அல்லது அதற்கு மேற்பட்ட எதிர்கால நிகழ்வுகளின் இயலாமை அல்லது இயலாமை காரணமாக நிரல் கட்டுப்பாட்டிற்கு அப்பால் நிகழும் அல்லது தொடர்ந்து நிகழும் இயலாமை அல்லது இயலாமை காரணமாக அடையாளம் காணப்படாத தற்போதைய பொறுப்பு என்பது கடந்த கால நிகழ்வுகளிலிருந்து எழக்கூடிய ஒரு பொறுப்பு. பொறுப்புகளை பூர்த்தி செய்ய வளங்களின் வெளிப்பாடு தேவைப்படும்.

நம்பிக்கையாக அளவிட முடியாத பொறுப்பொன்றில் உள்ள பலவீனமான சந்தர்ப்பத்தின் போது தொடர்ச்சியான பொறுப்பொன்று உருவாகலாம். நிச்சயமற்ற பொறுப்பொன்றாக இனங்காணப்படாமல் இருந்ததுடன் நிதிக்கூற்றுக்களில் அதன் நிலைபேறாக வெளிப்படுத்தப்படவில்லை.

நம்பகத்தன்மை அளவிட முடியாத ஒரு பொறுப்பு இருக்கும் மிக அரிதான நிகழ்வுகளிலும் தொடர்ச்சியான பொறுப்பு எழுகிறது. நிச்சயமற்ற தன்மை நிச்சயமற்ற தன்மையை அங்கீகரிக்கவில்லை மற்றும் நிதி அறிக்கைகளில் அதன் இருப்பை வெளிப்படுத்துகிறது.

நிச்சயமற்ற சொத்து என்பது பஸ்கலைக்கழகத்தின் கட்டுப்பாட்டிற்கு அப்பாற்பட்ட ஒன்று அல்லது அதற்கு மேற்பட்ட நிச்சயமற்ற எதிர்கால நிகழ்வுகளின் நிகழ்வு அல்லது நிகழ்வால் உறுதிப்படுத்தப்பட்ட கடந்த கால நிகழ்வுகளிலிருந்து பெறக்கூடிய ஒரு சொத்து. பஸ்கலைக்கழகம் நிச்சயமற்ற சொத்துக்களை அடையாளம் காணவில்லை மற்றும் அதன் இருப்பை வெளிப்படுத்துகிறது, இது பொருளாதார நன்மைகளின் வருகையை ஏற்படுத்தக்கூடும்.

6.9.2.21 வருமானத்தை இனங்காணல்

6.9.2.21.1 சுயநிதியிடல் நிகழ்ச்சித்திட்டங்களிலிருந்து கிடைத்த வருமானம்

பாடநெறி மற்றும் பட்டப்படிப்பு காலப்பகுதியில் சுயநிதியிடல் நிகழ்ச்சித்திட்டத்தின் கீழ் மற்றும் ஏனைய செயற்பாடுகளிலிருந்து கிடைக்கும் வருமானம் அட்டுறு அடிப்படையின் இனங்காணப்பட்டுள்ளது.

6.9.2.21.2 செலவினம் இனங்காணல்

பஸ்கலைக்கழகத்தின் சகல செயற்பாடுகளும் அட்டுறு செலவின அடிப்படையின் கீழ் இனங்காணப்பட்டு செயலாற்றல் கூற்றில் உள்ளடக்கப்படும்.

6.9.2.22 காசுப்பாய்ச்சல் கூற்று

நேரில் முறையைப் பயன்படுத்தி SLPSAS 2 இற்கு இணங்க காசுப்பாய்ச்சல் கூற்று தயாரிக்கப்பட்டுள்ளது. அதன் மூலம் பணக் கொடுப்பனவு மற்றும் செயற்பாட்டு தொழிற்பாடுகள், நிதிச் செயற்பாடுகள் மற்றும் முதலீட்டுச் செயற்பாடுகள் மொத்த பண வெளிப்பாய்ச்சலாக இனங்காணப்பட்டுள்ளது. காசுக்கு சமமானவை, குறுங்கால கூடிய திரவத் தன்மை கொண்ட முதலீடுகளாக இருப்பதுடன் அவை இலகுவாக பணமாக மாற்றக்கூடியதாக இருப்பதுடன் பெறுமதி மாறக்கூடிய சிறு ஆபத்தொன்றுக்கு உட்பட்டது.

6.10 கணக்காய்வாளர் அதிபதியின் அறிக்கை

யூவீபி/பீஓ/ஓ/யூடப்ளியூ/2020/எப்எஸ;

2021 செப்தம்பர் 02

உப வேந்தர்

ஊவா வெல்லஸ்ஸ பஸ்கலைக்கழகம்

ஊவா வெல்லஸ்ஸ பஸ்கலைக்கழகத்தின் 2020 திசெம்பர் 31 இல் முடிவடைந்த ஆண்டிற்கான நிதிக்கூற்றுக்கள் மற்றும் ஏனைய சட்டரீதியான மற்றும் பிரமாண ரீதியான தேவைப்பாடுகள் மீது 2018 இன் 19 ஆம் இலக்க தேசிய கணக்காய்வுச் சட்டத்தின் 12 ஆம் பிரிவின் பிரகாரம் கணக்காய்வாளர் தலைமை அதிபதியின் அறிக்கை

1 நிதிக்கூற்றுக்கள்

1.1 முனைப்பழியுள்ள அபிப்பிராயம்

ஊவா வெல்லஸ்ஸ பஸ்கலைக்கழகத்தின் 2020 திசெம்பர் 31 இல் உள்ளவாறான நிதி நிலைமைக் கூற்று மற்றும் அத்திகதியில் முடிவடைந்த ஆண்டிற்கான நிதிச் செயலாற்றல் கூற்று, உரிமை மூலதன மாற்றங்கள் கூற்று மற்றும் அத்திகதியில் முடிவடைந்த ஆண்டிற்கான காசுப்பாய்ச்சல் கூற்று மற்றும் நிதிக் கூற்றுக்களுக்கிரிய குறிப்புக்கள் பொழிப்பாக்கப்பட்ட முக்கியமான கணக்கீட்டுக் கொள்கைகளுடன் கூடிய 2020 திசெம்பர் 31 இல் முடிவடைந்த ஆண்டிற்கான நிதிக்கூற்றுக்கள் இலங்கை சனநாயக சோசலிசக் குடியரசு அரசியலமைப்பின் 154(1) ஆம் உறுப்புரையுடன் சேர்த்து வாசிக்கப்படும் 2018 இன் 19 ஆம் இலக்க தேசிய கணக்காய்வுச் சட்டத்தின் ஏற்பாடுகளின் பிரகாரம் எனது பணிப்பின் கீழ் கணக்காய்வு செய்யப்பட்டன. பஸ்கலைக்கழகங்கள் சட்டத்தின் 108(1) உப பிரிவின் பிரகாரம் பஸ்கலைக்கழகத்தின் ஆண்டறிக்கையுடன் வெளியிடப்பட வேண்டுமென நான் கருதும் எனது கருத்துரைகள் மற்றும் அவதானிப்புக்கள் இந்த அறிக்கையில் உள்ளடக்கப்பட்டுள்ளன. அரசியலமைப்பின் 154(6) ஆம் உறுப்புரையிலுள்ள ஏற்பாடுகளுக்கு இணங்க காலக்கிரமத்தில் எனது அறிக்கை பாராளுமன்றத்தில் சமர்ப்பிக்கப்படும்.

எனது அறிக்கையின் முனைப்பழியுள்ள அபிப்பிராயத்திற்கான அடிப்படைப் பந்தியில் விபரிக்கப்பட்ட விடயங்களின் தாக்கத்தினைத் தவிர்த்து ஊவா வெல்லஸ்ஸ பஸ்கலைக்கழகத்தினால் 2020 திசெம்பர் 31 இல் உள்ளவாறான நிதி நிலைமையினையும் அத்திகதியில் முடிவடைந்த ஆண்டிற்கான அதனது நிதிசார் செயலாற்றலினையும் காசுப்பாய்ச்சலினையும் இலங்கை பொதுத்துறைக் கணக்கீட்டு நியமங்களுக்கு இணங்க நிதிக்கூற்றுக்கள் உண்மையாகவும் நியாயமாகவும் தருகின்றன என்பது எனது அபிப்பிராயமாகும்.

1.2 முனைப்பழியுள்ள அபிப்பிராயத்திற்கான அடிப்படை

(அ) 2012 ஆம் ஆண்டு முதல் மீளாய்வாண்டு வரை கிடைத்திருந்த மூலதன மானியங்களில் செலவிடப்பட்ட மொத்தம் ரூபா 2,627,721,241 ஆன தொகை மூலதன செலவினக் கணக்கிற்கு செலவு வைப்பதற்குப் பதிலாக திரண்ட நிதிய

கணக்கிற்கு செலவு வைக்கப்பட்டிருந்தது. மேலும் திரண்ட நிதியக் கணக்கில் காணப்பட்ட செலவிடப்பட்ட மூலதன மானியங்களுக்காக வருடாந்த காலக்கழிவு செய்யாமை காரணமாக ரூபா 755,984,051 ஆல் பொது ஒதுக்கக் கணக்கு குறைவாக காண்பிக்கப்பட்டிருந்ததுடன் மீளாய்வாண்டிற்குரிய ரூபா 109,007,627 ஆன காலக்கழிவினை கணக்கீடு செய்யாமை காரணமாக ஆண்டின் பற்றாக்குறை அப்பெறுமானத்தினால் நிதிக்கூற்றுக்களில் காண்பிக்கப்பட்டிருந்தன.

(ஆ) மீளாய்வாண்டின் திசெம்பர் இல் உள்ளவாறு ரூபா 1,594,333 ஆன செலவிடப்படாத அரச மானியங்கள் நிதி நிலைமைக் கூற்றில் உரித்தின் கீழ் காண்பிப்பதற்குப் பதிலாக நடைமுறைப் பொறுப்பின் காட்டப்பட்டுள்ளது.

(இ) மீளாய்வாண்டின் திசெம்பர் 31 இல் உள்ளவாறு செலவிடப்பட்ட அரச மானியங்கள் ரூபா 870,272,961 தொகையான மீதி நிதி நிலைமைக் கூற்றில் உரித்தின் கீழ் காண்பிப்பதற்குப் பதிலாக நடைமுறைப் பொறுப்பின் காட்டப்பட்டுள்ளது.

(ஈ) கட்டிடங்களுக்குரிய முன்னைய ஆண்டின் போது இடம்பெற்ற தவறொன்றை சீராக்கும் போது பெறுமானத்தேய்வு ஒதுக்கீட்டுக் கணக்கிலிருந்து ரூபா 392,051 தொகை மாத்திரம் அகற்றுவதற்குப் பதிலாக பிழையாக ரூபா 1,474,857 அகற்றியமை காரணமாக கட்டிடங்களின் தேறிய பெறுமதி ரூபா 1,082,805 குறைத்து நிதிக்கூற்றுக்களில் காண்பிக்கப்பட்டிருந்தது.

இலங்கை கணக்காய்வு நியமங்களுக்கு (இ.க.நி) இணங்க எனது கணக்காய்வினை நான் மேற்கொண்டேன். இக் கணக்காய்வு நியமங்களின் கீழான எனது பொறுப்புக்கள் இந்த அறிக்கையின் நிதிக்கூற்றுக்களின் கணக்காய்விற்கான கணக்காய்வாளரின் பொறுப்புக்கள் பந்தியில் மேலும் விபரிக்கப்படுகின்றன. எனது முனைப்பழியுள்ள அபிப்பிராயத்திற்கான அடிப்படை ஒன்றினை வழங்குவதற்கு போதியளவும் பொருத்தமானதுமான கணக்காய்வுச் சான்றுகளை நான் பெற்றுக் கொண்டுள்ளேன் என நான் நம்புகிறேன்.

1.3 பஸ்கலைக்கழகத்தின் 2020 ஆண்டறிக்கையில் உள்ளடக்கப்பட்ட ஏனைய தகவல்கள்

இந்த கணக்காய்வு அறிக்கை திகதியின் பின்னர் எனக்கு வழங்குவதற்கு எதிர்பார்க்கும் பஸ்கலைக்கழகத்தின் 2020 ஆண்டறிக்கையில் உள்ளடக்கப்பட்டிருந்த போதும் நிதிக்கூற்றுக்கள் மற்றும் அது தொடர்பான எனது கணக்காய்வு அறிக்கையில் உள்ளடக்கப்படாத தகவல்கள் ஏனைய தகவல்கள் என்று கருத்திற் கொள்ளப்படும். இந்த ஏனைய தகவல்களுக்காக முகாமைத்துவம் பொறுப்பாகும்.

நிதிக்கூற்றுக்கள் தொடர்பான எனது அபிப்பிராயத்தில் ஏனைய தகவல்கள் மேல்கை செய்யப்படாமல் இருப்பதுடன் நான் அது தொடர்பாக எவ்வித சான்றிதலொன்றோ அபிப்பிராயத்தை வெளியிடவில்லை.

நிதிக்கூற்றுக்கள் தொடர்பாக எனது கணக்காய்விற்குரிய எனது பொறுப்பு மேற்படி இனங்காணப்பட்ட ஏனைய தகவல்கள் பெற்றுக்கொள்ளு் போது வாசிப்பு மற்றும் அவ்வாறு செய்யும் போது ஏனைய தகவல்கள் நிதிக்கூற்றுக்களுடன் அல்லது கணக்காய்வின் போது அல்லது வேறு வகையில் பெற்றுக்கொண்ட எனது அறிவின் பிரகாரம் போதியளவில் பொருந்துவதில்லையா என கருத்திற் கொள்வதாகும்.

பஸ்கலைக்கழகத்தின் 2020 ஆண்டறிக்கையை வாசிக்கும் போது அதில் பொருண்மையான அளவில் தவறாக குறிப்பிட்டுள்ளதாக நான் தீர்மானித்தால் சீராக்குவதற்காக நிர்வாக தரப்பினருக்கு அவ்விடயத்தை தெரிவிக்க வேண்டும். மேலும் சீராக்காமல் தவறுதலாக காண்பிக்கப்பட்டிருந்தால் அவை அரசியலமைப்பின் 154(6) உறுப்புறையின் பிரகாரம் என்னால் உரிய காலப்பகுதியில் பாராளுமன்றத்திற்கு சமர்ப்பிக்கும் அறிக்கையில் உள்ளடக்கப்படும்.

1.4 நிதிக்கூற்றுக்களிற்கான முகாமைத்துவத்தினதும் அவ் ஆளுகைக்கு உட்பட்ட தரப்பினர்களினதும் பொறுப்புக்கள்

நிதிக்கூற்றுக்களை இலங்கை பொதுத்துறைக் கணக்கீட்டு நியமங்களிற்கு இணங்க தயாரித்து சரியாகவும் நியாயமாகவும் சமர்ப்பித்தல் மற்றும் மோசடி அல்லது தவறுகளின் காரணமாக ஏற்படக்கூடிய பொருண்மையான பிறழ் கூற்றுக்களிலிருந்து விடுபட்ட நிதிக்கூற்றுக்களைத் தயாரிப்பதற்கு அவசியமானதென முகாமைத்துவம் நிர்ணயிக்கின்ற அத்தகைய உள்ளகக் கட்டுப்பாடுகள் என்பவற்றிற்கு முகாமைத்துவம் பொறுப்பாக உள்ளது.

நிதிக்கூற்றுக்களைத் தயாரிக்கும் போது, ஊவா வெள்ளஸ்ஸ பஸ்கலைக்கழகம் தொடர்ந்தியங்கும் இயலுமையை தீர்மானித்தல் முகாமைத்துவத்தின் பொறுப்பொன்றாக இருப்பதுடன் முகாமைத்துவமானது பஸ்கலைக்கழகத்தினை கலைப்பதற்கு கருதினால் அல்லது வேறு மாற்று வழி இல்லாவிட்டால் செயற்பாடுகளினை இடைநிறுத்த நடவடிக்கை எடுத்தால் தவிர தொடர்ந்தியங்கும் கணக்கீட்டு எண்ணக்கரு அடிப்படையினை பயன்படுத்துதல் மற்றும் பஸ்கலைக்கழகத்தின் தொடர்ந்தியங்குவதற்கு உரிய விடயங்களை வெளிப்படுத்துவதும் முகாமைத்துவத்தின் பொறுப்பொன்றாகும்.

ஊவா வெல்லஸ்ஸ பஸ்கலைக்கழகத்தின் நிதி அறிக்கையிடல் செயன்முறை தொடர்பான பொறுப்பு, ஆளுகைக்குட்பட்ட தரப்பினர்களினால் ஏற்கப்படும்.

2018 இன் 19 ஆம் இலக்க தேசிய கணக்காய்வுச் சட்டத்தின் 16(1) ஆம் உப பிரிவின் பிரகாரம் ஊவா வெல்லஸ்ஸ பஸ்கலைக்கழகத்தின் வருடாந்த மற்றும் காலாதித்யான நிதிக்கூற்றுக்களை தயாரிக்கக் கூடியவாறு அதன் அனைத்து வருமானங்கள், செலவினங்கள், சொத்துக்கள் மற்றும் பொறுப்புக்களின் புத்தகங்கள் மற்றும் பதிவேடுகளை முறையாக பேணுதல் வேண்டும்.

1.5 நிதிக்கூற்றுக்களின் கணக்காய்விற்கான கணக்காய்வாளரின் பொறுப்புக்கள்

ஒட்டு மொத்தமாக நிதிக்கூற்றுக்கள், மோசடி அல்லது தவறுகளின் காரணமாக ஏற்படக்கூடிய பொருண்மையான பிறழ் கூற்றுக்களிலிருந்து விடுபட்டதாக நியாயமான உறுதிப்படுத்தலொன்றைப் பெற்றுக்கொள்வது மற்றும் எனது அபிப்பிராயம் உள்ளடக்கப்பட்ட கணக்காய்வாளர் தலைமை அதிபதியின் அறிக்கை வழங்குவது எனது நோக்கமாகும். நியாயமான உறுதிப்படுத்தல் உயர் மட்டத்திலான உறுதிப்படுத்தலொன்றாக இருந்த போதிலும் இலங்கை கணக்காய்வு நியமங்களின் பிரகாரம் கணக்காய்வின் மேற்கொள்ளும் போது அது எப்போதும் பொருண்மையான தவறான கூற்றுக்களின் இல்லாமை என்பதன் உறுதிப்படுத்தலொன்றல்ல. மோசடி அல்லது தவறுகள் தனியாகவோ கூட்டாகவோ தாக்கமளிப்பதால் பொருண்மையான தவறான கூற்றுக்கள் இருக்கக்கூடியதாக இருப்பதுடன் இந்நிதிக்கூற்றுக்களை

அடிப்படையாகக் கொண்டு பயன்படுத்துவோரால் பொருளாதார தீர்மானங்கள் எடுக்கும் போது அது தொடர்பாக கருத்திற் கொள்ளப்படல் வேண்டும்.

துறைசார் வெளிப்படை மற்றும் தொழில்துறை பின்னணியுடன் இலங்கை கணக்காய்வு நியமங்களின் பிரகாரம் கணக்காய்வு செய்யப்பட்டன. என்னால்

- மோசடி அல்லது தவறுகளின் காரணமாக நிதிக்கூற்றுக்களின் ஏற்படக்கூடிய பொருண்மையான பிறழ் கூற்று ஆபத்தின் இனங்காணும் போதும் மதிப்பீட்டின் போது சந்தர்ப்பத்திற்கு பொருத்தமான கணக்காய்வு நடைமுறைகளை திட்டமிடுவதன் மூலம் மோசடிகள் அல்லது தவறுகளின் காரணமாக ஏற்படக்கூடிய ஆபத்துகளை தவிர்த்துக் கொள்வதற்கும் போதுமான மற்றும் பொருத்தமான கணக்காய்வுச் சான்றுகளைப் பெற்றுக்கொள்ளல் எனது அபிப்பிரயாத்திற்கு அடிப்படையாகும். பொருண்மையான பிறழ் கூற்றினால் எழும் தாக்கங்களினை விட மோசடிகளால் இடம்பெறும் தாக்கம் பாரியதாக இருப்பதுடன் தவறான கூட்டிணைவு, தவறான ஆவணங்களைத் தயாரித்தல், வேண்டுமென்றே விட்டுவிடுதல் அல்லது உள்ளக கட்டுப்பாட்டை தவிர்ப்புச் செய்தல் மோசடியொன்று ஏற்படுவதற்கு காரணமாகின்றது.
- உள்ளக கட்டுப்பாட்டின் ஆக்கபூர்வமானதன்மை தொடர்பாக அபிப்பிராயமொன்றை தெரிவிக்கும் எண்ணத்தில் இல்லையாயினும் சந்தர்ப்பத்திற்குப் பொருத்தமான கணக்காய்வு நடைமுறைகளை திட்டமிடும் பொருட்டு உள்ளக கட்டுப்பாடு தொடர்பான தெளிவொன்றை பெற்றுக்கொண்டேன்.
- பயன்படுத்திய கணக்கீட்டுக் கொள்கைகளின் பொருத்தப்பாடுகளையும் கணக்கீட்டு மதிப்பீடுகளின் நியாயத் தன்மையினையும் மற்றும் முகாமைத்துவத்தால் மேற்கொள்ளப்பட்ட தொடர்புடைய வெளிப்படுத்தல்களினையும் மதிப்பீடு செய்யப்பட்டன.
- நிகழ்வுகள் அல்லது நிலைமைகள் காரணமாக பல்கலைக்கழகத்தின் தொடர்ந்து இயங்குவது தொடர்பாகபோதியளவில் நிச்சயமற்ற நிலைமையொன்று இருக்கின்றதா என்பது தொடர்பாக பெற்றுக்கொள்ளப்பட்ட கணக்காய்வுச் சான்றுகளை அடிப்படையாகக் கொண்டு கணக்கீட்டிற்காக பல்கலைக்கழகத்தின் தொடர்ந்தியங்குவது தொடர்பாக அடிப்படையின் ஈடுபாட்டை தீர்மானிக்கப்படுகின்றது. பொருண்மையான நிச்சயமற்ற தன்மை காணப்படுகின்றது என நான் முடிவுக்குவந்தால், நிதிக்கூற்றுக்களில் அது தொடர்பாக வெளிப்படுத்துவதற்கு எனது கணக்காய்வு அறிக்கையின் மீது கவனம் செலுத்துதல் வேண்டியதுடன் அவ்வெளிப்படுத்தல்கள் பொருண்மையாக இல்லாதிருந்தால் எனது அபிப்பிராயத்தை வெளிப்படுத்த வேண்டும். எவ்வாறாயினும், எதிர்கால நிகழ்வுகள் அல்லது நிலைமைகள் பல்கலைக்கழகத்தின் தொடர்ந்தியங்கும் நிலையினை இடைநிறுத்துவதற்கு காரணங்களாக அமையலாம்.
- நிதிக்கூற்றுக்களின் கட்டமைப்பு மற்றும் உள்ளடக்கத்திற்கான கொடுக்கல் வாங்கல்கள் மற்றும் சம்பவங்கள் பொருத்தமாகவும் நியாயமானதாகவும் உட்சேர்க்கப்பட்டுள்ளது என்றும் மற்றும் வெளிப்படுத்தல்கள் அடங்கிய நிதிக்கூற்றுக்களின் ஒட்டுமொத்த முன்வைப்பும் மதிப்பீடு செய்யப்பட்டது.

எனது கணக்காய்வின் போது என்னால் இனங்காணப்பட்ட முக்கியமான கணக்காய்வு கண்டுபிடிப்புகள் உள்ளகக் கட்டுப்பாடுகளிலுள்ள பலவீனங்கள் மற்றும் ஏனைய விடயங்கள் தொடர்பாக ஆளுகையுடன் தொடர்புடைய தரப்பினர் தெரியப்படுத்தப்பட்டனர்.

2 ஏனைய சட்டரீதியான மற்றும் பிரமாணரீதியான தேவைப்பாடுகள் மீதான அறிக்கை

- 2.1 2018 இன் 19 ஆம் இலக்க தேசிய கணக்காய்வுச் சட்டத்தில் கீழே குறிப்பிடப்பட்ட தேவைப்பாடுகள் தொடர்பாக விசேட ஏற்பாடுகள் உள்ளடக்குகின்றன.
- 2.1.1 2018 இன் 19 ஆம் இலக்க தேசிய கணக்காய்வுச் சட்டத்தின் 12(அ) பிரிவில் குறிப்பிடப்பட்ட தேவைப்பாடுகளின் பிரகாரம் கணக்காய்விற்காக தேவையான சகல தகவல்களும் தெளிவுபடுத்தல்களும் என்னால் பெற்றுக் கொள்ளப்பட்டதுடன் எனது பரிசோதனையின் போது வெளிப்படுத்தப்பட்ட வகையில் உரிய நிதி அறிக்கைகள் ஊவா வெல்லஸ்ஸ பஸ்கலைக்கழகத்தினால் பேணப்பட்டிருப்பதாகவும்.
- 2.1.2 2018 இன் 19 ஆம் இலக்க தேசிய கணக்காய்வுச் சட்டத்தின் 6(1)(ஈ)(iii) ஆம் பிரிவின் தேவைப்பாடுகளின் பிரகாரம் சமர்ப்பிக்கப்பட்ட நிதிக்கூற்றுக்கள் முன்னைய ஆண்டுடன் ஒத்திருக்கின்றன எனவும்.
- 2.1.3 2018 இன் 19 ஆம் இலக்க தேசிய கணக்காய்வுச் சட்டத்தின் 6(1)(ஈ)(iv) ஆம் பிரிவின் தேவைப்பாடுகளின் பிரகாரம் சமர்ப்பிக்கப்பட்ட நிதிக்கூற்றுக்கள் முன்னைய ஆண்டில் என்னால் மேற்கொள்ளப்பட்ட பரிந்துரைகள் அனைத்தையும் உள்ளடக்கியுள்ளது எனவும்.
- 2.2 பின்பற்றப்பட்ட நடைமுறைகளின் அடிப்படையில் பெறப்பட்ட சான்றுகளானவை பொருண்மையான விடயங்களிற்கு மட்டுப்படுத்தப்பட்டிருந்தன. ஆனால் வேறு எதுவும் எனது கவனத்திற்கு கொண்டு வரப்பட்டிருக்கவில்லை.
- 2.2.1 2018 இன் 19 ஆம் இலக்க தேசிய கணக்காய்வுச் சட்டத்தின் 12(ஈ) பிரிவின் தேவைப்பாடுகளின் பிரகாரம் ஊவா வெல்லஸ்ஸ பஸ்கலைக்கழகத்தின் ஆளுகை சபையின் எவரேனும் உறுப்பினர் ஒருவர் ஊவா வெல்லஸ்ஸ பஸ்கலைக்கழகத்துடன் தொடர்புபட்டு ஏதேனும் உடன்படிக்கை தொடர்பாக நேரடியாகவோ அல்லது நேரடியாகவல்லாமல் ஏதேனும் பொதுவான வியாபார நிலைமை அல்லாமல் தொடர்புபட்டுள்ளதாக
- 2.2.2 2018 இன் 19 ஆம் இலக்க தேசிய கணக்காய்வுச் சட்டத்தின் 12(ஊ) பிரிவின் தேவைப்பாடுகளின் பிரகாரம் கீழே காட்டப்பட்டுள்ள அவதானிப்புக்கள் தவிர ஏதேனும் ஏற்புடையற்பாலதான எழுத்தினாலான சட்டம், பொது அல்லது விசேட பணிப்புக்களுடன் இணங்கியொழுகாதுள்ளமையை.

அதிகாரங்கள், இலக்குகள், பணிகள்

அவதானிப்புக்கள்

(அ) இலங்கை சனநாயக சோசலிசக் குடியரசின் நிதிப் பிரமாணக் கோவை

நிதிப்பிரமாணம் 571

வெவ்வேறு நிர்மாணங்களுக்காக வைப்புச் செய்யப்பட்டிருந்த 02 ஆண்டுகளைக் கடந்த ரூபா 30,097,147 ஆன 31 வைப்புகள்

தீர்வு செய்யப்பட்டிருக்க வில்லை.

(ஆ) பஸ்கலைக்கழகங்கள் மானியங்கள் ஆணைக்குழு மற்றும் உயர் கல்வி நிறுவனங்களுக்கான தாபன விதிக்கோவை

(i) V ஆம் அத்தியாயத்தின் 7.6 ஆம் பந்தி

பிணை முறி உடன்படிக்கை மீறியமை காரணமாக 05 விரிவுரையாளர் களிடமிருந்து மீளாய்வாண்டின் திசெம்பர் 31 இல் உள்ளவாறு ரூபா 21,577,658 தொகை பஸ்கலைக்கழகத்திற்கு அறவிடப்பட வேண்டியிருந்தது.

(ii) VII ஆம் அத்தியாயத்தின் 4.1 ஆம் பந்தி

2017 சனவரி 01 ஆந் திகதி முதல் மீளாய்வாண்டின் திசெம்பர் 31 ஆந் திகதி வரையான காலப்பகுதிக்காக 390 உத்தியோகத்தர்களுக்காக பஸ்கலைக்கழக மானியங்கள் ஆணைக் குழுவின் அங்கீகாரம் பெற்றுக் கொள்ளப்படாமல் வீட்டு வாடகை படிகளாக ரூபா 40,580,180 கொடுப்பனவு செய்யப்பட்டிருந்தது.

(ஊ) 2020 ஆகஸ்ட் 28 ஆந் திகதிய 01/2020 ஆம் இலக்க அரச நிதிச் சுற்றறிக்கை

9.1 ஆம் பந்தி (i)

செயல்நிமித்த உப கட்டுநிதி பதவிநிலை வழங்க உத்தியோகத்தர்களுக்கே வழங்க முடியுமான போதிலும் அதற்கு இணங்காத வகையில் 87 சந்தர்ப்பங்களில் பதவிநிலைத் தரமல்லாத உத்தியோகத்தர்களுக்கு ரூபா 4,394,459 ஆன கட்டுநிதி வழங்கப்பட்டிருந்தது.

- (ii) திட்டவட்டமான மற்றும் தேவையற்ற செயற்பாடுளுக்காக செயல்நிமித்த கட்டுநிதி வழங்க வழங்க கூடாத போதும் 116 சந்தர்ப்பங்களில் பெற்றுக்கொள்ளப்பட்ட கட்டுநிதி தொகைகளில் ரூபா 1,585,563 எஞ்சி தீர்வுசெய்யப்பட்டிருந்ததுடன் அது 30 சதவீதம் முதல் 100 சதவீதம் வரையான வீச்சினைக் கொண்டிருந்தன.

2.2.3 2018 இன் 19 ஆம் இலக்க தேசிய கணக்காய்வு சட்டத்தின் 12(எ) பிரிவின் தேவைப்பாடுகளின் பிரகாரம் ஊவா வெல்லஸ்ஸ பஸ்கலைக்கழகம் அதன் அதிகாரங்கள், பணிகள் மற்றும் கடமைகளுக்கு இணங்க செயலாற்றியிருக்காதமையை குறிப்பிடுதல்.

2.2.4 2018 இன் 19 ஆம் இலக்க தேசிய கணக்காய்வு சட்டத்தின் 12(ஏ) பிரிவின் தேவைப்பாடுகளின் பிரகாரம் ஊவா வெல்லஸ்ஸ பஸ்கலைக்கழகத்தின் வளங்கள், சிக்கனமாகவும் செயற்திறனாகவும் காலவரையறைகளினுள்ளும் ஏற்படையற்பாலனவான சட்டங்களுக்கு இணங்க பெறுகை செய்து பயன்படுத்திவில்லையெனவும்

3 ஏனைய கணக்காய்வு அவதானிப்புக்கள்

(அ) 2017 யூன் 09 ஆந் திகதி ரூபா 253,219,360 மதிப்பீட்டு கிரயத்திற்கு (பெறுமதி சேர் வரியுடன்) ஒப்பந்தம் செய்யப்பட்டு ஆரம்பிக்கப்பட்ட 2019 ஜூன் 29 ஆம் திகதி நிறைவு செய்வதற்குத் திட்டமிடப்பட்டிருந்த தொழில்நுட்ப கற்கை பீட கட்டிடத்தின் நிர்மாண நடவடிக்கைகள் நிர்ணயிக்கப்பட்ட காலப்பகுதியில் நிறைவு செய்யப்படாமையால் 06 ச்தர்ப்பங்களில் வெவ்வேறு காரணங்களின் பேரில் ஒப்பந்தக்காலம் 2021 ஏப்ரல் 30 ஆந் திகதி வரை நீடிக்கப்பட்டிருந்தது, எவ்வாறாயினும் மீளாய்வாண்டின் டிசம்பர் 31 ஆம் திகதி வரை மேலதிக வேலைகளின் பெறுமதி ரூபா 15,543,225 தொகை உட்பட ரூபா 216,258,984 ஆன கிரயம் மேற்கொள்ளப்பட்டிருந்த போதும் கட்டிடத்தின் வேலைகளை நிறைவேற்றுவதற்கு தவறியிருந்தது.

(ஆ) பஸ்கலைக்கழகத்தின் பிரயோக விஞ்ஞான பீடத்தின் உயிரியல் ஆய்வுகூடத்திற்காக 2016 ஆண்டின் போது ரூபா 2,536,382 இற்கு கொள்வனவு செய்யப்பட்டிருந்த 08 வகையான 70 கண்ணாடிப் பொருட்கள் அலகுகள் (புடயளளறயசந) 04 ஆண்டுகளுக்கு மேற்பட்ட காலமாகவும் உயர் கல்வி விரிவாக்கல் மற்றும் அபிவிருத்தி நிகழ்ச்சித்திட்டத்தை துரிதப்படுத்துதல் செயற்திட்டத்தின் கீழ் 2019 ஆம் ஆண்டில் ரூபா 10,741,101 இற்கு கொள்வனவு செய்யப்பட்ட 04 உபகரணங்கள் ஒரு வருடத்திற்கும் கூடுதலான காலம் பயன்பாடின்றி வைக்கப்பட்டிருந்தன.

- (இ) 2019 ஆம் ஆண்டின் போது சேவையிலிருந்து ஓய்வுபெற்ற உத்தியோகத்தர் ஒருவரதுகாக செலுத்த வேண்டிய பணிக்கொடை தொகை குறித்துரைக்கப்பட்ட காலப்பகுதியில் செலுத்தாமை காரணமாக மிகை கொடுப்பனவாக ரூபா 124,552 தொகை மீளாய்வாண்டில் கொடுப்பனவு செய்யப்பட்டிருந்தன.
- (ஈ) 01 ஆண்டு முதல் 04 ஆண்டுகள் வரையான காலம் கடந்திருந்த போதும் மொத்தம் ரூபா 3,625,120 ஆன 05 கடன் கொடுத்தோர் மீதிகளை தீர்வுசெய்வதற்கு நடவடிக்கை எடுக்கப்பட்டிருக்கவில்லை.
- (உ) மீளாய்வாண்டின் திசெம்பர் 31 ஆம் திகதியில் உள்ளவாறு பஸ்கலைக்கழக நிரந்தர கல்விசார் பதவியணி மற்றும் கல்விசாரா பதவியணி ஆகியவற்றில் முறையே 91 மற்றும் 72 வெற்றிடங்கள் காணப்பட்டன.
- (ஊ) 2010 ஏப்ரல் 23 ஆந் திகதிய 921 ஆம் இலக்க பஸ்கலைக்கழக மானியங்கள் ஆணைக்குழுவின் சுற்றிக்கையின் பிரகாரம் சிரேஷ்ட உதவி நூலகர் பதவிக்காக திறந்த ஆட்சேர்ப்பின் போது அப்பதவிக்குரிய கைமைகளைப் பூர்த்தி செய்திராத விண்ணப்பதாரி ஒருவரை 2018 யூலை 25 ஆந் திகதி பதில் கடமை புரியும் உப வேந்தரின் கடிதத்தின் மூலம் ஆட்சேர்ப்பு செய்யப்பட்டு 2018 ஆகஸ்ட் முதல் மீளாய்வாண்டின் யூலை வரையான காலப்பகுதிக்காக ரூபா 5,418,552 சம்பளம் மற்றும் படிக்களாக கொடுப்பனவு செய்யப்பட்டிருந்தது,
- (v) பஸ்கலைக்கழகத்தின் விரிவுரையாளர் ஒருவருக்கு சீனாவின் சியாமன் பஸ்கலைக்கழகத்தின் (Xiamen University) கலாநிதி (Ph.d) பயிலுவதற்காக 2015 செப்தம்பர் 25 ஆந் திகதி முதல் 2018 செப்தம்பர் 24 ஆந் திகதி வரை 03 ஆண்டுகளுக்காக சம்பளத்துடன் கூடிய கல்வி விடுமுறையும் சம்பளத்துடன் கூடிய கல்வி விடுமுறை முடிவடைந்ததன் சம்பளமற்ற கல்வி விடுமுறையும் அங்கீகரிக்கப்பட்டிருந்தன. எனினும் அவர் கலாநிதி பட்டத்தை பூர்த்தி செய்யாமல் 2019 யூலை 11 ஆந் திகதி சேவைக்கு அறிக்கையிட்டிருந்தார்.
- (ஏ) 2005 ஆம் ஆண்டு பெப்ரவரி 10 ஆம் திகதிய அமைச்சரவைத் தீர்மானத்தின் பிரகாரம் பஸ்கலைக்கழக நிர்மாணத்திற்காக வழங்கப்பட்டிருந்த கைத்தொழில் அமைச்சுக்குச் சொந்தமான 29.805 ஹெக்டேயர் விசாலமான காணி 16 ஆண்டு காலம் கடந்திருந்த போதும் மீளாய்வாண்டின் திசெம்பர் 31 ஆம் திகதி வரை பஸ்கலைக்கழகத்திற்குக் கையேற்கப்பட்டிருக்கவில்லை. எனினும் காணியை கையேற்கும் செயற்பாடுகளுக்காக மதியரையாளர் பதவிக்கு 2017 திசெம்பர் 06 ஆந் திகதி முதல் ஓய்வுபெற்ற காணி ஆணையாளர் ஒருவரை ஆட்சேர்ப்பு செய்து மீளாய்வாண்டின் திசெம்பர் 31 ஆம் திகதி வரை சம்பளம் மற்றும் படிக்களாக மொத்தம் ரூபா 1,850,000 கொடுப்பனவு செய்யப்பட்டிருந்தது.

டபிள்யூ.பீ.சீ. விக்ரமரத்ன

கணக்காய்வாளர் தலைமை அதிபதி

6.11 கணக்காய்வாளர் அதிபதியின் அறிக்கைக்கான பதில்கள்

இலங்கை ஊவா வெல்லஸ்ஸ பல்கலைக்கழகத்தின் 2020 திசெம்பர் 31 இல் முடிவடைந்த ஆண்டிற்கான நிதிக்கூற்றுக்கள் மற்றும் ஏனைய சட்டரீதியான மற்றும் பிரமாண ரீதியான தேவைப்பாடுகள் மீது 2018 இன் 19 ஆம் இலக்க தேசிய கணக்காய்வு அதிகாரச்சட்டத்தின் 12 ஆம் பிரிவின் பிரகாரம் கணக்காய்வாளர் தலைமை அதிபதியின் அறிக்கை மற்றும் அதற்கான பல்கலைக்கழக முகாமைத்துவத்தின் கருத்துரைகளும் எடுக்கப்பட்ட நடவடிக்கைகளும்

அவ. இல	கணக்காய்வு அவதானிப்புகள்	பல்கலைக்கழக முகாமைத்துவத்தின் கருத்துரைகளும் எடுக்கப்பட்ட நடைமுறைகளும்
1.2 (அ)	<p>2012 ஆம் ஆண்டு முதல் மீளாய்வாண்டு வரை கிடைத்திருந்த மூலதன மானியங்களில் செலவிடப்பட்ட மொத்தம் ரூபா 2,627,721,241 ஆன தொகை மூலதன செலவினக் கணக்கிற்கு செலவு வைப்பதற்குப் பதிலாக திரண்ட நிதியை கணக்கிற்கு செலவு வைக்கப்பட்டிருந்தது. மேலும் திரண்ட நிதியை கணக்கில் காணப்பட்ட செலவிடப்பட்ட மூலதன மானியங்களுக்காக வருடாந்த காலக்கழிவு செய்யாமை காரணமாக ரூபா 755,984,051 ஆல் பொது ஒதுக்கக் கணக்கு குறைவாக காண்பிக்கப்பட்டிருந்ததுடன் மீளாய்வாண்டிற்குரிய ரூபா 109,007,627 ஆன காலக்கழிவினை கணக்கீடு செய்யாமை காரணமாக ஆண்டின் பற்றாக்குறை அப்பெறுமானத்தினால் நிதிக்கூற்றுக்களில் காண்பிக்கப்பட்டிருந்தன.</p>	<p>பல்கலைக்கழகத்தின் ஆரம்பம் முதல் 2011 ஆம் ஆண்டு வரை அரசின் மூலதன மானியங்கள் “பிற்போடப்பட்ட வருமானமாக ஐந்தொகையில் காண்பிக்கப்பட்டு அம்மானியங்கள் மூலம் கையேற்கப்படும் சொத்துக்களின் கழிக்கப்படும் பெறுமதி வருமானச் செலவினக் கணக்கில் வருமானமாக சீராக்கப்பட்டு சமர்ப்பிக்கப்படுகின்றது. 2011.12.31 இல் உள்ளவாறு தயாரிக்கப்பட்ட நிதிக்கூற்றுக்களை அடிப்படையாக கொண்டு கணக்காய்வாளர் தலைமை அதிபதி அவர்களால் அனுப்பிவைக்கப்பட்ட அரசின் மூலதன முதலீடுகள் (Government Capital Grant) கணக்கீடு செய்வது தொடர்பாக எழுந்த சிக்கலுக்கு தீர்வொன்றாக இரு தரப்பினரினதும் இணக்கப்பாட்டுடன் பின்வருமாறு 2012 ஆம் ஆண்டின் போது கணக்கீடு செயற்பாடுகள் மேற்கொள்ளப்பட்டன.</p> <ol style="list-style-type: none"> 1) பல்கலைக்கழகத்தை ஆரம்பிப்பதற்காக ஆரம்ப மூலதனமாக வழங்கிய அரசின் மூலதன மானியங்களை திரட்டு நிதிக்கு மாற்றுதல் (கணக்கீட்டுக் கொள்கை இலக்கம் 03 நிதிக்கூற்றுக்கள் - 2012) 2) சொத்துக்களை கையேற்பதற்காக வழங்கப்படும் அரசின் மூலதன மானியங்கள் “பிற்போடப்பட்ட வருமானமாக” கணக்கீடு செய்தல் அச் சொத்துக்களை பயன்படுத்தும் காலப்பகுதியில் பகிருமாறு வருமானச் செலவினக் கணக்கிற்கு மாற்றுதல்(கணக்கீட்டுக் கொள்கை இலக்கம் 5.2 நிதிக்கூற்றுக்கள் - 2012)
(ஆ)	<p>மீளாய்வாண்டின் திசெம்பர் இல் உள்ளவாறு ரூபா 1,594,333 ஆன செலவிடப்படாத அரசு மானியங்கள் நிதி நிலைமைக் கூற்றில் உரித்தின் கீழ் காண்பிப்பதற்குப் பதிலாக நடைமுறைப் பொறுப்பின்</p>	<p>செலவிடப்படாத அரசின் மானியங்கள் நிதி நிலைமைக்கூற்றில் உரித்தின் கீழ் வெளிப்படுத்துவதற்கு எதிரவரும் காலங்களில் நடவடிக்கை எடுக்கப்படும்</p>

	காட்டப்பட்டுள்ளது	
(இ)	மீளாய்வாண்டின் திசெம்பர் 31 இல் உள்ளவாறு செலவிடப்பட்ட அரசு மானியங்கள் ரூபா 870,272,961 தொகையான மீதி நிதி நிலைமைக் கூற்றில் உரித்தின் கீழ் காண்பிப்பதற்குப் பதிலாக நடைமுறைப் பொறுப்பின் காட்டப்பட்டுள்ளது.	நிதிக்கூற்றுக்களில் பிற்போடப்பட்ட வருமானமாக இனங்காணப்பட்ட அரசின் மானியங்கள் நிதி நிலைமைக்கூற்றில் உரித்தின் கீழ் வெளிப்படுத்துவதற்கு எதிரவரும் காலங்களில் நடவடிக்கை எடுக்கப்படும்
(ஈ)	கட்டிடங்களுக்கிரிய முன்னைய ஆண்டின் போது இடம்பெற்ற தவறொன்றை சீராக்கும் போது பெறுமானத்தேய்வு ஒதுக்கீட்டுக் கணக்கிலிருந்து ரூபா 392,051 தொகை மாத்திரம் அகற்றுவதற்குப் பதிலாக பிழையாக ரூபா 1,474,857 அகற்றியமை காரணமாக கட்டிடங்களின் தேறிய பெறுமதி ரூபா 1,082,805 குறைத்து நிதிக்கூற்றுக்களில் காண்பிக்கப்பட்டிருந்தது.	(ஆ) உடன்படுகின்றேன் ஊவா வெல்லஸ்ஸ பல்கலைக்கழகத்தின்நிறுவும் செயற்திட்டம் (Establishment of Uwa Wellassa University phase II) இன் கீழ் உப செயற்திட்டமொன்றாக (Internal Road Network) பிடிக்காசு இரண்டு முறை விடுவிக்கப்பட்ட தவறினை 2018 ஆம் ஆண்டு சீராக்கப்பட்டது. அதற்கிரிய பெறுமானத் தேய்வு செயற்திட்டத்தின் இறுதி திகதியல் மேற்கொள்ளப்பட்டது. அதாவது 2009.05.25 ஆந் திகதியை அடிப்படையாக கொண்டு (Date of Completion of the Project) அதற்கான பெறுமானத்தேய்வு ரூபா 1,185,486.43 எனினும் 2021 ஆம் ஆண்டில் இடம்பெற்ற தவறொன்றினால் இப்பெறுமதி ரூபா 1,474,857.14 என கணக்கிடப்பட்டது. அத்தவறு அதாவது ரூபா 289,370.71 பெறுமானத்தேய்வு ஒதுக்கீட்டுக் கணக்கிலிருந்து அகற்ற எதிர்காலத்தில் நடவடிக்கை எடுக்கப்படும்.

2.2.2 2018 இன் 19 ஆம் இலக்க தேசிய கணக்காய்வுச் சட்டத்தின் 12(ஊ) பிரிவின் தேவைப்பாடுகளின் பிரகாரம் கீழே காட்டப்பட்டுள்ள அவதானிப்புக்கள் தவிர ஏதேனும் ஏற்புடையற்பாலதான எழுத்தினாலான சட்டம், பொது அல்லது விசேட பணிப்புக்களுடன் இணங்கியொழுகாதுள்ளமையை

அவ. இல.	சட்டங்கள், விதிகள் பிரமாணங்கள்	விபரங்கள்	பல்கலைக்கழகத்தின் முகாமைத்துவத்தின் கருத்துரை மற்றும் எடுக்கப்பட்ட நடவடிக்கைகள்
(அ)	இலங்கை சனநாயக சோசலிசக் குடியரசின் நிதிப் பிரமாணக் கோவை		
	நிதிப்பிரமாணம் 571	வெவ்வேறு நிர்மாணங்களுக்காக வைப்புச் செய்யப்பட்டிருந்த 02 ஆண்டுகளைக் கடந்த	நிர்மாணங்களுக்காக நிறுத்திவைக்கப்பட்டிருந்த பிடிக்காசான ரூபா 30,097,147.01 தொகை இறுதிப் பட்டியல் தீர்ப்பனவின் பின்னர்

		ரூபா 30,097,147 ஆன 31 வைப்புகள் தீர்வு செய்யப்பட்டிருக்கவில்லை.	விடுவிப்பதற்கு நடவடிக்கை எடுப்பதாக அறிய தருகின்றேன்
(ஆ)	பல்கலைக்கழகங்கள் மானியங்கள் ஆணைக்குழு மற்றும் உயர் கல்வி நிறுவனங்களுக்கான தாபன விதிக் கோவை		
(i)	V ஆம் அத்தியாயத்தின் 7.6 ஆம் பந்தி	பிணை முறி உடன்படிக்கை மீறியமை காரணமாக 05 விரிவுரையாளர்களிடமிருந்து மீளாய்வாண்டின் திசெம்பர் 31 இல் உள்ளவாறு ரூபா 21,577,658 தொகை பல்கலைக்கழகத்திற்கு அறவிடப்பட வேண்டியிருந்தது.	<p>(i) திருமதி எம்.ஏ.உ.எஸ். மாரசிங்க - விரிவுரையாளர் (தகுதிகாண்) திருமதி. எம்.ஏ.உ.எஸ். மாரசிங்கவிடம் இருந்து பல்கலைக்கழகத்திற்கு செலுத்த வேண்டிய மீதி தொகை ரூபா .358,249.71 பல்கலைக்கழக சேமலாப நிதியிலிருந்து இருந்து அறவிடப்பட வேண்டும் மற்றும் அதற்கான நிதியை சேமலாப நிதியிலிருந்து இருந்து அறவிடுவதற்கு படிவங்கள் அனுப்பப்பட்டது.</p> <p>(ii) திரு. கே.டப்.எம்.பி.வாசல - விரிவுரையாளர் (தகுதிகாண்) பல்கலைக்கழகம் 30.04.2021 அன்று திரு.கே.டபிள்யூ.எம்.பி வசாலாவிடம் இருந்து பல்கலைக்கழகத்திற்கு அறவிட வேண்டிய ரூபா 2,064,246.86 ஐப் பெற்றுள்ளது, மீதமுள்ள ரூபா. 597,551.78 பல்கலைக்கழக சேமலாப நிதியிலிருந்து இருந்து அறவிடுவதற்கு நடவடிக்கை எடுப்பதாக அறிய தருகின்றேன்.</p> <p>(iii) ஆர்.எம்.டி.சி.பி. திரு ஏகநாயக்க - விரிவுரையாளர் (தகுதிகாண்) ஆர்.எம்.டி.சி.பி. திரு. ஏகநாயக்கவிடம் இருந்து ரூபா. 500,000 ஏற்கனவே பல்கலைக்கழகத்திற்கு செலுத்தி முடிக்கப்பட்டுள்ளது மற்றும் பல்கலைக்கழக மானியங்கள் ஆணைக்குழு சுற்றறிக்கை இல 03/2014 இன் படி பல்கலைக்கழகத்திற்கு செலுத்த வேண்டிய தொகையில் 25% பெற நடவடிக்கை எடுக்கப்பட்டு, 75% தொகைக்கு மீண்டும் உடன்படிக்கை செய்வதற்கு நடவடிக்கை எடுக்கப்படுவதாக அறியதர விரும்புகிறேன்.</p> <p>(iv) திரு கே.எம்.ஆர்.கே.. குலதுங்க - உதவி நூலகர் (தகுதிகாண்) திரு கே.எம்.ஆர்.கே.. குலதுங்கவிடம் இருந்து பல்கலைக்கழகத்திற்கு ரூபா. 1,372,770.48 அறவிடப்பட வேண்டியிருந்தது. பல்கலைக்கழக மானியங்கள் ஆணைக்குழு சுற்றறிக்கை இல 03/2014 இன் படி 25%) அதில் ரூபா 500,000 பல்கலைக்கழகத்திற்கு கிடைத்துள்ளதுடன் எஞ்சிய தொகையான ரூபா 872,770.49 தொகையை விரைவில் செலுத்துமாறு உபவேந்தரின்</p>

			<p>கையொப்பத்துடனான கடிதமொன்று அனுப்பி வைக்கப்பட்டுள்ளது. பல்கலைக்கழக மானியங்கள் ஆணைக்குழு சுற்றறிக்கை இல 03/2014 இன் படி 75%) ரூபா ,118,311.46 இற்கு மீண்டும் உடன்படிக்கை செய்வதற்கு நடவடிக்கை எடுக்கப்படுவதாக அறிய தர விரும்புகிறேன்.</p> <p>(v) டப்.எம்.ஆர்.பி.ஜி.சீவீரகோன் விரிவுரையாளர் (தகுதிகான்) இவரிடமிருந்து பல்கலைக்கழகத்திற்கு அறவிடப்பட வேண்டியிருந்த ரூபா 10,877,811.92 தொகையில் இதுவரை ரூபா 6,400,000.00 அறவிடப்பட்டிருந்தது, செலுத்துவதற்கு மீதமுள்ள தொகை ரூபா .4,477,811.92 இல் ரூபா .1,629,605.32 பல்கலைக்கழக சேமலாப நிதியிலிருந்து இருந்து அறவிடுவதற்கு நடவடிக்கை எடுப்பதாக அறிய தருகின்றேன்.</p> <p>(vi) திருமதி ஈ.கே.என்.டி.பெர்னாந்து - விரிவுரையாளர் (தகுதிகான்) திருமதி பெர்னாண்டோவிடம் இருந்து பல்கலைக்கழகத்திற்கு அறவிடப்பட வேண்டியிருந்த ரூபா 6,744,016.16 தொகையில் இதுவரை ரூபா 4,701,903.00 கிடைத்துள்ளதுடன் செலுத்துவதற்கு எஞ்சியுள்ள தொகை ரூபா 2,042,113.16 ஆகும் , பல்கலைக்கழக சேமலாப நிதியத்தலிருந்தும் ஓய்வூதிய பங்களிப்பு நிதியத்தலிருந்தும் அறவிட்டுக் கொள்வதற்கு ஈ.கே.என்.டி பெர்னாந்து அவர்களால் எழுத்துமூலம் விருப்பத்தை தெரிவித்துள்ளதுடன் பல்கலைக்கழக மானியங்கள் ஆணைக்குழுவிற்கு சமர்ப்பித்து குறித்த பணத்தை பல்கலைக்கழகத்திற்கு அறவிடுவதற்கு நடவடிக்கை எடுக்கப்பட்டுள்ளதாக அறிய தருகின்றேன்.</p>
(ii)	VII ஆம் அத்தியாயத்தின் 4.1 ஆம் பந்தி	2017 சனவரி 01 ஆந் திகதி முதல் மீளாய்வாண்டின் திசெம்பர் 31 ஆந் திகதி வரையான காலப்பகுதிக்காக 390 உத்தியோகத்தர்களுக்காக பல்கலைக்கழக மானியங்கள் ஆணைக் குழுவின் அங்கீகாரம் பெற்றுக் கொள்ளப்படாமல் வீட்டு வாடகை படிக்காக ரூபா 40,580,180	ஊவா வெள்ளஸ்ஸ பல்கலைக்கழகத்தை ஸ்தாபிப்பதற்காக 2004.10.28 ஆந் திகதிய அமைச்சரவை விஞ்ஞாபன இலக்கம் 2004/ED/HE/45 ஆம் இலக்க கடிதத்தின் பிரகாரம் ஊவா வெள்ளஸ்ஸ பல்கலைக்கழகத்தை ஸ்தாபித்தல் 01 மற்றும் 2 ஆம் கட்டத்தின் கீழ் ஸ்தாபிக்கப்பட்டது. ஒரு பல்கலைக்கழகத்திற்குத் தேவையான அடிப்படை வசதிகளான விரிவுரை மண்டபங்கள், ஆய்கூடங்கள், ஆராய்ச்சி நிலையங்கள், செயலமர்வுகள், உணவகங்கள், விளையாட்டு அரங்குகள், நூலகங்கள் மற்றும் மாணவர்

		<p>கொடுப்பனவு செய்யப்பட்டிருந்தது.</p>	<p>விடுதிகள் போன்றவற்றை இங்கே குறிப்பிடலாம். மேலும், 37 ஊழியர் விடுதிகள் இரண்டாம் கட்டத்தில் கட்டி முடிக்கப்பட்டன. அதன்படி, கல்வி நடவடிக்கைகளுக்குத் தேவையான உட்கட்டமைப்பு வசதிகளை உருவாக்கி, சரியான கல்வி செயற்பாடுகளைப் பூர்த்தி செய்து பட்டதாரிகளை சரியான நேரத்தில் உருவாக்கி பல்கலைக்கழகத்திற்குள் பட்டதாரிகளுக்கு முன்னுரிமை அளிப்பதன் மூலம் மாணவர் விரோத நடவடிக்கைகள் இல்லாத பல்கலைக்கழகமாக இது மாறியுள்ளது. மேலும், கல்வி நடவடிக்கைகளுக்கான வசதிகளை வழங்காமல் ஊழியர்களின் நலனுக்கு முன்னுரிமை அளித்திருந்தால், மாணவர்களின் போராட்டங்கள் அதிக அளவில் உருவாகியிருக்கும்.</p> <p>பல்கலைக்கழகத்தின் ஊழியர்களுக்கான (கல்வி / கல்வி சாரா) அலுவலகங்கள் மாணவர்களுக்கான அடிப்படை உட்கட்டமைப்பை கட்டிய பின்னர் கட்டப்பட்டது என்பதையும் நான் உங்களுக்கு தெரிவிக்க விரும்புகிறேன். மேலும், அனைத்து ஊழியர்களுக்கும் பொருத்தமான இடங்கள் வழங்கப்பட்டு வருகின்றன.</p> <p>அதன் பிரகாரம், சுமார் 2017 வரை, பல்கலைக்கழகம் பல்கலைக்கழகத்தைச் சுற்றி தங்குமிடங்களை வாடகைக்கு எடுத்து அதை ஒரு விடுதிகளாகப் பயன்படுத்தியதுடன் தற்போது பதவியணினிர் அதிகரித்துள்ளதால் விடுதிவசதிகளை வழங்க முடியாதிருப்பதால் தற்போது காணப்படுகின்ற வீட்டு வாடகை கொடுப்பனவு செய்யப்படுவதன் மூலம் பதவியணினிர் நலன்களை வழங்கி அவர்களை வெளியேறிச் செல்லாமல் பல்கலைக்கழகத்தின் கல்விச் செயற்பாடுகள் மேற்கொள்ளப்படுகின்றன.</p> <p>அதன் பிரகாரம் அமைச்சரவை விஞ்ஞாபனத்திற்கு முரணாக செயற்படவில்லையெனவும் தற்போதுள்ள சூழல் மற்றும் ஒதுக்கீடுகளில் உட்கட்டமைப்பு வசதிகளை உருவாக்குவதன் மூலம் உலகத்தரம் வாய்ந்த பல்கலைக்கழகமாக மாறியுள்ளது.</p> <p>மேலும், மூன்றாம் கட்டத்தின் கீழ், தற்போது ஊழியர்கள் மற்றும் விடுதிகள் இல்லாத மாணவர்களுக்கான விடுதிகள் கட்டுவதற்காக கழகல்பிட்டிய பகுதியில் 2 ஏக்கர் நிலமும், பசறை வீதி 2 ஆம் கட்டை பகுதியில் 12 ஏக்கர் காணியும் கையேற்கப்பட்டுள்ளது. இதன் மூலம் விடுதிப்</p>
--	--	--	--

			பிரச்சினைகளுக்கு தீர்வினைக் காண்பதற்கு நடவடிக்கை எடுக்கப்பட்டுள்ளதாக அறிய தருகின்றேன்.
(உ-)	2020 ஆகஸ்ட் 28 ஆந் திகதிய 01/2020 ஆம் இலக்க அரச நிதிச் சுற்றறிக்கை		
	(i)	செயல்நிமித்த உப கட்டுநிதி பதவிநிலை உத்தியோகத்தர்களுக்கே வழங்க முடியுமான போதிலும் அதற்கு இணங்காத வகையில் 87 சந்தர்ப்பங்களில் பதவிநிலைத் தரமல்லாத உத்தியோகத்தர்களுக்கு ரூபா 4,394,459 ஆன கட்டுநிதி வழங்கப்பட்டிருந்தது.	பதவிநிலை உத்தியோகத்தர்கள் அல்லாத அலுவலர்கள் நிரந்தர எழுதுனர் மற்றும் இணையான தரப் பதவிகளுக்கு முற்பணம் செலுத்தப்பட்டுள்ளது. ஒரே நேரத்தில் பல குறிப்பிட்ட பணிகளைச் செய்யும்போது, சம்பந்தப்பட்ட பிரிவுகளின் தலைவர்கள் / பதவிநிலை உத்தியோகத்தர்கள் ஒரே நேரத்தில் பல முன்னேற்றங்களைச் செய்வதைத் தடுக்க இது செய்யப்பட்டுள்ளது.
	(ii)	திட்டவட்டமான மற்றும் தேவையற்ற செயற்பாடுளுக்காக செயல்நிமித்த கட்டுநிதி வழங்க வழங்க கூடாத போதும் 116 சந்தர்ப்பங்களில் பெற்றுக்கொள்ளப்பட்ட கட்டுநிதி தொகைகளில் ரூபா 1,585,563 எஞ்சி தீர்வுசெய்யப்பட்டிருந்ததுடன் அது 30 சதவீதம் முதல் 100 சதவீதம் வரையான வீச்சினைக் கொண்டிருந்தன.	தேவையான தொகைக்கு ஏற்ப மதிப்பீடுகளை தயாரிக்க ஊழியர்களுக்கு அறிவுறுத்தப்பட்டுள்ளது மேலும் எதிர்காலத்தில் சரியான மதிப்பீடுகளுக்கு ஏற்ப நிதி வழங்க நடவடிக்கை எடுக்கப்படும்.

3 ஏனைய கணக்காய்வு அவதானிப்புகள்

அவ. இல.	கணக்காய்வு அவதானிப்பு	முகாமைத்துவத்தின் கருத்துரைகளும் எடுக்கப்பட்ட நடவடிக்கைகளும்
(அ)	2017 யூன் 09 ஆந் திகதி ரூபா 253,219,360 மதிப்பீட்டு கிரயத்திற்கு (பெறுமதி சேர் வரியுடன்) ஒப்பந்தம் செய்யப்பட்டு ஆரம்பிக்கப்பட்ட 2019 ஜூன் 29 ஆம் திகதி நிறைவு செய்வதற்குத் திட்டமிடப்பட்டிருந்த தொழில்நுட்ப கற்கை பீட கட்டிடத்தின் நிர்மாண நடவடிக்கைகள் நிர்ணயிக்கப்பட்ட காலப்பகுதியில் நிறைவு செய்யப்படாமையால் 06 ச்தர்ப்பங்களில் வெவ்வேறு காரணங்களின் பேரில் ஒப்பந்தக்காலம் 2021 ஏப்ரல் 30 ஆந் திகதி வரை	ஒப்பந்தக்காரரின் பெயர் மற்றும் முகவரி : பொறியியல்சார் செயற்பாடுகள் தொடர்பான தனியார் கம்பனி (CECL) உடன்படிக்கை தொகை ரூபா 253,219,360 (வரியில்லாமல்) வேலை ஆரம்பிக்கப்பட்ட திகதி 2017.06.29 உடன்படிக்கையணி பிரகாரம் வேலை பூர்த்தி செய்ய வேண்டிய திகதி 2019.06.19 காலநீடிப்பு தொடர்பான விபரங்கள்

	<p>நீடிக்கப்பட்டிருந்தது, எவ்வாறாயினும் மீளாய்வாண்டின் டிசம்பர் 31 ஆம் திகதி வரை மேலதிக வேலைகளின் பெறுமதி ரூபா 15,543,225 தொகை உட்பட ரூபா 216,258,984 ஆன கிரயம் மேற்கொள்ளப்பட்டிருந்த போதும் கட்டிடத்தின் வேலைகளை நிறைவேற்றுவதற்கு தவறியிருந்தது.</p>	<p>1 ஆவது காலநீடிப்பு 2019.06.19-2019.12.31 2 ஆவது காலநீடிப்பு 2020.01.01-2020.03.13 3 ஆவது காலநீடிப்பு 2020.03.13-2020.09.30 4 ஆவது காலநீடிப்பு 2020.09.30-2020.11.30 5 ஆவது காலநீடிப்பு 2020.01.12-2020.01.31 6 ஆவது காலநீடிப்பு 2020.01.12-2021.04.30</p> <p>நிர்மாண வேலைகள் தற்போது இறுதிக் கட்டத்தில் உள்ளதுடன் பௌதீக முன்னேற்றம் 87% சதவீதம் ஆகும். நிதி முன்னேற்றம் 80% ஆகும். அத்துடன் மேலும் நிறைவேற்ற வேண்டிய வேலைகளின் பெறுமதி ரூபா 52 மல்லியனாகும். (பின்னிணைப்பு 2)</p> <p>மேலும் பூர்த்தி செய்ய வேண்டிய மின்தூக்கியைப் பொருத்துவதற்கும் காற்றுச்சீராக்கி இயந்திரங்களைப் பொருத்துவதற்கும் கேட்போர்கூட உள்ளக திட்டங்களுக்காக தேவையான முறைமைகள் மற்றும் உட்பாகங்கள் தற்போது வேலைத்தளத்திற்கு சமர்ப்பிக்கப்பட்டுள்ளது.</p> <p>201.04.30 ஆந் திகதியில் உடன்படிக்கைக் காலம் முடிவடைவதுடன் 2021.04.19 ஆந் திகதி வரை காலத்தை நீடிப்பதற்காக வேண்டுகோள் ஒப்பந்தக்காரரால் சமர்ப்பிக்கப்படவில்லை. தற்போது நிர்மாண வேலையை மேற்கொள்ளும் விதத்தில் 02 மாதங்களில் பூர்த்தி செய்யக்கூடியதாக உள்ளது. அத்துடன் குறித்த நிர்மாணக் கம்பனி இராஜாங்க அமைச்சுடன் இணைந்த நிறுவனமொன்றாக இருந்தமையால் காணப்படும் (Covid 19) மற்றும் இறக்குமதிக் கட்டுப்பாடு போன்ற நிலைமையின் கீழ் இந்நிறுவனத்திற்கு பொருட்கள் சேவைகள் பெற்றுக்கொள்வதில் சிக்கல்கள் உள்ளதாக அவதானிக்கப்பட்டது.</p>
(ஆ)	<p>பஸ்கலைக்கழகத்தின் பிரயோக விஞ்ஞான பீடத்தின் உயிரியல் ஆய்வுகூடத்திற்காக 2016 ஆண்டின் போது ரூபா 2,536,382 இற்க கொள்வனவு செய்யப்பட்டிருந்த 08 வகையான 70 கண்ணாடிப் பொருட்கள் அலகுகள் (Glassware) 04 ஆண்டுகளுக்கு மேற்பட்ட காலமாகவும் உயர் கல்வி விரிவாக்கல் மற்றும் அபிவிருத்தி நிகழ்ச்சித்திட்டத்தை</p>	<p>உயிரியல் ஆய்வுகூடம், பிரயோக விஞ்ஞான பீடம் மற்றும் ஏற்றுமதி விவசாய பீடம் போன்ற இரண்டு பீடங்களால், நடைமுறை செயற்பாடுகளுக்காக மையப்படுத்தப்பட்ட ஆய்வுகூடமொன்றாக பஸ்கலைக்கழகத்தின் ஆரம்பத்திலிருந்து பயன்படுத்தப்பட்டிருந்தது.</p> <p>அதன் பிரகாரம் கணக்காய்வு ஐயவினாவில் குறிப்பிட்ட 100 ml Graduated Pipette கண்ணாடிப் பொருட்கள் உருப்படிகள் ஏற்றுமதி</p>

	<p>துரிதப்படுத்துதல் செயற்திட்டத்தின் கீழ் 2019 ஆம் ஆண்டில் ரூபா 10,741,101 இற்கு கொள்வனவு செய்யப்பட்ட 04 உபகரணங்கள் ஒரு வருடத்திற்கும் கூடுதலான காலம் பயன்பாடின்றி வைக்கப்பட்டிருந்தன.</p>	<p>விவசாய பீடத்தினால் 2018 ஆம் ஆண்டின் போது கொள்வனவு செய்யப்பட்டதாக இருந்ததுடன் (பின்னிணைப்பு) 3 செய்முறை பயிற்சிக்காக பயன்படுத்தப்படுவதுடன் உயிரியல் ஆய்வுகூட களஞ்சியத்தில் வைக்கப்பட்டுள்ளன.</p> <p>100 ml graduated pipette கண்ணாடிப் பொருட்கள் விஞ்ஞான தொழில்நுட்ப துறையினால் 2016 ஆம் ஆண்டின் போது விஞ்ஞானம் மற்றும் தொழில்நுட்பம், கணிய வளங்கள் மற்றும் தொழில்நுட்பம் பட்டப்படிப்பு பாடநெறியின் செய்முறை பயிற்சிகளுக்காக பயன்படுத்தும் நோக்கில் கொள்வனவு செய்யப்பட்டன. பின்னிணைப்பு 4)</p> <p>இருப்பினும், 2016 இல் பாடத்திட்டத்தின் திருத்தத்திற்குப் பிறகு, மேற்கூறிய பட்டப் படிப்புகளில் செய்முறைச் செயல்பாடுகளின் மாற்றத்தால் கண்ணாடிப் பொருட்களின் பயன்பாடும் இந்த மொத்த குறைப் பயன்பாட்டிற்கு வழிவகுத்தது. கண்ணாடிக் கருவிகள் எதிர்காலத்தில் செய்முறை செயற்பாட்டுநோக்கங்களுக்காக இரு பீடங்களாலும் பயன்படுத்தப்படும் என்று எதிர்பார்க்கப்படுகிறது.</p>
(இ)	<p>2019 ஆம் ஆண்டின் போது சேவையிலிருந்து ஓய்வுபெற்ற உத்தியோகத்தர் ஒருவருக்கு செலுத்த வேண்டிய பணிக்கொடை தொகை குறித்துரைக்கப்பட்ட காலப்பகுதியில் செலுத்தாமை காரணமாக மிகை கொடுப்பனவாக ரூபா 124,552 தொகை மீளாய்வாண்டில் கொடுப்பனவு செய்யப்பட்டிருந்தன.</p>	<p>பல்கலைக்கழகத்தில் சிரேஸ்ட முகாமைத்துவ உதவி பதவியின் சேவை புரிந்த ஆர்.எச்.சீ நந்தினி அவர்கள் பல்கலைக்கழகத்திலிருந்து ஓய்வு பெற்ற கல்விசாரா ஊழியராவர்.</p> <p>எதிர்காலத்தில் ஓய்வுபெற வேண்டிய ஊழியர்களுக்கு ஓய்வு பெறுகின்ற திகதியில் பணிக்கொடைத்தொகை வழங்குவதற்கான ஏற்பாடுகள் தொடர்பாக குறித்த பிரிவுகள் தெளிவு படுத்தப்பட்டுள்ளதுடன் மற்றும் ஓய்வுபெற வேண்டிய ஊழியர்கள் யாராவது இருந்தால், முன்கூட்டியே சம்பளப் பிரிவிற்கும் கொடுப்பனவு பிரிவிற்கும் அறிவிக்கப்பட்டு பணிக்கொடையினை முறையை முன்கூட்டியே முன்பதிவு செய்யும் நடைமுறையொன்ற பின்பற்றப்பட்டு உள்ளது.</p>
(ஈ)	<p>01 ஆண்டு முதல் 04 ஆண்டுகள் வரையான காலம் கடந்திருந்த போதும் மொத்தம் ரூபா 3,625,120 ஆன 05 கடன் கொடுத்தோர் மீதிகளை தீர்வு செய்வதற்கு நடவடிக்கை எடுக்கப்பட்டிருக்கவில்லை.</p>	<p>பொருட்கள் சேவைகள் வழங்கல் பூர்த்தி செய்யாமை காரணமாக பல வருடங்களாக ஐந்து வழங்குனர்களின் மீதிகள் 2020.12.31 இல் உள்ளவாறு கடன் மீதிகள் உள்ளடக்கப்பட்டிருந்தன. அம்மீதிகளின் தற்போதய நிலைமை கீழே காட்டப்பட்டுள்ளன.</p>

		<p>Sri Lanka State Trading – Rs.112,870.00</p> <p>பொருட் கட்டளையில் சேர்க்கப்பட்ட ஒரு பொருள் உருப்படியை வழங்குவதில் தாமதம் காரணமாக நிலுவைத் தொகையை தீர்க்க முடியவில்லை. பொருட்கள் வழங்கல் முடிந்தவுடன் 2021 ஆம் ஆண்டிற்கான கொடுப்பனவு வவுச்சர்கொடுப்பனவு பிரிவுக்கு வழங்கப்பட்டுள்ளது</p> <p>Janathakshana (GTE) Ltd – Rs.1,200,000.00</p> <p>பஸ்கலைக்கழகத்தின் உயிரியல் எரிவாயு பிரிவு நிர்மாணம் நிறைவடைந்தாலும், பட்டியல்கள் முறையாக சமர்ப்பிக்கப்படவில்லை மற்றும் பணம் செலுத்தப்படவில்லை. இந்த ஆண்டு பட்டியல்களுக்கான கொடுப்பனவு வவுச்சர்கள் வழங்கப்பட்டுள்ளன.</p> <p>Janaka Construction – Rs.150,000.00</p> <p>பராமரிப்பு வேலை தொடர்பான கட்டணமாகும் இந்தப் பணிகள் முடிந்த பிறகு 2021 ஆம் ஆண்டில் பணம் செலுத்தப்படும். (கொடுப்பனவு உறுதிச் சீட்டுகள்; C - 105)</p> <p>Diesel and Motor Eng .PLC – Rs.2,000,000.00</p> <p>பஸ்கலைக்கழகத்தில் ஒரு கிரீன்ஹவுஸ் (Green House) நிர்மாணத்திற்காக 2019 இல் ஒதுக்கீடு செய்யப்பட்டது. வேலை பூர்த்தி செய்யப்பட்ட போதும் நிறுவனம் அதை நிரூபிக்கவில்லை ஆதலால் அது முடிக்கப்படவில்லை என்று கருதப்பட்டது. இந்த ஆண்டு வேலை முடிந்து பணம் செலுத்தப்படும்.</p> <p>Pack Soft Point – Rs.162,250.00</p> <p>பஸ்கலைக்கழகம் மென்பொருளைப் பெற்றுக் கொள்வது தொடர்பாக செய்யப்பட்ட ஒதுக்கமாகும். இம் மென்பொருள் வெற்றிகரமாக பயன்படுத்தப்படுவதால் பணம் செலுத்துவதற்கு நடவடிக்கை எடுக்கப்படும்.</p>
--	--	---

<p>(உ-) மீளாய்வாண்டின் திசெம்பர் 31 ஆம் திகதியில் உள்ளவாறு பல்கலைக்கழக நிரந்தர கல்விசார் பதவியணி மற்றும் கல்விசாரா பதவியணி ஆகியவற்றில் முறையே 91 மற்றும் 72 வெற்றிடங்கள் காணப்பட்டன.</p>	<p>(i) 2020.12.31 ஆந் திகதி வரை நிரந்தர கல்விசார் பதவியணியில் 82 வெற்றிடங்கள் இருந்த போதும் அதில் அங்கீகரிக்கப்பட்ட 43 வெற்றிடங்களுக்கான அனும 19.11.2020 ஆம் திகதிய பல்கலைக்கழக மாணியங்கள் ஆணைக்குழுவின கடிதம் பல்கலைக்கழகத்திற்கு கிடைத்துள்ளது.</p> <p>அதன் பிரகாரம் கால்நடை விஞ்ஞான மற்றும் ஏற்றுமதி விவசாய பீடத்தின் விரிவுரையாளர் வெற்றிடங்களை நிரப்புவதற்காக 2021.02.14 ஆந் திகதி பத்திரிகை விளம்பரம் செய்யப்பட்டுள்ளதுடன், அவ்விண்ணப்பங்கள் அட்டவணைப்படுத்தப்பட்டு பீடத்தின் குறித்த துறைகளுக்கு அனுப்ப நடவடிக்கை எடுக்கப்பட்டுள்ளது.</p> <p>பிரயோக விஞ்ஞான பீடத்தின் விரிவுரையாளர் வெற்றிடங்களை நிரப்புவதற்காக (2021.02.14) ஆந் திகதி பத்திரிகை விளம்பரம் செய்யப்பட்டுள்ளதுடன், அவ்விளம்பரத்திற்கான விண்ணப்பங்கள் கிடைத்துள்ளதால் தற்போது விண்ணப்பங்கள் அட்டவணைப்படுத்தப்பட்டு குறித்த பிரிவுத் தலைவர்களின் அங்கீகாரத்திற்காக அனுப்ப நடவடிக்கை எடுக்கப்பட்டுள்ளன.</p> <p>மேலும் முகாமைத்துவ பீடத்தின் வெற்றிடங்களை நிரப்புவதற்காக மேற்குறித்த பத்திரிகை விளம்பரத்திலேயே விண்ணப்பங்கள் கோரப்பட்டுள்ளதுடன் தற்போது துறை மட்டத்தில் தகைமைகள் பரீட்சிக்கப்பட்டு மீண்டும் எம்மிடம் தந்துள்ளனர். எதிர்காலத்தில் உரிய அதற்குரிய நேர் முகப்பரீட்சையை நாடத்த நடவடிக்கை எடுக்கப்படும்.</p> <p>இதற்கு மேலதிகமாக முகாமைத்துவ பீடத்தின் பதவி வெற்றிடங்களை நிரப்புவதற்காக மேற்படி அறிவித்தலுக்கு மேலதிகமாக 11.04.2021 ஆந் திகதி பத்திரிகை மேற்கொள்ளப்பட்டுள்ளதுடன் அதற்காக விண்ணப்பங்கள் கிடைக்கப்பெற்று வருவதுடன் விண்ணப்பங்களை பொறுப்பேற்கும் இறுதி திகதி 2021.05.10 ஆகும்.</p> <p>தொழில்நுட்ப கற்கை பீட வெற்றிடங்களை நிரப்புவதற்காக 2021.01.03 ஆந் திகதி பத்திரிகை விளம்பரம் மேற்கொள்ளப்பட்டு அப்பதவிகளுக்குரிய நியமனங்களுக்காக பேரவை அங்கீகாரத்திற்காக அனுப்பிவைக்கப்பட்டுள்ளன. பேரவை</p>
--	---

		<p>அங்கீகாரத்தின் பின்னர் உரிய நியமனக் கடிதம் வழங்கப்பட உள்ளது.</p> <p>சிரேஷ்ட உதவி நிதியாளர், பிரதி நிதியாளர், உதவி நிதியாளர், உதவிப் பதிவாளர் பதவி வெற்றிடங்கள் தற்போது காணப்படவில்லை. அத்துடன் புள்ளிவிபரவியலாளர் பதவிக்கு 2021.03.18 ஆந் திகதி முதல் புதிய நியமனம் வழங்கப்பட்டு உள்ளது. ஏனைய நிர்வாக உததியோகத்தர் பதவிக்காக எதிர்காலத்தில் பத்திரிகை விளம்பரம் மேற்கொள்ளப்பட உள்ளது.</p> <p>கல்விசாரா பதவியணியின் 11 அபதவ ிவெற்றிடங்களை நிரப்புவதற்காக 2021.01.31ஆந் திகதி பத்திரிகை விளம்பரம் மேற்கொள்ளப்பட்டிருந்த துடன், எதிர்காலத்தில் அவ்வெற்றிட பதவிகளுக்காக நேர்முகப் பரீட்சை மற்றும் பரீட்சைகள் நடாத்தப்படவுள்ளது. மேலும் 876 சுற்றறிக்கையின் பிரகாரம் ஆட்சேர்ப்பு செய்யப்படும் 03 பதவிகளுக்காக பரீட்சைகள் நடாத்தப்பட்டு பூர்த்தி வெசய்யப்பட்டு நேர்முகப் பரீட்சை நடாத்துவதற்கு உள்ளது. மேலும் கீழ் மட்ட தரத்தின் பதவிகளுக்காக ஆட்சேர்ப்பு கல்வி அமைச்சின் மூலம் நிறுத்துமாறு அறிவித்தல் விடுக்கப்பட்டுள்ளது.</p>
(ஊ)	<p>2010 ஏப்ரல் 23 ஆந் திகதிய 921 ஆம் இலக்க பஸ்கலைக்கழக மானியங்கள் ஆணைக்குழுவின் சுற்றறிக்கையின் பிரகாரம் சிரேஷ்ட உதவி நூலகர் பதவிக்காக திறந்த ஆட்சேர்ப்பின் போது அப்பதவிக்குரிய தகைமைகளைப் பூர்த்தி செய்திராத விண்ணப்பதாரி ஒருவரை 2018 யூலை 25 ஆந் திகதி பதில் கடமை புரியும் உப வேந்தரின் கடிதத்தின் மூலம் ஆட்சேர்ப்பு செய்யப்பட்டு 2018 ஆகஸ்ட் முதல் மீளாய்வாண்டின் யூலை வரையான காலப்பகுதிக்காக ரூபா 5,418,552 சம்பளம் மற்றும் படிக்காக கொடுப்பனவு செய்யப்பட்டிருந்தது,</p>	<p>கே.எம்.ஆர்.கே சமரதுங்க அவர்கள் சிரேஷ்ட உதவி நூலகர் பதவிக்காக ஆட்சேர்க்கும் போது 2010.04.23 ஆந் திகதிய 921 ஆம் இலக்க பஸ்கலைக்கழக மானியங்கள் ஆணைக்குழுவின் சுற்றறிக்கைக்கு இணங்க பின்வரும் தகைமைகள் கருத்திற் கொள்ளப்பட்டன.</p> <ol style="list-style-type: none"> 01. பேராதனைப் பஸ்கலைக்கழகத்தின் வெளிவாரி அபேட்சகராக மூன்றாண்டு (3) பொது பட்டத்தை பெற்றிருந்தமை 02. இந்தியாவின் புதுடில்லி பஸ்கலைக்கழகத்தில் ஒரு (01) வருட நூலக விஞ்ஞானம் தொடர்பாக இரண்டாம் தர சித்தியொன்றுடன் கலை முதுமானி பட்டமொன்றை பெற்றிருந்தமை 03. அப்பஸ்கலைக்கழகத்தில் ஒரு (01) வருட நூலக மற்றும் தகவல் விஞ்ஞானம் தொடர்பாக இரண்டாம் தர சித்தியொன்றுடன் கலை முதுமானி பட்டமொன்றை பெற்றிருந்தமை. <p>இத்தகைமைகள் கருத்திற் கொள்ளப்பட்டதன் பின்னர் 921 ஆம் இலக்க</p>

		<p>பல்கலைக்கழக மானியங்கள் ஆணைக்குழுவின் சுற்றறிக்கையின் பிரகாரம் கே.எம்.ஆர்.கே சமரதுங்க அவர்கள் இரண்டாம் வகையின் கீழ் உதவி நூலகர் பதவிக்காக ஆட்சேர்க்கும் போது கே.எம்.ஆர்.கே சமரதுங்க அவர்கள் இந்த முதுமானி பட்டத்தை பூர்த்த செய்திருந்தமையால் சிரேஷ்ட உதவி நூலகர் பதவிக்காக ஆட்சேர்ப்பு செய்யப்பட்டார்.</p> <p>அத்தோடு தற்போது குல்துங்கவின் தகைமைகளைப் பரீட்சிப்பதற்கு தேவையான ஆவணங்கள் குறித்த பல்கலைக்கழகங்களுக்கு அனுப்பிவைக்கப்பட்டுள்ளதாக அறிய தருகின்றேன்.</p>
(எ)	<p>பல்கலைக்கழகத்தின் விரிவுரையாளர் ஒருவருக்கு சீனாவின் சியாமன் பல்கலைக்கழகத்தின் (Xiamen University) கலாநிதி (Ph.d) பின்பற்றுவதற்காக 2015 செப்தம்பர் 25 ஆந் திகதி முதல் 2018 செப்தம்பர் 24 ஆந் திகதி வரை 03 ஆண்டுகளுக்காக சம்பளத்துடன் கூடிய கல்வி விடுமுறையும் சம்பளத்துடன் கூடிய கல்வி விடுமுறை முடிவடைந்ததன் சம்பளமற்ற கல்வி விடுமுறையும் அங்கீகரிக்கப்பட்டிருந்தன. எனினும் அவர் கலாநிதி பட்டத்தை பூர்த்தி செய்யாமல் 2019 யூலை 11 ஆந் திகதி சேவைக்கு அறிக்கையிட்டிருந்தார்.</p>	<p>திரு.எம்.ரூபவதனன் தமது கலாநிதி (ரீ.எ) பின்பற்றுவதற்காக கல்வி விடுமுறை பெற்று பின்னர் 2019 யூலை 11 ஆந் திகதி சேவைக்கு அறிக்கையிட்டிருந்தார். எனினும் இதுவரை கலாநிதி பட்டப்படிப்பினை பூர்த்தி குறித்த சான்றிதழை சமர்ப்பித்திருக்க வில்லை. இது தொடர்பாக விசாரித்து 2020 நவம்பர் 11 ஆந் திகதி பதிவாளரின் கையொப்பத்துடன் எம்.ரூபவதனன் அவர்களுக்கு கடிதமொன்று அனுப்பி அதற்கு பதிலாக எம்.ரூபவதனன் அவர்களால் 2020 நவம்பர் 11 ஆந் திகதி அனுப்பிய கடிதத்தில் 2016 செப்தம்பர் 25 ஆந் திகதி முதல் அவர் கட்டாய கல்வி பாடநெறியை தொடர்ந்து வந்ததுடன் 2017 யூன் மாதம் கலாநிதி பட்ட ஆராய்ச்சிக்கான தகைமை பெறும் பரீட்சைக்கு முகங்கொடுக்க நேர்ந்ததாக குறிப்பிட்டிருந்தார். எனினும் தமது திறந்தையின் மரணம் காரணமாக அவருக்க அதற்கு முகங் கொடுக்க முடியாமல் போனதுடன் பரீட்சை 2017 திசெம்பர் மாதம் எதிர்கொண்டாகவும் அதன் பின்னர் தமது கலாநிதி பட்டத்தின் ஆராய்ச்சி செயற்பாடுகளை மேற்கொண்டதாகவும் அதன் 3 ஆம் கட்டம் பூர்த்தி செய்தவுடன் தாம் 2019 யூலை 11 ஆந் திகதி ஊவா வெள்ளஸ்ஸ பல்கலைக்கழகத்தில் கடமையைப் பொறுப்பேற்றதாகவும் குறிப்பிடப்பட்டிருந்தது. தற்போது பல்கலைக்கழகத்தின் கல்வி செயற்பாடுகளை மேற்கொண்டு வருவதாகவும் கலாநிதி பட்டத்தை பூர்த்தி செய்யும் சான்றிதழை வழங்குவதற்கு 2021 திசெம்பர் மாதம் வரை காலநீடிப்பு வழங்குமாறும் கேட்டிருந்தார்.</p> <p>அவ்வேண்டுகோள் 02 ஆவது பிணை பொறுப்பு மீளாய்வுக் குழுவிற்கு</p>

		<p>தொடர்புபடுத்தப்பட்டதுடன் (2020/11/27) அந்த வேண்டுகோளுக்கு பஸ்கலைக்கழகத்தின் மேற்பார்வையை வழங்குமாறும் அறிக்கையொன்று சமர்ப்பிக்கப்பட்டுள்ளது. 02 ஆவது பிணை பொறுப்பு அறவிடல்மீளாய்வுக் குழுவிற்கு தொடர்புபடுத்தப்பட்டதுடன் (2020/11/27) அவ்வறிக்கை கருத்திற் கொள்ளப்பட்டு 2021 யூன் 30 ந் திகதி வரை கலாநிதி பட்டப்படிப்பு சான்றிதழை பஸ்கலைக்கழகத்திற்கு கையளிப்பதற்கு திரு எம். ருபவதன் அவர்களுக்கு காலத்தை நீடிப்பதற்கு தீர்மானிக்கப்பட்டது. இத்திகதியில் அதனை கையளிப்பதற்கு தவறினால் பிணை மீறிய நபராக கருத்திற்கொள்வதற்கும் தீர்மானிக்கப்பட்டது</p>
(ஏ)	<p>2005 ஆம் ஆண்டு பெப்ரவரி 10 ஆம் திகதிய அமைச்சரவைத் தீர்மானத்தின் பிரகாரம் பஸ்கலைக்கழக நிர்மாணத்திற்காக வழங்கப்பட்டிருந்த கைத்தொழில் அமைச்சுக்குச் சொந்தமான 29.805 ஹெக்டேயர் விசாலமான காணி 16 ஆண்டு காலம் கடந்திருந்த போதும் மீளாய்வாண்டின் திசெம்பர் 31 ஆம் திகதி வரை பஸ்கலைக்கழகத்திற்குக் கையேற்கப்பட்டிருக்கவில்லை. எனினும் காணியை கையேற்கும் செயற்பாடுகளுக்காக மதியரையாளர் பதவிக்கு 2017 திசெம்பர் 06 ஆந் திகதி முதல் ஓய்வுபெற்ற காணி ஆணையாளர் ஒருவரை ஆட்சேர்ப்பு செய்து மீளாய்வாண்டின் திசெம்பர் 31 ஆம் திகதி வரை சம்பளம் மற்றும் படிகளாக மொத்தம் ரூபா 1,850,000 கொடுப்பனவு செய்யப்பட்டிருந்தது.</p>	<p>ஒவ்வொரு பஸ்கலைக்கழகத்தையும் ஸ்தாபிக்கும் போதும் நடாத்திச் செல்லும் போதும் காணிகளின் உரித்து குறித்த பஸ்கலைக்கழகங்களுக்கு கையளிக்கப்படாமை தொடர்பாக பஸ்கலைக்கழக மானியங்கள் ஆணைக்குழுவினற்கும் உயர்கல்வி அமைச்சிற்கும் தகவல் கிடைத்ததன் பேரில் பஸ்கலைக்கழக மானியங்கள் ஆணைக்குழுவின் ஆலோசனைகளுக்கு இணங்க பஸ்கலைக்கழகத்திற்கு பொருத்தமான காணியை கையேற்கும் உத்தியோகத்தரொருவரை நியமிக்குமாறு அறிவிக்கப்பட்டிருந்தது. அதன் பிரகாரம் ஊவா வெள்ளஸ்ஸ பஸ்கலைக்கழகத்தின் 126 ஆவது நிர்வாக சபையின் அங்கீகாரத்தின் பேரில் ஓய்வுபெற்ற காணி ஆணையாளர் திரு. கே.டி ஜயவீர அவர்களை மதியுரை சேவைகளை பெற்றுக்கொள்வதற்காக ஆட்சேர்ப்பு செய்யப்பட்டது. அவருக்கு கையளிக்கப்பட கடமைகளின் பேரில் மற்றும் குறித்த செயற்பாடுகளை அறிக்கையிடுவதற்காக ரூபா 50,000.00 ஆன மாதாந்த படிகளை வழங்குவதற்காக மேற்குறித்த பேரவையின் அங்கீகாரத்துடன் திரு. கே.டி ஜயவீர அவர்களை மதியுரை சேவைகளை பெற்றுக்கொள்வதற்காக நியமனம் செய்யப்பட்டார். அவ்வாறே அவரிடமிருந்து மாதாந்தம் பெற்றுக்கொள்ளும் அறிக்கையின் பிரகாரம் கொடுப்பனவு மேற்கொள்ளப்பட்டன.</p>

நிலைபேறான
அபிவிருத்தி
நோக்கங்களை
அடைந்து
கொள்ளல்

6 நிலைபேறான அபிவிருத்தி நோக்கங்களை அடைந்து கொள்ளல்

நோக்கங்கள்	இலக்குகள்	வெற்றிகள்
நோக்கம் 1: கைத்தொழில் துறையிலும் சமூகத்தின் கேள்வியை நிரப்புவதற்காக நோக்கையும் இயலுமையும் கொண்டுள்ள அறிவுள்ள பட்டதாரிகளை உருவாக்குதல்.	1.1 வாழ்க்கைக்கு தொழில்முறை மற்றும் தொலைநோக்குடன் பரிமாறிக் கொள்ளக்கூடிய அத்தியாவசிய திறன்கள், அணுகுமுறைகள் மற்றும் பெறுமதி கொண்ட விடய அறிவு, திறன்கள் மற்றும் திறன்களை மேம்படுத்துதல்	1.1.1 கல்வித் திட்டங்களுக்கான புதுப்பிக்கப்பட்ட பாடத் திட்டங்களை அபிவிருத்தி செய்து பராமரித்தல் 1.1.2 அத்தியாவசிய திறன்களை வளர்ப்பதற்கும் திறமையான பட்டதாரிகளை உருவாக்குவதற்கும் விரிவான பொதுக் கல்வியின் தொடர்ச்சியாக பராமரித்துச் செல்லல் 1.1.3 பெறுமதி கூட்டல் குறித்த அறிவை வழங்குவதோடு கூடுதலாக அத்தியாவசிய திறன்களையும் விரிவான தொழில்முயற்சிக் கல்வியையும் வழங்குதல்.
	1.2 மாணவர் தொழில் முயற்சியாளர் மற்றும் தொழில்நுட்ப திறன்களை சிறந்த மட்டத்தில் வளர்ச்சி	1.2.1 மாநாடுகள், செயலமர்வுகள், தொழில் தலைவர்களுடன் சந்திப்பு, முக்கிய திட்டங்களை ஒழுங்கமைத்தல், தொழில் துறை நிலைப்படுத்தல் மற்றும் தொழில் முனைவோருக்கு அறிவினை அறிவு
	1.3 தேவை அடிப்படையிலான புதிய பட்டப் படிப்பு நிகழ்ச்சிகளை அறிமுகப்படுத்துவதன் மூலம் கல்வியை வழங்குவது தொடர்பான விடயப்பரப்பின் நோக்கத்தை விரிவுபடுத்துதல்.	1.3.1 தேசிய வளங்களுக்கு பெறுமதி சேர்க்கக்கூடிய உயர் சாத்தியமான பகுதிகளை அடையாளம் கண்டு புதிய பட்டப்படிப்பு திட்டங்களை அறிமுகப்படுத்துதல்
குறிக்கோள்கள் 2: வெளிநாட்டு மாணவர்களுக்கு உயர் கல்விக்கான வாய்ப்புக்களை விரிவுபடுத்துவதன் மூலம் உலகளாவிய குடியரிமையை ஊக்குவித்தல்	2.1 ஊவா வெல்லஸ்ஸ பஸ்கலைக்கழகத்தை வெளிநாட்டு மாணவர்களுக்கு ஒரு கவர்ச்சிகரமான பஸ்கலைக்கழகமாக மாற்றுதல்	2.1.1 உயர் தரமான கற்றல் வசதிகளை நிறுவுதல்
		2.1.2 மாணவர் / பதவியணி பரிமாற்ற திட்டங்களுக்கான புரிந்துணர்வு ஒப்பந்தத்தில் கையொப்பமிடுதல்

	<p>2.2 கலாச்சார பல்வகைப்படுத்தல் மூலம் நிலைபேறான வளர்ச்சியை உறுதி செய்தல்</p>	<p>2.2.1 அறிவு, மாணவர் மற்றும் பதவியணியினர் பரிமாற்றம், உலகளாவிய கல்வி மற்றும் உலகளாவிய தேவைகள் பற்றிய சிறந்த அறிவுக்கு ஒரு பன்முக கலாச்சார சூழலை உருவாக்குதல்.</p>
<p>நோக்கம் 3: கல்வித் திட்டங்களை திறம்பட வழங்குவதற்கும் ஆராய்ச்சியை மேம்படுத்துவதற்கும் புதுமையான மற்றும் நெகிழ்வான பொறிமுறைகளை செயல்படுத்துதல்</p>	<p>3.1 தேசிய மற்றும் உலகளாவிய தேவையைப் பூர்த்தி செய்வதற்கான கல்வித் திட்டங்களின் இடைநிலை தன்மையை மேம்படுத்துதல்</p>	<p>3.1.1 கல்வி நிகழ்ச்சித்திட்ட மதிப்பீட்டைத் தொடர்ச்சியாக மேற்கொள்ளல்.</p> <p>3.1.2 புதிய பாடநெறிகளை அறிமுகப்படுத்துவதன் மூலம் அரசாங்கத் தேவைகளைச் செயற்படுத்துதல்.</p>
	<p>3.2 வெளிவாரியான ஒத்துழைப்புக்களை பலப்படுத்துதல் ஆராய்ச்சி மற்றும் அதனுடன் தொடர்புடைய நடவடிக்கைகள் பங்குடைமைகள், குறித்த கூட்டுமுயற்சியாண்மை மற்றும் ஒப்பந்தங்களை ஏற்படுத்திக் கொள்ளல்</p>	<p>3.2.1 அரசாங்க முன்னுரிமைகள் மற்றும் தனியார் துறையின் தேவைகளை தீர்மானிக்க மற்றும் தேசிய வளர்ச்சியை நோக்கமாகக் கொண்ட ஆராய்ச்சியைத் தொடங்க மாணவர்கள் மற்றும் ஊழியர்களுக்கு சவால்களை விடுத்தல்.</p> <p>3.2.2 பயிற்சி தேவைகளை அடையாளம் கண்டு, தனியார் துறையுடன் நெருக்கமாக பணியாற்றுதல்</p> <p>3.2.3 பல்கலைக்கழக வர்த்தக வலையமைப்பு (பூபீஎல்) மூலம் உள்ளூர் கைத்தொழில்களுக்கு ஒத்துழைப்பு வழங்குதல்.</p> <p>3.2.4 கைத்தொழில் துறையுடன் உறவுகளை கட்டியெழுப்புதல்</p>
	<p>3.3 பதவியணியினரின் கற்பித்தல், ஆராய்ச்சி மற்றும் முயற்சியாளர்களின் திறன்களை மேம்படுத்துதல்</p>	<p>3.3.1 பதவியணி அபிவிருத்தி நிலையம் மூலம் அனைத்து ஊழியர்களின் திறன்களையும் வளர்ப்பதற்கான ஒரு பொறிமுறையை உருவாக்குதல்.</p> <p>3.3.2 அரசாங்கத்திற்குத் தேவையான ஆய்வுகளை மேற்கொள்ளவும்,</p>

		இனங்களுக்கு இடையே ஒத்துழைக்கவும் ஊக்குவித்தலும்
நோக்கங்கள் 4: ஒரு முன்மாதிரியான சேவை வழங்குநர் மற்றும் தொழில் கொள்வோராக மாறுதல்	4.1 பஸ்கலைக்கழகத்தின் தொலைநோக்கினை அடைந்து கொள்வதற்கு உயர் தகுதி வாய்ந்த தொழில் படையொன்றை ஆட்சேர்ப்பு செய்தல் மற்றும் தக்கவைத்தல்	4.1.1 தகுதிவாய்ந்த மற்றும் பொருத்தமான தொழில்படை யொன்றை ஈர்ப்பதற்கான சூழலை உருவாக்குதல்.
	4.2 2021 ஆம் ஆண்டளவில் கற்பித்தல், ஆராய்ச்சி மற்றும் நிர்வாகத்தின் தரத்தை சிறப்பான நிலைக்கு முன்னேற்றுவதல்	4.2.1 அறிவு மற்றும் திறன்களை வழங்குதல் மற்றும் கைத்தொழிலாளர்களுக்கு தொழில் பயிற்சி அளித்தல்
நோக்கங்கள் 5: உயர் மட்ட தொழில்நுட்ப ஒத்துழைப்புடனான கற்றல், கற்பித்தல் மற்றும் ஆராய்ச்சிக்கான சிறந்த சூழலை உருவாக்கும் மிகவும் கவர்ச்சிகரமான மற்றும் நன்கு வடிவமைக்கப்பட்ட பஸ்கலைக்கழகமொன்றாக மாறுதல்.	5.1 கற்பித்தல் மற்றும் கற்றலை எளிதாக்குவதற்கு உகந்த பௌதீக மற்றும் சமூக சூழலை ஏற்படுத்தல்	5.1.1 செயற்திறனான தொடர்பாடலுக்கான நவீன விரிவுரை அரங்குகளை மேம்படுத்துதல் மற்றும் அதிநவீன கற்பித்தல் உதவிகள் மற்றும் தகவல்தொடர்பு உபகரணங்களுடன் விரிவுரை மண்டபங்களுக்கான வசதிகளை வழங்குதல்.
		5.1.2 முழுமையான கற்பித்தல், அடிப்படை மற்றும் உயர்ந்த ஆராய்ச்சி ஆய்வுகூட தொகுதிகளின் அபிவிருத்தி
		5.1.3 பதவியணியினருக்கு சிறந்த வசதிகளுடன் கூடிய கடமைச் சூழலை அபிவிருத்தி செய்தல்
		5.1.4 பட்டப்படிப்பு பாடநெறி களுக்கு பொருத்தமான தொழில்நுட்ப பயிற்சி அளித்தல்
	5.2 பஸ்கலைக்கழக சமூகத்தின் நல்லாளுகை அபிவிருத்தி மற்றும் பராமரித்துச் செல்லல்	5.2.1 பஸ்கலைக்கழகத்திற்காக வழங்கியுள்ள இலக்குகளை அடைய வெளிவாரியான சேவைகளை முகாமை செய்தல்

	<p>5.3 பஸ்கலைக்கழகத்தில் பகிடிவதை இல்லாத சூழலை உருவாக்குதல்</p>	<p>5.3.1 மாணவர் மேற்பார்வை செயற்பாடுகளை தொடர்ச்சியாக பேணிச் செல்லல் ஒழுக்கக்கேடான நடத்தைகளை கண்காணிக்க செயல்முறை மற்றும் சமூக குழுக்களை உருவாக்குதல்.</p>
	<p>5.4 கற்பித்தல், கற்றல் மற்றும் ஆராய்ச்சிக்கு தேவையான உட்கட்டமைப்பை வழங்குதல்</p>	<p>5.4.1 நூலக தகவல் அமைப்பு முறைமை, மற்றும் அறிவு அடிப்படையிலான முகாமை தகவல் முறைமையை வடிவமைத்தல்.</p>
	<p>5.5 கற்பித்தல், கற்றல் மற்றும் ஆராய்ச்சிக்கான நவீன தகவல் தொழில்நுட்ப வசதிகளை வழங்குதல்</p>	<p>5.5.1 அனைத்து விரிவுரை மண்டபங்கள் மற்றும் விடுதிகளை இணைப்பதன் மூலம் பஸ்கலைக்கழக தகவல் தொழில்நுட்ப உட்கட்டமைப்பை உருவாக்குதல்.</p>
<p>நோக்கங்கள் 6: கல்வி, நிதி மற்றும் நிர்வாக செயல்திறன் மற்றும் உற்பத்தித்திறனை அடைவதற்கான நிறுவன இயலாவினை மேம்படுத்துதல்</p>	<p>6.1 நிதி செயலாற்றல் மற்றும் உற்பத்தித்திறனை உறுதிப்படுத்துதல்</p>	<p>6.1.1 நிதி நடவடிக்கைகளை கண்காணிக்கும் முறைகளை மேம்படுத்துதல் மற்றும் நிதி தேவை களுக்கான பஸ்கலைக்கழக மானியங்கள் ஆணைக்குழு/ திறைசேரி திணைக்களங்களுடன் தொடர்புகளை பேணுதல்.</p>
	<p>6.2 செயல்திறனான நிர்வாக முறைமையொன்றை உறுதிப்படுத்துதல்</p>	<p>6.2.1 தொலைநோக்கினை அடைய பதவியணியினருக்கு தலைமைத்துவத்தை வழங்குதல் வழிநடத்துதல் மற்றும் ஊக்குவித்தல் மற்றும் செயலாற்றலை குறிப்பிட்ட நோக்கங்களுடன் தொடர்புபடுத்துதல்</p>
	<p></p>	<p>6.2.2 செயற்பாட்டு வெற்றிக்கு நிர்வாகத்தில் புதிய தந்திரோபாயங்களை பின்பற்றுதல்.</p>
	<p></p>	<p>6.2.3 நிதிப் பிரிவு, சொத்துக்கள் முகாமைக்கான தகவல் தொழில்நுட்ப அடிப்படையாக கொண்ட</p>

		முறைமைகளை நிறுவுதல், மற்றும் பரீட்சைகள் மற்றும் மாணவர் புள்ளி விவரங்களுக்கான தொடர்ச்சியான முறைமைகளை மேம்படுத்துதல்.
	6.3 கல்விச் சேவைகளின் செயற்திறனை மேம்படுத்துதல்	6.3.1 ஊவா வெள்ளஸ்ஸ பஸ்கலைக்கழகத்தின் கருப்பொருளின் அடிப்படையில் அனைத்து பட்டப்படிப்பு திட்டங்களையும் கடுமையான உள்ளக ஒழுக்கம் சார்ந்தும் மற்றும் முயற்சியாண்மையுடன் இணைந்த வகையில் தயாரித்தல்
		6.3.2 விரிவுரைகள் மற்றும் ஆலோசனை, ஆராய்ச்சி மற்றும் சமூக பொறுப்பு குறித்த கல்விசார் பதவியணியினரை மதிப்பீடு செய்தல்
	6.4 அனைத்து செயற்பாட்டு துறைகளையும் உள்ளடக்கிய ஒரு ஆக்கபூர்வமான தர உத்தரவாத முறையை பராமரித்துச் செல்லல்	6.4.1 செயற்பாட்டு துறைகளுக்கான தரத்தை உத்தரவாதப்படுத்தும் குழு / அலகினை நிறுவுதல் மற்றும் துறைகளின் தரத்தை மீளாய்வு செய்தல்
		6.4.2 பஸ்கலைக்கழகத்தின் முகாமைத்துவ மட்டத்திலும் ஏற்றுக்கொள்ளப்பட்ட சரியான முறைகளுக்கு ஏற்ப செயற்பாடுகளை மீளாய்வு செய்து கண்காணித்தல்